



PATENTE DE INTRODUCCION

por 10 años

por " UN PROCEDIMIENTO PARA LA FORMACION DE UN BLOC
O TACO DE HOJAS SUELTAS, PROPIO PARA CALENDARIOS DE
SOBREMESA" a favor de DON GUILLERMO SONNTAG KREBS,
Alemán, domiciliado en Barcelona calle Molas 34 y 36.

=====

MEMORIA DESCRIPTIVA

1. La patente de introducción a que se refiere la presente memoria descriptiva está destinada a garantizar el derecho a la explotación exclusiva de un procedimiento para la formación de un bloc o taco de papel, de hojas sueltas y recambiables, para
2. diversos usos, pero especialmente indicado para utilizarse como calendario de sobremesa.

El procedimiento de que se trata empleado por la Typo Trading Company de Nueva York y que el recurrente va a establecer en nuestro país, consiste

3. esencialmente en disponer las hojas que formen el bloc o taco sobre una hoja de cartón, madera u otro material cualquiera, a las que se retiene por su parte superior mediante unos pasadores filateados que se atornillan a unas tuercas solidarias a la placa
4. mencionada y estas tuercas por la cara posterior de la misma se prolongan en una porción filateada a la

que se atornillan unas piezas que sirven de patas de sustentación del taco por su parte alta en forma que, colocado aquel sobre una mesa, queda en posición 5. inclinada y a propósito para escribir sobre el mismo.

Para la mejor comprensión del procedimiento de que se habla se acompañan los dibujos de la hoja adjunta en los que a título tan solo de ejemplo se representa un caso de ejecución práctica del mismo.



En la fig. 1 se muestra el referido taco en vista de frente; en la fig. 2 se representa de perfil y en la fig. 3 se dibuja una sección longitudinal de uno de los pasadores de retención a una escala mayor.

Como se muestra en el dibujo, sobre una placa 1 se dispone el conjunto de hojas que forman el taco 2. La placa 1 puede ser de madera, cartón u otro material cualquiera conveniente y en lo que es parte superior 8. del bloc que se forma van solidarias unas piezas metálicas 3 que constituyen unas tuercas en las que se atornillan unos pasadores 4, provistos de una cabeza 5, la cual se aplica sobre una tira metálica 6 que forma una pestaña 6' y que se dispone en el ángulo 9. superior del propio taco o bloc.

Así pues la hoja 1 va provista de unos agujeros para el alojamiento de los pasadores de retención 4.

Las piezas 3, por la parte posterior de la placa 1 forman una prolongación filateada en la que se atornillan las patas de sustentación 7, provistas en su extremo de un tope de goma 8.

En el caso en que este bloc no se utilice para ir sobre una mesa se suprimen las citadas patas 7 y la

placa 1 presenta una anilla u otro dispositivo adecuado para ir colgada de la pared o en otra forma apropiada.

El bloc fabricado de acuerdo con este procedimiento podrá ser variable en sus dimensiones y formas accesorias, fin a que se destina, detalles de ejecución práctica del mismo, forma de presentación y en general en cuanto no altere, cambie o modifique la esencialidad de la patente descrita.



N O T A.-

Se reivindica como objeto de esta patente:

13. 1.- La explotación exclusiva de un procedimiento para la fabricación de blocs, especialmente utilizables como calendarios de sobremesa, que consiste en disponer las hojas que forman el bloc, debidamente superpuestas, sobre una placa de madera, cartón u otro material, provista en lo que ha de ser parte alta del bloc de unas piezas metálicas que sirven de tuerca a unos pasadores dispuestos a través de unos agujeros practicados en debida forma a las propias hojas de papel y dichos pasadores terminan con una cabeza que se aplica contra una lámina metálica con una pestaña y que va dispuesta en la parte alta del bloc.
- 2.- El propio bloc en el que, cuando ha de ser de sobremesa, las piezas metálicas solidarias a la placa del mismo y que sirven de tuerca para los pasadores de retención de las hojas de papel, mencionadas en la reivindicación anterior, se prolongan por la parte posterior de la propia placa y en dicha prolongación, que es filateada, se atornillan unas piezas que sirven de patas de sustentación, provistas en su extremo de unos topes de goma en forma que el bloc

o taco así dispuesto quede colocado con respecto a la mesa sobre la que se coloca, en una posición inclinada y propia para poder escribir sobre el mismo.

3.- " UN PROCEDIMIENTO PARA LA FORMACION DE UN BLOC
18. O TACO DE HOJAS SUELTAS, PROPIO PARA CALENDARIOS DE SOBREMESA "



Sean cuales fueren las circunstancias que concurren con la esencialidad del objeto de la patente definida en las anteriores reivindicaciones.

19. Consta la presente memoria de cuatro hojas foliadas escritas por una sola cara y del dibujo unido a la misma.

Barcelona veintiocho de Diciembre de mil novecientos veintinueve.

P.A.de D. Guillermo Sonntag Krebs.

L. Durán
p. p.
[Handwritten signature]

Barcelona 28 de Septiembre 1930
p. a. D. Guillermo Sonntag Krebs
D. D. D.

[Handwritten signature]

FIG. 1

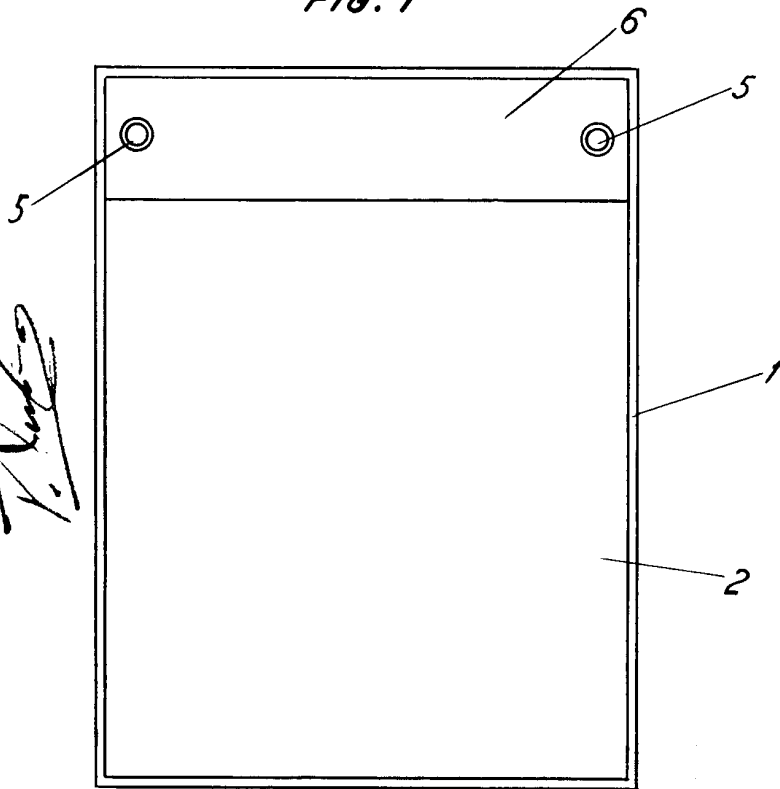

FIG. 2

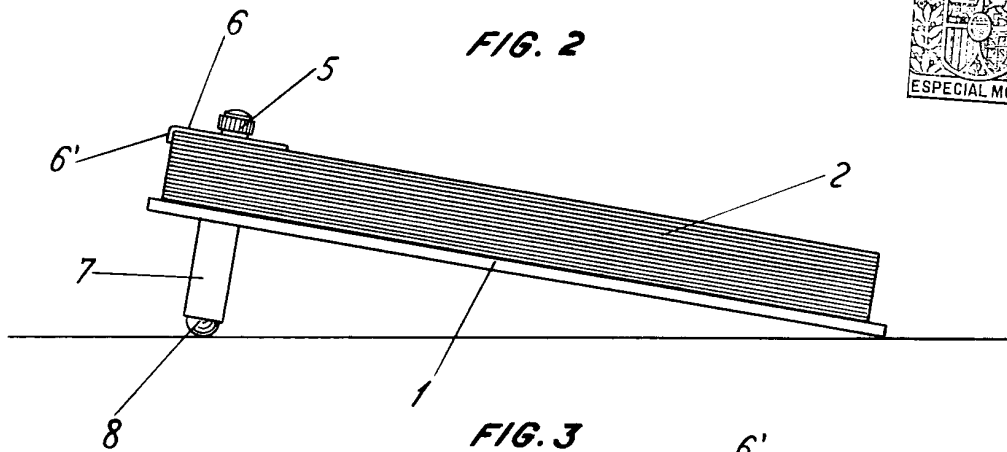
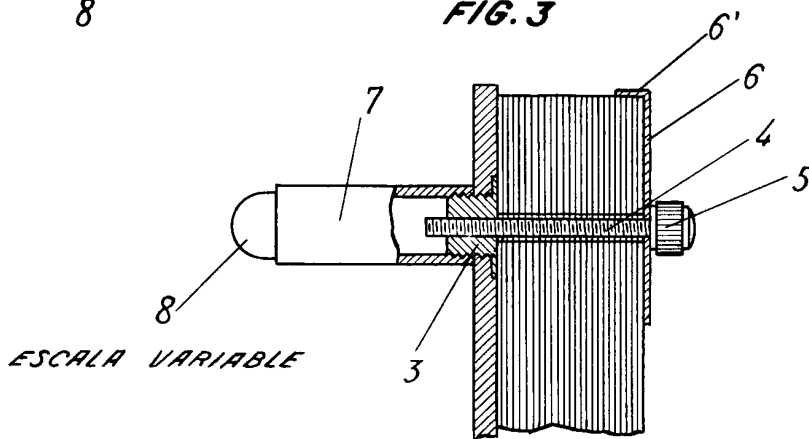

FIG. 3



ESCALA VARIABLE