

- 9 OCT



116544

M O D E L O  
D E  
U T I L I D A D

por "UN DISPOSITIVO PERFECCIONADO PARA SUSTENTACION DE PASTILLAS DE SANEAMIENTO", a favor de la razón social española SEIMEX, S.A., domiciliada en BARCELONA, calle de Caspe, núm. 26.

= . =

MEMORIA DESCRIPTIVA

El presente modelo de utilidad se refiere a un dispositivo perfeccionado para sustentación de pastillas de saneamiento.

Más concretamente, se refiere la invención a  
5. un dispositivo sustentador, en especial pastillas desodorantes e/o insecticidas, constituido por una placa, en cuya cara posterior plano existe una capa de material autoadhesivo para su fijación a cualquier superficie lisa, apreciándose en la parte central de su cara anterior una

- 9 OCT.



116544

5. cavidad, en la que se encaja a presión un espárrago alargado, terminado en una cabeza en forma de punta de flecha. Dicho espárrago sustenta a la citada pastilla, y con ella se encajama presión en la cavidad de la placa, haciendo de tope la susodicha punta de flecha, la cual al poseer su parte más ancha un diámetro superior al del orificio central de la pastilla, impide que esta pueda desprenderse de este dispositivo.

10. Con el fin de facilitar la explicación, se acompaña a la presente memoria una lámina de dibujos en la que se ha representado un caso de realización que se cita a título de ejemplo.

En el dibujo:

15. La figura única, muestra una vista en alzado de este dispositivo sustentador, el cual está constituido por una placa 1, en cuya cara posterior plana existe una capa 2 de material autoadhesivo para su fijación a cualquier superficie lisa, apreciándose en la parte central de su cara anterior una cavidad 3, en la que se encaja a presión un espárrago 4, terminado en una cabeza 5 en forma de punta de flecha. Este espárrago 4 sustenta a la citada pastilla 6, y con ella se encaja en la cavidad 3 de la placa 1, haciendo de tope la susodicha cabeza 5, la cual al poseer su parte más ancha 7 un diámetro superior al del orificio central 8 de la pastilla, impide que esta se desprenda.

20.

25.

30. La invención, dentro de su esencialidad, puede ser llevada a la práctica en otras formas que difieran en detalle de la indicada a título de ejemplo en la descripción. Podrá, pues, construirse en cualquier forma y



116544

-900

tamaño, con los materiales más adecuados, por quedar todo ello comprendido dentro del espíritu de las reivindicaciones.

= . =

N O T A

5. Descrito el objeto y utilidad de la invención, lo que se declara como no divulgado ni practicado en España, comprende las siguientes reivindicaciones:
10. 1. Un dispositivo perfeccionado para sustentación de pastillas de saneamiento, en especial desodorantes e/o insecticidas, caracterizado esencialmente por el hecho de estar constituido por una placa, en cuya cara posterior plana existe una capa de material autoadhesivo para su fijación a cualquier superficie lisa, apreciándose en la parte central de su cara anterior una cavidad, en la que se encaja aprieta un espárrago alargado, terminado en una cabeza en forma de punta de flecha, de modo que dicho espárrago sustenta a la citada pastilla y con ella se encaja en la cavidad de la placa, haciendo de tope la susodicha punta de flecha, la cual al poseer su parte más ancha un diámetro superior al del orificio central de la pastilla, impide que esta pueda desprenderse del citado dispositivo.
- 15.
- 20.



116544

•900

2. Un dispositivo perfeccionado para sustentación de pastillas de saneamiento.

Según se describe y reivindica en la presente memoria que consta de cuatro hojas, foliadas y escritas a máquina por una sola cara, acompañadas de una lámina de dibujos.

5.

Madrid, a -9 OCT. 1965

SEIMEX, S.A.

p. a.

JAIME ISERN

D. P.

116544

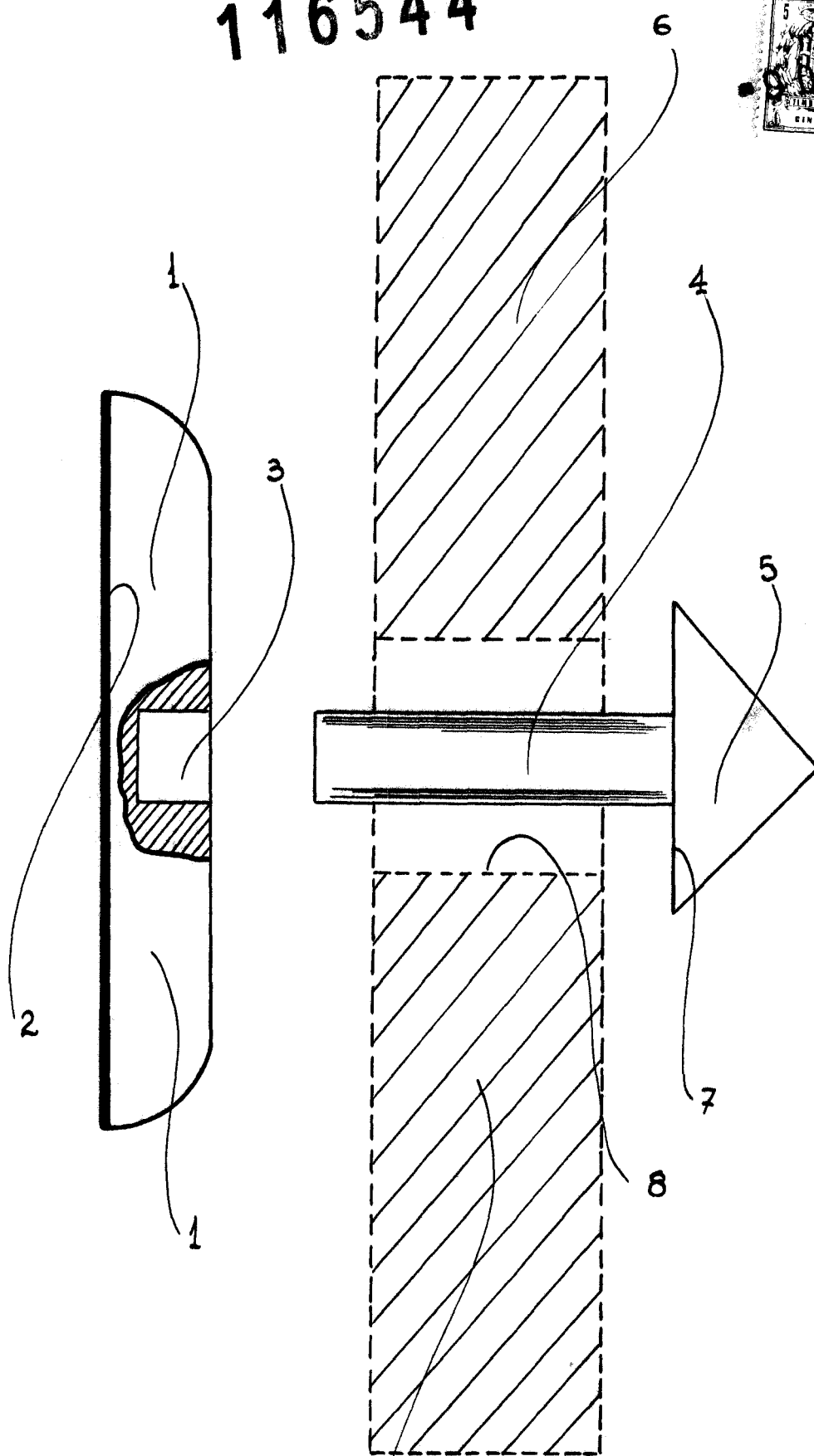

Madrid, -9 OCT. 1965

Jaime Isern

p.p. *[Signature]*