



116542

M O D E L O
D E
U T I L I D A D

por "FLOTADOR DE PESCA", a favor de la firma española PLASTICOS DE GALICIA, S.A., domiciliada en VIGO, Avda. de Castrelos nº 160.

MEMORIA DESCRIPTIVA

El presente modelo de utilidad se refiere a un flotador de pesca.

- En la invención se ha previsto un flotador de pesca para aparejos destinados a la pesca de altura, el cual presenta
5. la novedad de estar integrado por una esfera interior, rígida, impermeable y resistencia a la presión, recubierta por una envolvente esférica resistente al impacto, la cual se halla en contacto con la esfera interior, sólo en una serie de puntos determinados constituyéndose entre ambas partes una serie de
 10. canales intercomunicados entre sí, los cuales a través de un

116542



5. orificio del asa del flotador se comunican con el exterior, permitiendo la entrada del agua al sumergirse el flotador, de forma que la presión de líquido exterior del mismo se equilibre con la existente en dichos canales, constituyendo la envoltura exterior de material flexible una superficie amortiguadora al choque, y recibiendo la esfera interior, directamente la presión exterior.

10. Con el fin de facilitar la explicación, se acompaña a la presente memoria una lámina de dibujos en la que se ha representado un caso de realización que se cita a título de ejemplo.

En el dibujo:

la figura 1 muestra en perspectiva un flotador.

15. la figura 2 muestra en sección una parte del flotador.

20. Haciendo referencia a las figuras se observa un flotador formado por una esfera interior 1 resistente a la presión, y una envolvente exterior 2 de material flexible y resistente al impacto, las cuales están unidas exclusivamente por zonas 3, que forman depresiones externas. constituyéndose entre ambas partes, unos canales 4 comunicados entre sí y que terminan en el asa 5 del flotador, comunicándose con el exterior a través del paso 6, permitiendo así la entrada del agua a los canales en el instante de sumergir el flotador.

25. El modelo, dentro de su esencialidad, puede ser llevado a la práctica en otras formas de realización que difieran en detalle de la indicada a título de ejemplo en la descripción y a las cuales alcanzará igualmente la protección que se recaba. Podrá, pues, construirse en cualquier forma y tamaño, con los materiales



más adecuados a cada caso, por quedar todo ello comprendido en el espíritu de las reivindicaciones.

= . =

N O T A

5. Descrito el objeto y utilidad de la presente invención, lo que se declara como no divulgado ni practicado en España, comprende las siguientes reivindicaciones:

10. 1. Flotador de pesca, caracterizado esencialmente por el hecho de estar constituido por una esfera rígida de material resistente a la presión, y una envolvente esférica exterior de material flexible, resistente al impacto, unida a la esfera interior, exclusivamente por una serie de puntos, constituyéndose en el resto una serie de canales intercomunicados entre sí, los cuales se comunican con el exterior a través de un paso previsto

116542



en el asa sustentadora del flotador, de forma que al sumergir el flotador se llenen de líquido dichos canales previstos entre esfera interior y envolvente.

2. Flotador de pesca.

5. Según se describe y reivindica en la presente memoria que consta de 4 hojas, foliadas y escritas a máquina por una sola de sus caras, acompañadas de los dibujos reglamentarios.

Madrid, a -9 OCT. 1961

P.a.

JAIMÉ ISERN
D. D.
J. Isern

116542



Fig. 1

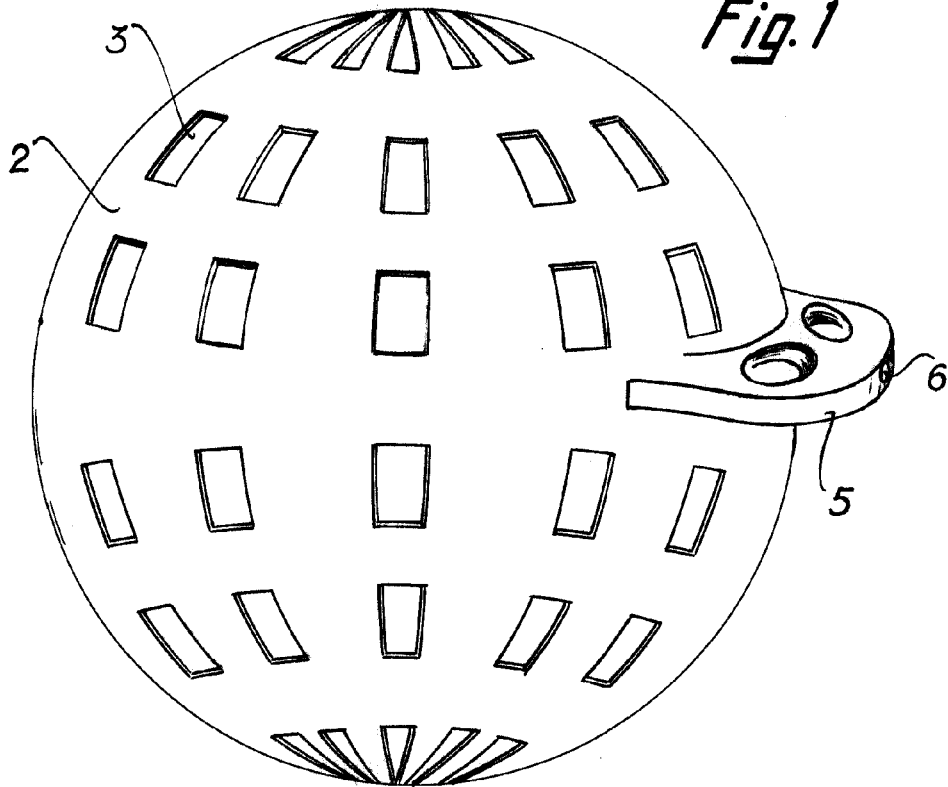
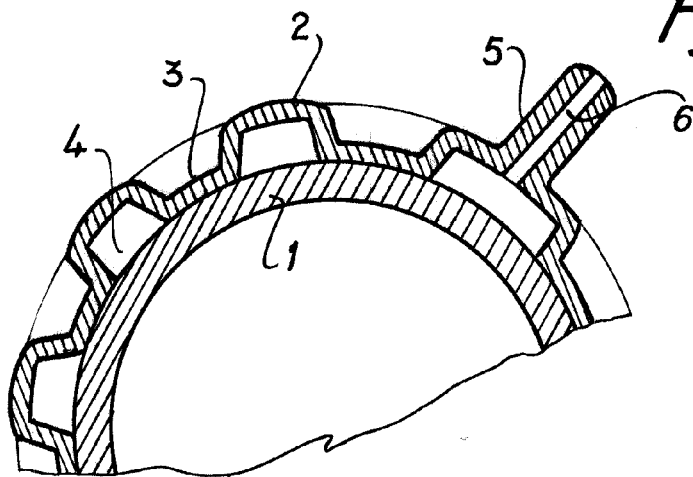

Fig. 2



Madrid, - 9 OCT. 1965
p.p. Jaime Isern
Jaime Isern