



30

116520

116520

MODELO DE UTILIDAD

por 20 años

por "UN CIERRE DE SEGURIDAD, PARA PUERTAS DE VEHICULOS", a favor de D. Ricardo Canal Morgó, de nacionalidad española, domiciliado en Barcelona, Plaza del Centro, 12, 2º, 1ª.

=====

MEMORIA DESCRIPTIVA

Se refiere el presente Modelo de utilidad a un cierre de seguridad, especialmente ideado para su aplicación a las puertas de los vehículos, que viene a aportar considerables mejoras de todo orden, sobre todo lo conocido hasta el momento en tal sentido.

En efecto, es sabida la necesidad perentoria de que las puertas de los vehículos cierren de una forma segura, en especial cuando dichos vehículos han de aplicarse al transporte de niños de corta edad, lo cual sucede en vehículos especiales de colegios y similares, y en muchas ocasiones, en turismos. También por otras causas, es conveniente que las puertas de los vehículos tengan, además de su cierre normal, un cierre de seguridad, que impida su apertura fortuita.

En la actualidad, son muchos los vehículos que suelen llevar el cierre de seguridad incorporado, como suele suceder en una diversidad de coches de turismo. Ahora bien los ac-



5. tuales tipos de cierres de seguridad, la mayor parte de las veces, resultan ineficaces, ya que su funcionamiento falla en numerosas ocasiones; ello amén de la complejidad que poseen los propios cierres, tanto para su constitución como para su montaje.

10. Por el presente Modelo de utilidad se da a conocer un nuevo tipo de cierre de seguridad, aplicable a puertas de vehículos, cuyas características más originales son, en primer lugar, su gran simplicidad, tanto constructiva como funcional, así como su facilidad de montaje en el vehículo, y su práctica imposibilidad de funcionamiento defectuoso.

15. Para su mejor comprensión, nos vamos a referir a continuación a un dibujo que se adjunta a la presente memoria y que, a título de ejemplo explicativo, no limitativo, representa un cierre de seguridad, para puertas de vehículos, realizado de conformidad con el presente Modelo.

En dicho dibujo la figura 1 es una sección longitudinal completa del cierre en cuestión, en posición de servicio en un vehículo.

20. La figura 2 se corresponde con una vista en perspectiva del propio cierre, mostrando su forma de accionamiento.

La figura 3 representa un vehículo, en cuyas puertas se han incorporado sendos cierres de seguridad realizados según el actual Modelo.

25. Según tales figuras el cierre de seguridad, para puertas de vehículos, objeto del presente Modelo está constituido por una pletina de soporte -1-, en forma de "C", adaptable a uno de los canales -2- de desagüe del vehículo -3-, a cuyo efecto monta sobre el mismo, llevando sendos tornillos de presión -4- y -5-, que aprietan contra el fondo de dicho canal -2-, impidiéndose de este modo la salida de la pletina -1- de

30.



su alojamiento.

Esta propia pletina -1- lleva un tornillo central -6- entre cuya cabeza -7- y una arandela -8- intermedia, se interpone una placa -9- con fundas elásticas extremas -10- y -11-, susceptible de girar alrededor del eje de dicho tornillo, adoptando bien una posición horizontal de no actuación del cierre, o en una posición vertical, en la cual impide la apertura de la puerta correspondiente -12- del vehículo -3-.

Para asegurar estas dos posiciones de la placa-9-, va montada sobre la pletina -1- una placa o laminilla -13- dotada de sendos brazos laterales -14- y -15- angulados para poseer un carácter elástico necesario para aquel aseguramiento.

Además, con el fin de impedir los efectos de torsión en la pletina -1-, en el caso de intentar abrir la puerta -12- del vehículo -3- cuando el cierre esté en posición de servicio, la referida pletina -1- lleva una orejeta trasera -16- atravesada por un tornillo -17-, el cual aprieta contra un disco -18- interpuesto entre el extremo de este tornillo -17-, y la carrocería del vehículo -3-.

Todo cuanto no afecte, altere, cambie o modifique la esencia del cierre descrito, será variable a los efectos del actual Modelo.

N O T A.

Se reivindica como objeto de este registro por Modelo de utilidad:

1.- Un cierre de seguridad, para puertas de vehículos, caracterizado esencialmente por estar constituido por una pletina en "C" adaptada a uno de los canaletes de desagüe del vehículo y fijada al mismo por sendos tornillos verticales que presionan contra su fondo, la cual lleva superpuesta una laminilla con sendos brazos laterales angulares de carácter elástico que de-



- limitan las dos posiciones, horizontal y vertical de una placa, fijada a la misma pletina referida por un tornillo central, y dotada de sendas fundas elásticas extremas; siendo portadora la propia pletina en su parte central trasera superior de una
5. orejeta donde rosca a voluntad un tornillo de presión que actúa contra la carrocería del vehículo, en forma inclinada, con interposición de un disco elástico.

Sean cuales fueren las circunstancias que concurren en la esencialidad del Modelo de utilidad definido en la anterior reivindicación, cuyo objeto es:

10. rior reivindicación, cuyo objeto es:

2.- "UN CIERRE DE SEGURIDAD, PARA PUERTAS DE VEHICULOS".

Consta la presente memoria de cuatro hojas foliadas, mecanografiadas por una sola cara y de los dibujos unidos a la misma.

15.

Barcelona, 30 SEP. 1965

P.A. de D. Ricardo Canal Morgó,

116520

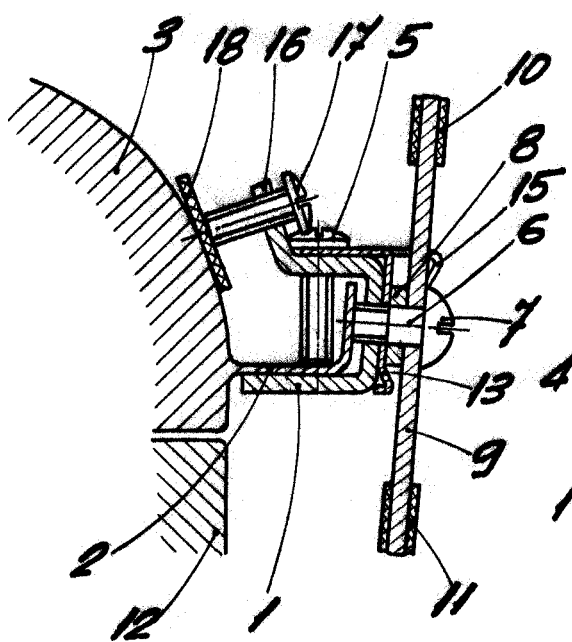

Fig. 1

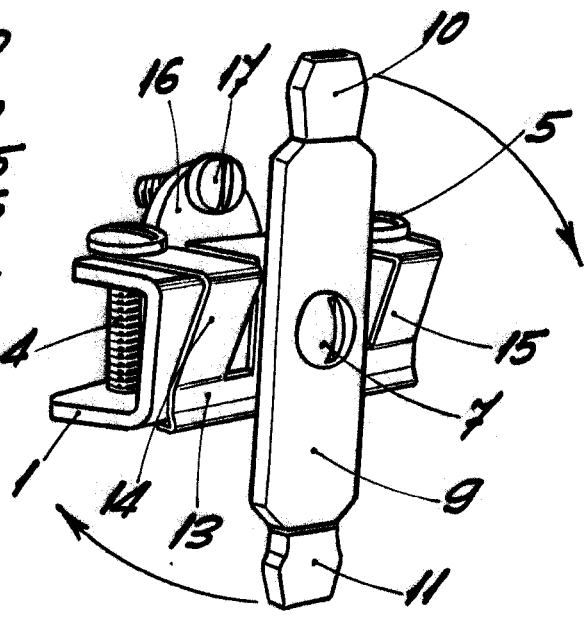

Fig. 2

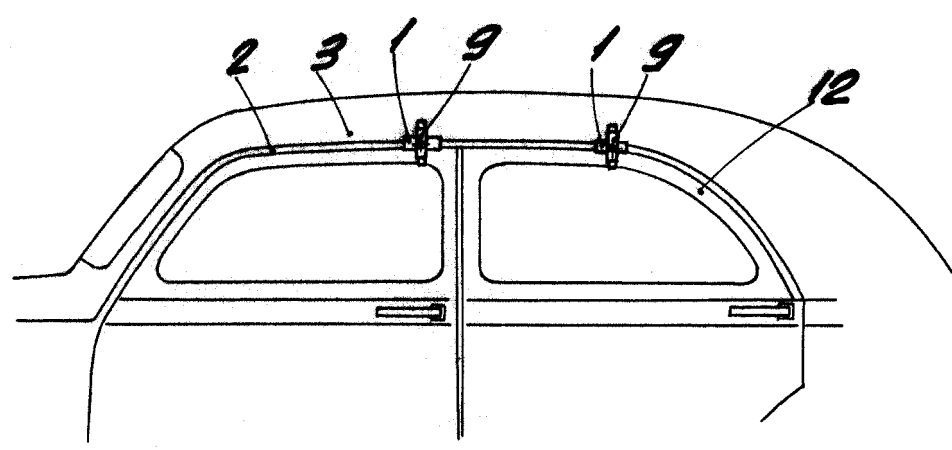

Fig. 3

BARCELONA 30 SEP. 1965
P. A.

ESCALA VARIABLE