

Nº

*1911*

OFICINA TÉCNICA DE PROPIEDAD  
INDUSTRIAL Y COMERCIAL

PASEO DE GRACIA 2  
BARCELONA



## CERTIFICADO DE ADICIÓN

A LA PATENTE PRINCIPAL N<sup>o</sup> 116.021

por "MEJORAS INTRODUCIDAS EN EL OBJETO DE LA PATENTE PRINCIPAL N<sup>o</sup> 116.021", a favor de Don Emilio Boronat Dalmau, residente en Secuita (Tarragona) y calle Victoria, n<sup>o</sup> 33.

====ooOoo====

### MEMORIA DESCRIPTIVA

El certificado de adición que se solicita se refiere a unas mejoras introducidas en el objeto de la patente n<sup>o</sup> 116.021, concedida en 18 de Diciembre de 1929, por "Un dispositivo para la carga y descarga de bocoyes y otros bultos en los camiones automóviles" y por la cual queda reivindicado "un dispositivo aplicables a los camiones automóviles y destinado a la carga y descarga de bocoyes y otros bultos pesados, que consiste esencialmente en un torno situado transversalmente en la parte trasera del camión, al cual se arro-  
5. llan unas cadenas o cables, sujetos a un punto de apoyo elevado por medio de unos montantes articulados que pueden adop-  
10. tar la posición vertical u horizontal".



15. Sin alterar la esencialidad de dicho dispositivo que responde bien a su objeto, el recurrente, aleccionado con la práctica, ha realizado en él algunas modificaciones que lo mejoran, cuyas particularidades, detalladas, por vía de ejemplo en el dibujo adjunto, son las siguientes:

20. En la parte posterior del camión -1- (visto de perfil) va un montante -2- que lleva inferiormente una articulación -3- en la que se apoya un brazo -4- que en la posición de inclinado sirve de punto de apoyo en -5- a la cadena -6- elevadora del bocoy -7-, para lo cual se arrolla en el torno -8-, que se actúa por la manivela -9- mediante un piñón y una rueda dentadas. El brazo -4- se mantiene inclinado, por  
25. la cadena -10- sujeta al montante -2- y este a su vez, se halla reforzado por el cable -11- unido a la bancada del camión. El mismo montante -2- acodado y reforzado con ángulos de hierro, sirve para apoyo del torno y su mecanismo mencionados.

30. Todas estas piezas, excepto el torno, como se comprende, son dobles y colocadas simétricamente a ambos lados del camión.

35. Dispuesto todo ello como se indica en el dibujo, basta dar vueltas a la manivela -9- para que suba el bocoy -7- hasta el nivel de la plataforma quedando cargado en el camión. Hecho esto, el brazo -4- para que no estorbe, se levanta quedando vertical y paralelo al montante -2-.

Para descargar el bocoy se hace inversamente la misma operación.

40. La modificación descrita tiene la ventaja de que con ella no hace falta variar nada ni hacer obra alguna en la plataforma, ni en la bancada del camión, sea cualquiera su



45. tipo, pues el dispositivo mejorado puede subir el bocoy a la altura que convenga y además tiene la ventaja importante de que todo él, en su conjunto, que forma un solo cuerpo, es desmontable con la mayor facilidad, bastando para ello separar el cable -11- y los tornillos -12-. Igualmente este dispositivo puede aplicarse con la misma facilidad a toda clase de camiones.

N O T A

50. Se REIVINDICA como objeto del certificado de adición, una mejoras en el dispositivo para la carga y descarga de bocoyes y otros bultos en los camiones automóviles, cuyas mejoras se caracterizan por lo siguiente:

55. 1º En llevar dos montantes con dos brazos articulados inclinables para los puntos de apoyo de las cadenas elevadoras del bocoy, permitiendo elevarlo y bajarlo de la altura que convenga mediante un torno arrollador con su mecanismo, unido a dichos montantes.

60. 2º.- En que el dispositivo forma un solo cuerpo aplicable y desmontable fácilmente en el camión, sin necesidad de hacer en este modificación alguna.

65. Sean cuales fueren las circunstancias que concurren con la esencialidad de esta adición su objeto es: MEJORAS INTRODUCIDAS EN EL OBJETO DE LA PATENTE PRINCIPAL Nº 116.021, por "Un dispositivo para la carga y descarga de bocoyes y otros bultos en los camiones automóviles".

Consta la presente memoria de tres hojas foliadas y escritas a máquina por una sola cara.

Barcelona, para Madrid a 8 de Enero de 1930.

EMILIO BORONAT DALMAU.

P.A.

P. P.

JAIME ISERN

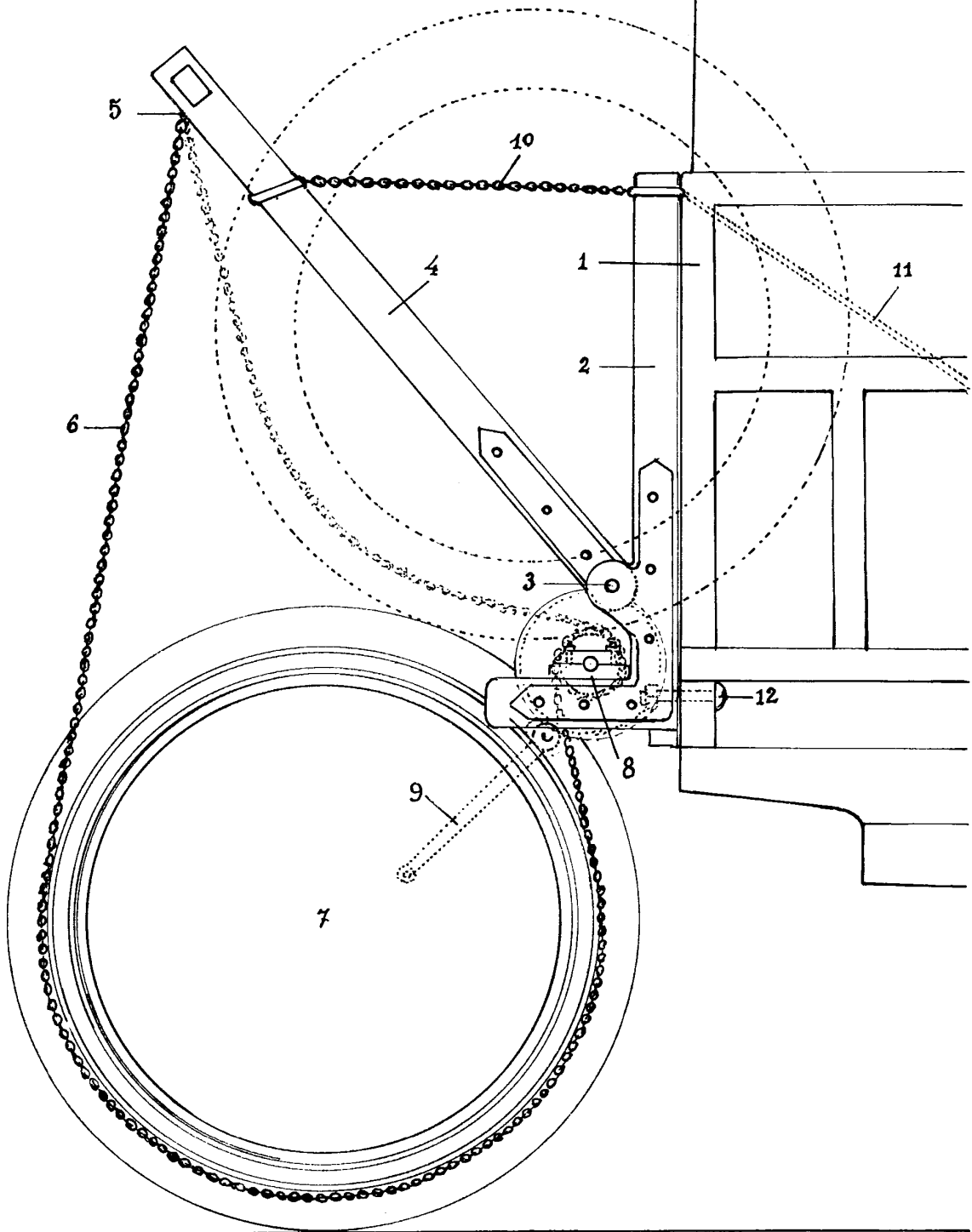

Barcelona 8 Enero 1930.

Jaime Ysem  
p.p. Miralles

