



116513

M O D E L O
D E
U T I L I D A D

por "UNA PUERTA PERFECCIONADA PARA ARMARIOS", a favor de la razón social española CONSTRUCCIONES METALICAS BOGA, S.A., residente en BARCELONA, Plaza de Molina, 4.

=.=

MEMORIA DESCRIPTIVA

El presente modelo de utilidad se refiere a una puerta perfeccionada para armarios.

- Más concretamente, en la invención se ha previsto una puerta especialmente destinada para armarios de cocina y similares, cuya puerta es del tipo que queda sobresaliente con respecto al plano del armario, comprendiendo como característica esencial, un perfil de sección en T, situado en uno cualquiera de sus bordes, constituyendo este perfil un asidero de maniobra de la puerta, en las operaciones de apertura y cierre de la misma.
- 5.
 - 10.

116513



Con el fin de facilitar la explicación se acompaña a la presente memoria descriptiva de una lámina de dibujos en la que se ha representado un caso de realización que se cita a título de ejemplo.

En los dibujos:

La figura única, representa una sección parcial de la puerta, en la que se aprecia el espesor de la puerta 1, en cuyo borde se halla un perfil de T, 2, cuyo tramo vertical queda adosado contra el canto, y uno de los brazos del tramo transversal, solapado sobre el borde externo, mientras que el opuesto queda libre, formándose entre ésta y el frente del armario, representado en línea de trazos 3, una cavidad para introducción de la mano en la maniobra de asido de dicho perfil.

El modelo dentro de su esencialidad puede ser llevado a la práctica en otras formas de realización que fieran en detalle de la indicada a título de ejemplo en la descripción, y a las cuales alcanzará igualmente la protección que se recaba. Podrá, pues, construirse en cualquier forma y tamaño, con los materiales más adecuados, por quedar todo ello comprendido en el espíritu de las reivindicaciones.



116513

NOTA

Descrito el objeto y utilidad de la presente invención, lo que se declara como ni divulgado ni practicado en España, comprende las siguientes reivindicaciones.

1. Una puerta perfeccionada para armarios, caracterizada esencialmente por el hecho de comprender en uno de sus bordes un perfil continuo de sección en T, quedando el tramo vertical de la T, adosado contra el canto de la puerta y uno de los brazos del tramo transversal de la T solapado sobre el borde externo de la puerta, mientras que el brazo opuesto queda libre para constituir un asidero de maniobra.

2. Una puerta perfeccionada para armarios.

Según se describe y reivindica en la presente memoria descriptiva que consta de tres hojas foliadas y escritas a máquina por una sola cara, acompañadas de una lámina de dibujos.

Madrid, a 29 de Septiembre de 1965

p.a. JAIME ISERN

D. P.

116513

116513

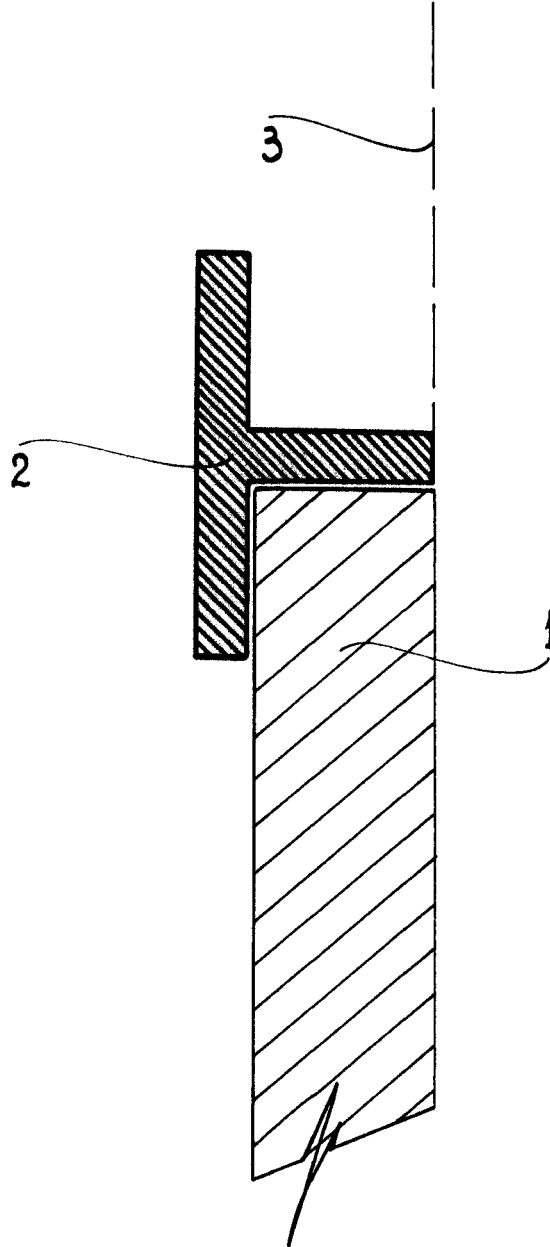

Madrid, 2 OCT. 1966
Jaime Isern

pp

A large, stylized handwritten signature and some scribbles at the bottom of the page.