

116504

M O D E L O  
D E  
U T I L I D A D

a favor de Don Albino GALLO DIAZ, de nacionalidad española, residente en Barcelona, Vía Augusta, 113, 5ª, 2ª, por "BARANDILLA PUBLICITARIA".

- . -

MEMORIA DESCRIPTIVA

La presente invención se refiere a una barandilla publicitaria, destinada a ser usada en las vías urbanas e interurbanas, compaginando su función publicitaria con una utilidad, por ejemplo, para encauzar el cruce de peatones, protección de burladeros, etc.

5. Esencialmente la valla o barandilla en cuestión se caracteriza por el hecho de que en los espacios o vanos formados entre los montantes de apoyo y los largueros entrecruzados, están sostenidas unas cajas

10.

28



# 116504

translúcidas, dotadas de iluminación interior y en cuyas paredes aparecen grabados e ilustraciones publicitarias.

5. En una realización preferida la valla publicitaria descrita presenta solidarias en los montantes a la altura de los vanos, unas placas enfrentadas entre sí y entre las cuales sostienen la caja translúcida correspondiente.

10. Para la mejor comprensión de cuanto queda descrito en la presente memoria, se acompaña un dibujo en el que, tan solo a título de ejemplo, se representa un caso práctico de realización del objeto de la invención.

15. En dicho dibujo, la figura 1 es una vista en alzado frontal de un tramo de la valla, y la figura 2 es una vista en planta superior apareciendo seccionados los montantes.

20. La valla publicitaria descrita consta de montantes -1- hincados en el suelo, por medios convencionales unidos por largueros intermedios -2- y un pasamanos superior -3-, formando vanos o espacios huecos. En los montantes y a la altura de los vanos, estén soldadas unas placas longitudinales -4-, que sobresalen a ambos lados del montante y representan orificios -5- junto a sus vértices, destinados a la recepción de tornillos -6- de montaje para unas cajas translúcidas -7- sostenidas entre dos placas enfrentadas. En el interior de
- 25.

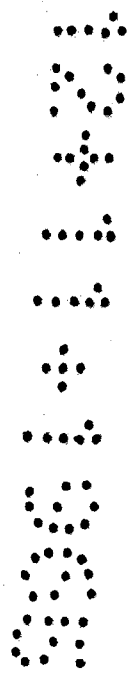

116504

28



estas cajas van montados tubos luminosos -8-, mientras que en sus paredes aparecen inscripciones y grabados publicitarios.

5. La valla publicitaria descrita es sumamente atractiva, ofreciendo una presentación mucho más esbelta que los clásicos cartelones de grandes dimensiones que tanto afean las fachadas de los edificios, y las carreteras. Asimismo, estas vallas, además de ser eficaces dispositivos publicitarios, tienen una aplicación práctica concreta, para ordenar la circulación de peatones, proteger refugios para los mismos, etc.

10. La valla descrita se presenta en las dimensiones apropiadas para cada caso, pues se parte de unas piezas esenciales que son los testeros -1-, largueros -2- y pasamanos -3- para construir el armazón. El soporte de las cajas -7- lo constituyen las placas -4-, quienes sostienen por ambos lados a otras tantas cajas, en colaboración con la placa adyacente.

15. Serán independientes del objeto de la invención, los materiales empleados en la construcción de los distintos elementos que la integran, formas y dimensiones de los mismos y cuantos detalles accesorios puedan presentarse, siempre y cuando no afecten a su esencialidad.
- 20.
- 25.



116504

N O T A

Se reivindica como objeto del presente modelo de utilidad:

5. 1. Barandilla publicitaria, que está constituida esencialmente por una prularidad de montantes hincados en el suelo y alineados, unidos por largueros que dividen la barandilla en vanos que están ocupados por cajas translúcidas iluminadas interiormente, dotadas de grabados e inscripciones publicitarias en sus caras.

10. 2. Barandilla publicitaria, según la reivindicación 1, caracterizada esencialmente por el hecho de que en los montantes llevan fijadas unas placas transversales alla altura de los vanos y que sobresalen a ambos lados del montante, con orificios en sus extremos para la recepción de medios de fijación de las cajas translúcidas las cuales están sostenidas por dos placas enfrentadas.

15. 3. Barandilla publicitaria.

Todo ello según queda descrito y reivindicado en la presente memoria descriptiva que consta

116504

28



de cinco hojas foliadas escritas a máquina por una sola cara.

Barcelona, 28 de septiembre de 1965.

Albino GALLO DÍAZ

p.a.

L. PONTI



D. ALBINO GALLO DÍAZ

Hoja única

116504 Fig. 1

28 SEP. 1965

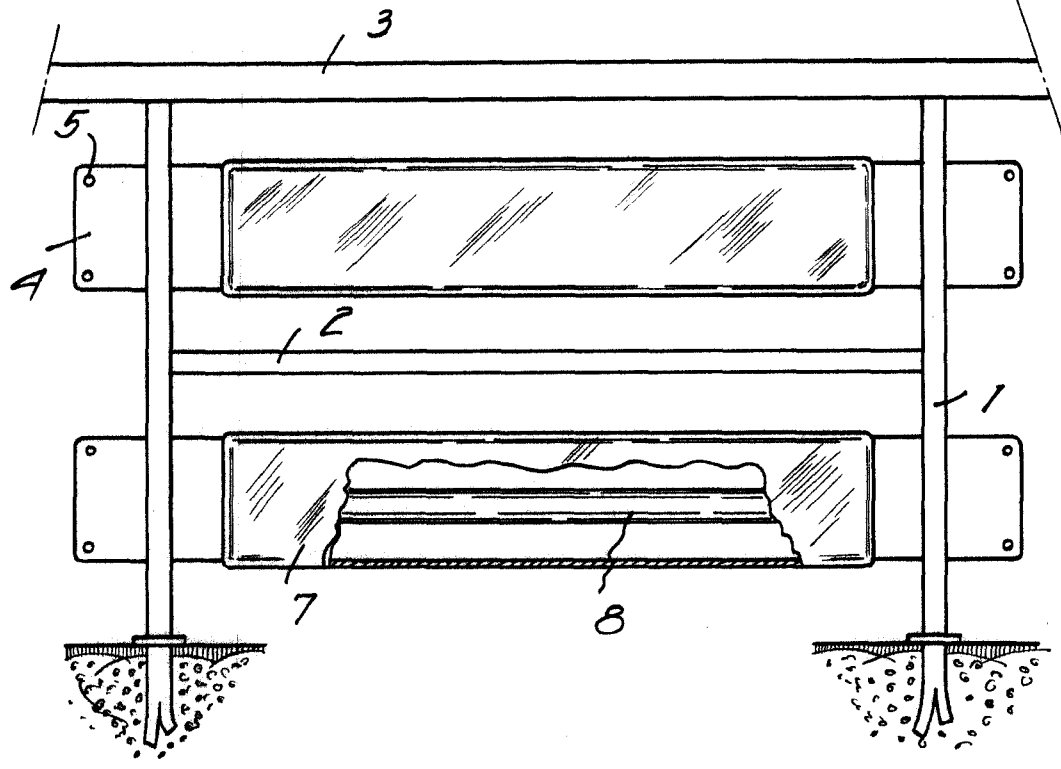
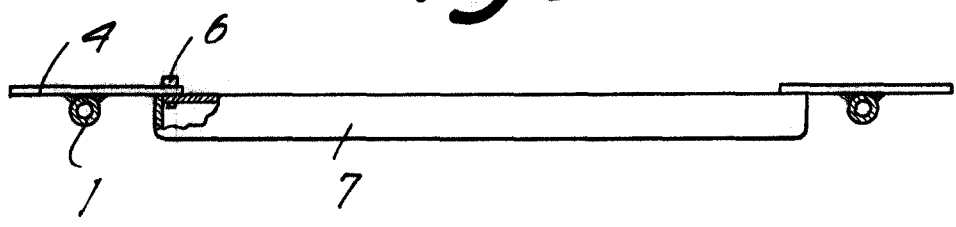

Fig. 2



Barcelona, 28 Septiembre 1965  
Albino Gallo Díaz  
p.a.

I. PONTI

P.P.

1301K