

11494

MEMORIA DESCRIPTIVA

::::::::::: ::::::::::::::::::::

Correspondiente a una patente de invención por veinte años por "UN APARATO EXTINGUIDOR DE INCENDIOS "LITINIA" TIPO AUTO" que se solicita a favor de Don Ramón María Pulgmartí, residente en Barcelona.

====





de cierre, que evita la volatilización del líquido extintor, aquí se indica en el dibujo adjunto, pidiéndose varias de forma o modelo.

Tercero. Se reivindica como objeto de esta patente un Aparato extintor de incendios "Minimax" tipo auto.

La presente memoria consta de dos hojas mecanografiadas por una sola cara y de 24 líneas.

Madrid, 17 de Enero 1930

JUAN GARCIA SOGA



*Ramon Baris Puiguenti* I/I

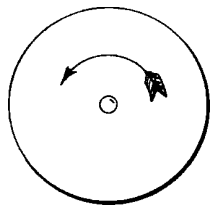
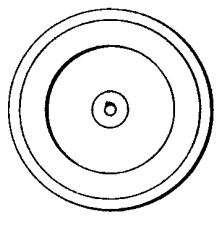
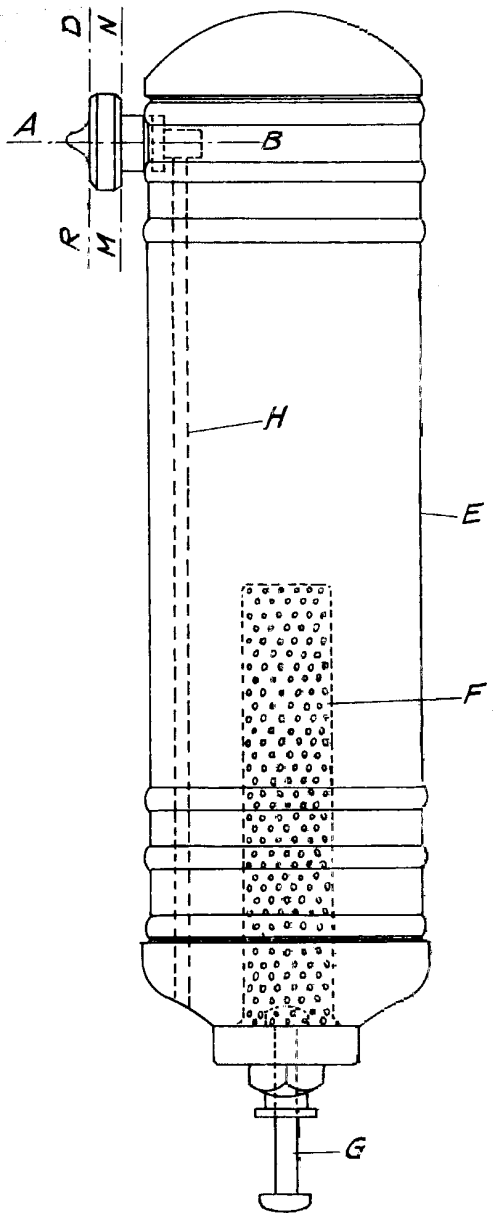
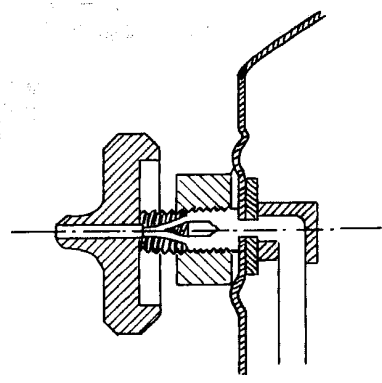

*Stato - Variable*

*va*