

116481

116481



17 OCT 1933

MODELO DE UTILIDAD

Por veinte años

en España a favor de D. Alberto Antonio Gabás Moser  
de nacionalidad española, residente en Madrid, calle  
de Esparteros nº 11, 5º- 2o por:

POSTE MULTIPLE, CON INDICADOR, PANTALLA PUBLICITARIA  
Y COLECTOR

5.-

o-o-o-o-o-o-o-o-o-o

MEMORIA DESCRIPTIVA

Se refiere el presente Modelo de Utilidad a  
un elemento de múltiples aplicaciones, conjuntamente  
organizadas en un solo poste o báculo de sustentación  
que podrá fijarse en un lugar adecuado de la superficie  
urbana de cualquier metrópoli al objeto fundamental y tras  
cendente, de poder facilitar a los peatones o viandantes

10.-

116481

7 OCT



5.- las suficientes referencias o indicaciones, con absoluta visibilidad, de las calles zonas o sectores de la ciudad o ciudades donde se instalen. Aprovechando al mismo tiempo el impacto publicitario o propagandístico, de una pantalla de características adecuadas y los beneficios o ventajas de un colector de basuras o desperdicios que colaboran en el mantenimiento transcendental de la limpieza e higiene de sus calles.

10.- Tanto el indicador, que presenta forma de flecha, como la pantalla anunciadora, están montadas sobre sendos bastidores metálicos y en su interior cuentan con un circuito de iluminación que muy bien, pueden controlarse con el de encendido y apagado del servicio de alumbrado de la red urbana, lográndose tanto en las horas vespertinas como matutinas, la constante visibilidad del objeto que nos ocupa.

15.- Toda la armadura metálica del conjunto e incluso el depósito colector igualmente metálico, están dotados de capas de pintura anticorrosiva y anti-interperie.

20.- El referido colector está formado prácticamente por dos depósitos separados uno de otro, con el fin de impedir que las basuras o desperdicios depositados en el interior, produzcan las consabidas manchas entintéticas en las caras externas de la envolvente, comúnmente producidas por putrefacción de las materias.

25.- Dicho colector está dotado de un elemento de cierre fácilmente maniobrable por los encargados de la recogida de basuras, y propio, para evitar que el consabido malintencionado pueda volcarlo o vaciarlo a capricho.

30.-



5.-

Una idea más amplia de las características del modelo la realizamos a continuación, al hacer referencia a la lámina de dibujos que a esta memoria se acompaña, en la que, de manera un tanto esquemática y tan solo por vía de ejemplo se representan los detalles preferidos de la idea del invento.

En los dibujos:

10.-

La figura 1ª.- Corresponde a una vista en perspectiva del conjunto convenientemente organizado sobre el báculo o poste de sustentación.

La figura 2ª.- Corresponde a unas vistas en alzado frontal y lateral del poste de sustentación.

La figura 3ª.- Muestra un despiece en perspectiva de la flecha indicadora.

15.-

La figura 4ª.- Corresponde igualmente a un despiece en perspectiva de la pantalla publicitaria o anunciadora.

La figura 5ª.- Muestra las vistas de conjunto y despiece en perspectiva, del colector de basuras.

20.-

Comentando las referencias numéricas de dicha lámina de dibujos, se indica mediante el nº 1, el porte de sustentación fijado a la superficie mediante las garras -12- y dotado en su extremo superior de una horquilla o pletina de soporte -2-, entre cuyos brazos queda organizado el marco o bastidor -4- de las pantallas anunciadoras -5- en colaboración con los pivotes -3-.

25.-

De dicha pletina u horquilla se proyectan las varillas -6-, que sirven de acoplamiento del bastidor -4- y de los bastidores 7 y 8, que forman la flecha indicadora, lateralmente cerrada por las pantallas -9-. En la parte inferior del báculo -1-, se encuentra fijado el colector -10-, dotado de una trampilla central -11-, para apertura y evacuación de basuras.

30.-



El extremo superior del poste o báculo -1-, cuenta con una rótula -9-, de movimientos regulados a voluntad o giro loco según se requiera.

5.- La flecha indicadora está dotada de un sector aperturable -13-, en la zona que afecta a las puntas de la flecha previsto como trampilla de acceso al interior de la misma en posibles reparaciones cuenta con los orificios -15-, para el paso de los hilos de alimentación y de los calados -14-, para su montaje en las varillas -6- El bastidor o marco de la pantalla anunciadora, está dotado en uno de sus laterales de un sector articulado dotado de bisagra y elemento de cierre -16- a modo de trampilla.

10.- El sector opuesto a la trampilla -16-, presenta unos orificios -17-, para el paso de los hilos de alimentación y en el inferior unos calados, 18-, para su montaje en las varillas -6-. Las pantallas previstas para los anuncios correspondientes están dotadas de una pestaña o escalonamiento periferico -19-, previsto para su encaje y alojamiento en el perfil en -U-, de la chapa, que forma los respectivos bastidores. El colector -10-, está dotado de una puerta o trampilla -11- articulada en su borde inferior por una bisagra -20- cuya tapa lleva solidarizado el depósito propiamente dicho, convenientemente separado de las paredes de la envolvente 10-Dicho depósito cuenta con un elemento de cierre formado por la patilla -22-, y en su cara posterior con una abrazadera -23- dotada de orificios -24- para su fijación al poste de soporte -1-.

20.- Una vez descrita convenientemente la naturaleza del modelo se hace constar a los efectos oportunos que el

30.-



el mismo no queda limitado a los detalles exactos de esta exposición sino que por el contrario en él podrán introducirse aquellas modificaciones que la práctica aconsejasen siempre y cuando que no se desvirtúen las características esenciales del modelo.

5.-

NOTA

Se declara como de propiedad y novedad para todo el territorio español el contenido de las siguientes:

REIVINDICACIONES

10.-

1ª.- Poste múltiple, con indicador, pantalla, publicitaria y colector, que se caracteriza principalmente al estar constituido por un poste cilíndrico de sustentación, susceptible de fijarse en la superficie urbana, por su extremo inferior y mediante garras transversales previstas en el mismo, rematado el extremo superior por una pletina transversal, dotada en sus extremos respectivos de sendas varillas paralelas y perpendiculares donde aloja y fijan los bastidores de una pantalla publicitaria y de una flecha indicadora con instalación eléctrico-luminosa destinadas respectivamente para divulgación propagandística e indicación de calles, plazas etc, caracterizándose además porque dicho poste cuenta con un colector de forma troncoprismática dotado de una trampilla y depósito interno, ligeramente separado de las paredes de la envolvente para evitarla de los efectos putrefactantes de las basuras o desperdicios que en él se depositen.

15.-

20.-

25.-

2ª.- Poste múltiple, con indicador, pantalla publicitaria y colector, que se caracteriza de conformidad con la reivindicación anterior porque el indicado está constituido por un bastidor mixto de pletina en U, en forma de flecha, una de cuyas puntas cuenta con un elemento de cierre, cubriendo sus laterales sendas pantallas, que

30.-



5.- adoptan igual forma acoplándose en los perfiles del bastidor mediante una pestaña periférica caracterizándose además por el bastidor cuenta con unos calados para admisión de los hilos de alumbrado y otros para su montaje en las varillas de sustentación.

10.- 3ª.- Poste múltiple, con indicador, pantalla publicitaria y colector, porque se caracteriza de conformidad con la reivindicación anterior, porque el sector publicitario está formado por un marco rectangular igualmente de pletina en U, con uno de sus laterales a modo de trampilla articulado y dotado de elemento de enganche, cerrado en sus frentes por sendas pantallas rectangulares con una pestaña periférica para su anclaje en el perfil del mismo asimismo dotado de los orificios para su fijación y otros para el paso de los hilos de alumbrado.

15.- 4ª.- Poste múltiple, con indicador, pantalla publicitaria y colector, que se caracteriza de conformidad con la reivindicación anterior porque el colector está formado por una carcasa troncoprismática dotada de una trampilla frontal, articulada mediante bisagra y cerrada por un pestillo integrado por una pletina en "L", solidificada con un depósito interno convenientemente separado de las paredes de la carcasa, evitándola de los efectos putrefactantes de los desperdicios o basuras alojados en su interior; caracterizándose además porque dicho colector cuenta en su cara posterior en unas abrazaderas en "omega" para su fijación y aseguramiento en el poste de sustentación general.



116481

5ª.- POSTE MULTIPLE, CON INDICADOR, PANTALLA PUBLICITARIA Y COLECTOR, según se describe y reivindica la presente memoria que consta de 7 hojas, mecanografiadas por una sola de sus caras y una lámina de dibujos que la ilustran.

Madrid 7 octubre de 1.965

F. SANCHEZ VALLADARES

D.P

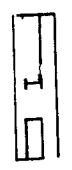

1º

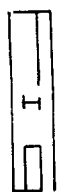

2º



3º



5º

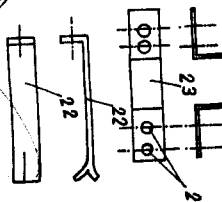
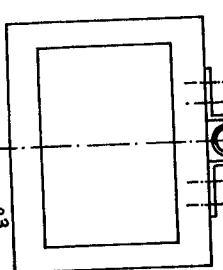
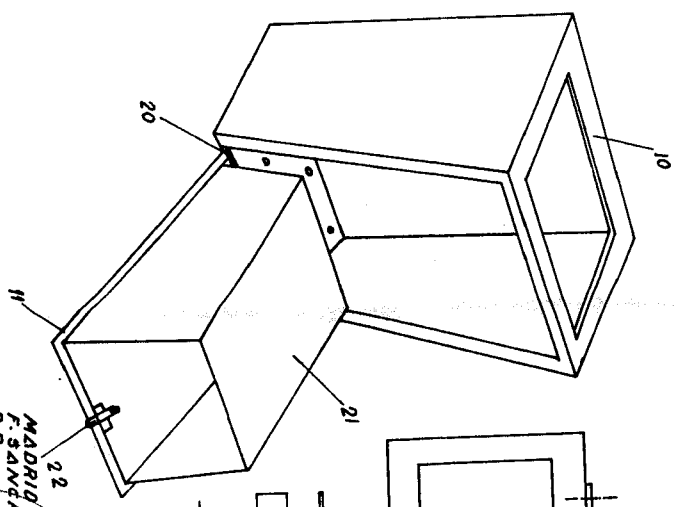
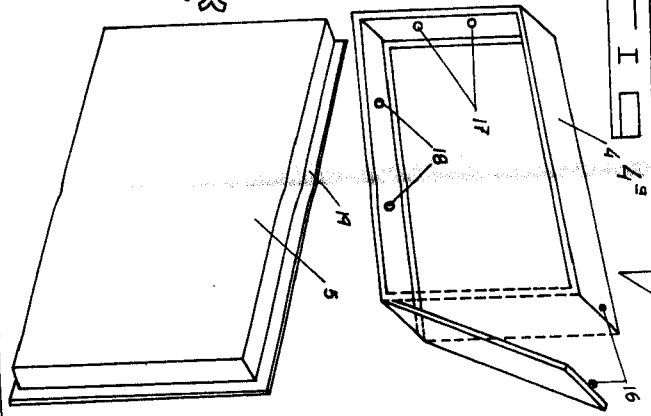
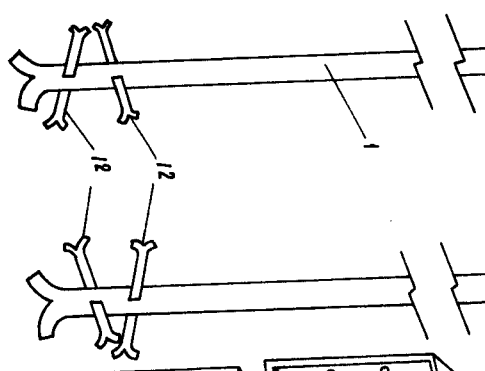
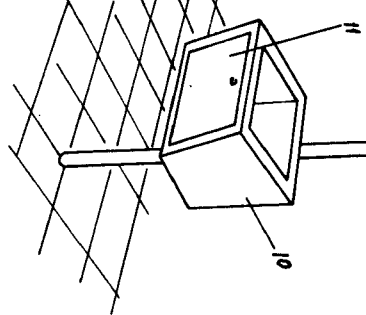
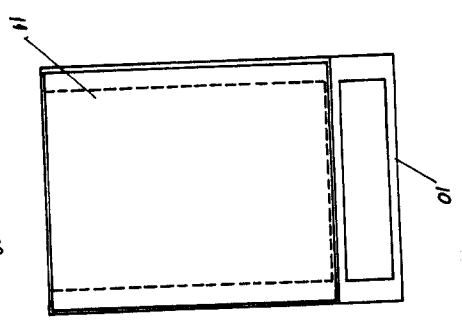
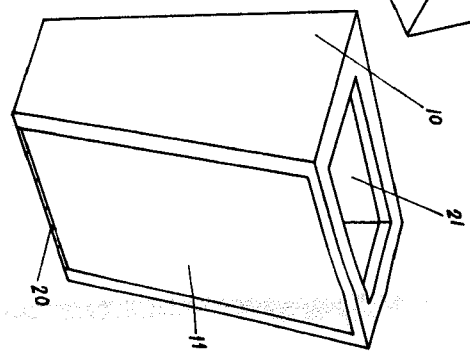
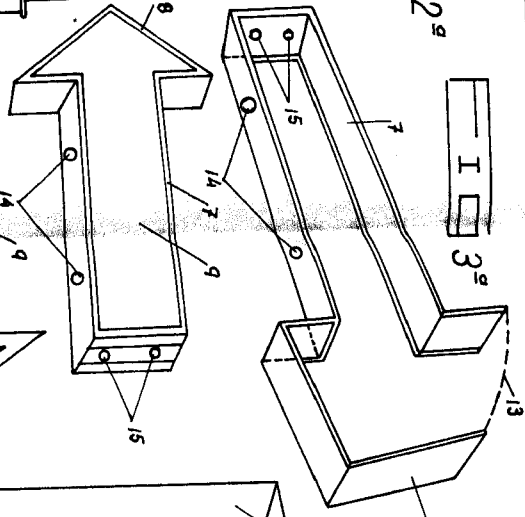
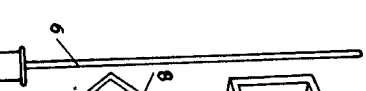
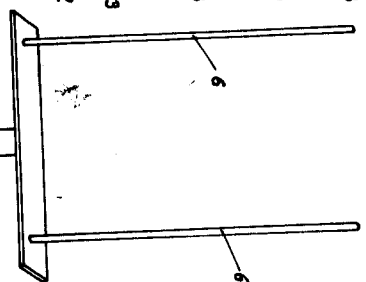
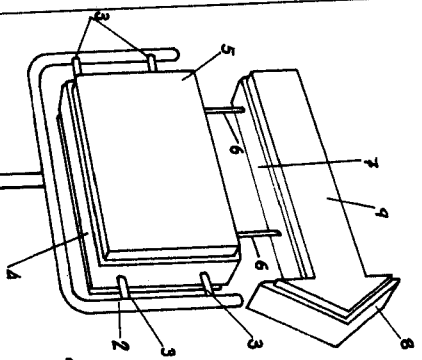

MADRID 1001 GABAS  
F. SANCHEZ  
R.P.

ESCALA VARIABLE

