



116457

116457

M O D E L O

d e

U T I L I D A D

A favor de don Salvador Bernabeu Marín, de nacionalidad española, residente en Valencia, Av. Barón de Cárcer, nº 48.

p o r

CUERPO POLIÉDRICO TÉRMICO

=



Se refiere este Modelo de Utilidad a un cuerpo de bidamente construido, tanto en su forma cuanto en su estructura, con capacidad para transmitir la temperatura que retiene, a otros cuerpos, especialmente líquidos.

5 El almacenamiento del calor o del frío, como es sabido, puede realizarse en determinados cuerpos mediante determinadas condiciones de aislamiento que sirvan de impedimento para que el medio exterior venga a absorber el frío o el calor allí almacenado, hasta que se logre el equilibrio de temperaturas.

10 Para tal logro, haciendo abstracción de la fuerza productora del calor o del frío, --que consideramos en su relación con la temperatura ambiente--, se recurre a diferentes medios de incomunicación entre el cuerpo que nos ocupa y el medio exterior.

15 En cambio, cuando lo pretendido es la transmisión de dicho frío o calor a otros cuerpos, se recurre de manera general a la aplicación directa por medios húmedos, lo que significa en definitiva que el líquido participa de la aplicación de dicha humedad, en perjuicio directo de su propia composición y por tanto, de las condiciones que le son propias.

20 Para mantener frío el vino, por ejemplo, se recurre a la inmersión en el mismo de cubitos de hielo, operación que si bien consigue el enfriamiento de aquel, es a --costa de disminuir sensiblemente su densidad en grados, al producirse la licuación del hielo que en escaso tiempo habrá aumentado el volumen del vino.

25 Si esta misma operación se aplica, según podemos suponer, a la horchata, el resultado será de igual naturaleza, pues el grado de densidad de tal horchata se habrá dis-



35 minuido a medida que se produce la licuación del hielo aplicado, en perjuicio, claro es, de su sabor, si bien el fin inmediato pretendido, que es el enfriamiento o la conservación del frio, se habrá logrado como primer propósito.

Considérese, que del mismo modo que venimos exponiendo, la leche quedará sensiblemente aguada en perjuicio de su calidad, aunque se consiga su enfriamiento o la conservación del frio por un tiempo convencional.

40 Con el fin de evitar la fusión del hielo con el líquido al que se aplica, y con ello salvar los tan señalados inconvenientes, el solicitante de este Modelo de Utilidad ha construido y ensayado con éxito, un cuerpo poliédrico susceptible de resistir la alta o baja temperatura, prácticamente entre los 100° y los -10° , lo que viene a cubrir
45 todas las necesidades en tal orden de aplicación, de la vida ordinaria, y por tanto de satisfacer la necesidad de gran número de usuarios.

50 Dicho cuerpo poliédrico, tiene alojado en su interior, agua pura -preferentemente destilada-, que cubre el noventa por ciento de su cabida, dejando el diez por ciento de vacío, o mas propiamente dicho, de cámara de aire, para margen de dilatación a que obligue la condensación, por hielo, o la expansión de elevadas temperaturas.

55 En la hoja de dibujos unida, que se acompaña a esta memoria formando parte de la misma, se representa a título de ejemplo de realización no limitativo, un cuerpo poliédrico como puede verse en la figura A), cuya fase última es la redondez, y en él, visto por su exterior, se señala con
60 (1) el nivel del líquido que aloja. En la figura B), que ofrece una vista seccionada del poliedro, señalamos el cuerpo envolvente o exterior (2), y el líquido (3) cuyo nivel -



a temperatura ambiente, se indica con (1).

65 Dicho se está que como expresa su propio enuncia-
do, el cuerpo cuya protección se solicita, podrá adoptar --
cualquier forma regular o irregular, llegando idealmente a
poseer un número de caras que se acerque al infinito, que --
teóricamente es la esfera, según aparece representada, con
70 lo que se evitan las limitaciones de forma a que podría con-
ducir la rígida interpretación de la figura representada en
el dibujo.

Sus aplicaciones, según se desprende de la expli-
cación que hemos dejado hecha, son infinitas en todos aque-
llos casos en los que se precisese o se desee aplicar prefe-
rentemente a un cuerpo líquido, calor o frío, sin aumentar
75 a su vez el volumen de dicho líquido.

La materia del cuerpo poliédrico, puede ser indis-
tintamente cristal, plástico u otra cualquiera que resulte
idónea, si bien las experiendicas y ensayos realizados vie-
nen a aconsejar el cristal para las elevadas temperaturas,
80 y el plástico para las bajas.

Expresadas las características y ventajas de sin-
gular utilidad que comporta el objeto cuya protección soli-
citamos, solo nos resta concretar en la siguiente

85 N O T A

las

R e i v i n d i c a c i o n e s

90 1ª. Cuerpo poliédrico térmico, caracterizado por
estar constituido por un envolvente de vidrio, plástico u --
otro cualquiera idóneo, que alona en su interior completa-
mente estanco, una masa líquida susceptible de asimilar las
temperaturas del exterior, perdiéndolas por contacto; con--
servando a la temperatura ambiente un vacío o espacio no --

5 116457



95

ocupado por el líquido, necesario para la dilatación de éste en la asimilación de las mas elevadas o bajas temperaturas.

2ª. CUERPO POLIÉDRICO TÉRMICO.

100

Tal y como aparece representado, descrito y reivindicado en la presente memoria descriptiva, que consta de cinco hojas de texto, mecanografiadas por una sola cara, y una hoja de dibujos.

Madrid, a de Septiembre de mil novecientos sesenta y cinco.

Don SALVADOR BERNABEU MARIN
MODELO DE UTILIDAD

HOJA ÚNICA



116457

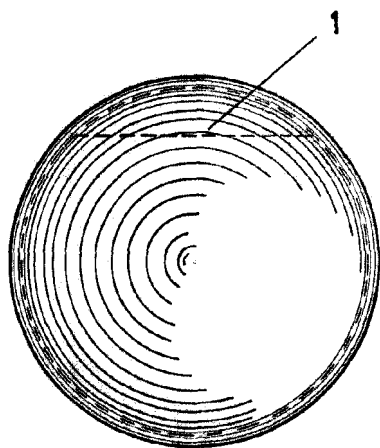

Fig. A

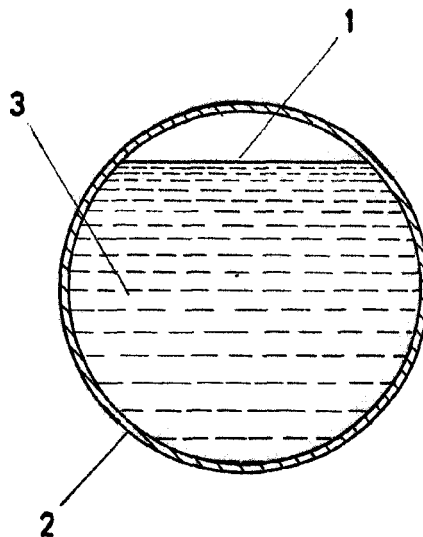

Fig. B

ESCALA VARIABLE

MADRID SEPTIEMBRE 1965