



5 OCT 1965

116442

116442

MEMORIA DESCRIPTIVA

=====

Correspondiente al registro de Modelo de Utilidad que, por veinte años, se solicita para España y sus Colonias, a favor de Don Jaime TORRENTS OLLE y Don Ramón SERRAT FORTUNY, ambos de nacionalidad española, residentes en Barcelona, calle de Dos de Mayo, nº 333 - - - - -

5.

p o r

"NUEVO JUEGO PEDAGÓGICO"

=====

El nuevo juego pedagógico permite distraer al niño, al propio tiempo que aprende los signos, las letras y números y forma sílabas, palabras, frases y asimismo las cuatro reglas fundamentales de la aritmética, e inclusive señalización de las horas de un reloj de minuterías locas y solamente con esfera.

10.

116442 5 OCT.



Para una correcta interpretación, se describe a continuación un caso de realización práctica, de la invención, acompañándose de una hoja de dibujos en la que:

5. En la figura 1, se representa el tablero del juego, visto en planta.
En la figura 2, un elemento constitutivo del juego.
En la figura 3, es el mismo tablero de la figura 1, visto en sección y dispuesto inclinado y apoyado sobre un soporte situado en la propia caja del tablero.
10. Consiste la invención en que el juego está constituido por una caja en el interior de la cual hay un tablero (1), de material paramagnético que presenta dos zonas, como mínimo, una de ellas para el alojamiento y almacenado, ordenadamente, de los signos, letras, números y dibujos (2) que, formando huecos con elementos magnéticos (3) incorporados en su interior sirven para que con ellos se logre, sobre de la zona más amplia (4) del tablero paramagnético aquella formación de letras sueltas, sílabas, palabras, frases o cualquier operación aritmética de las cuatro reglas básicas de la misma.
15. 20. Las letras, números, signos y dibujos son de material plástico moldeado, hueco y en su interior hay un cajetín (5) en el que hay dispuesta la masa de material magnético (3).
Tanto la zona (1) de almacenamiento de los signos, letras, números y dibujos (2) como la de trabajo (4) del tablero, presentan un marco (6) de limitación de deslizado de estos elementos cuando están adheridos al tablero (1).
25. El tablero (1) tiene además unos soportes (7) de quitar y poner para conseguir la sustentación vertical inclinada del mismo si así se desea.
- 30.

116442

5 OCT.



5. Uno de los soportes de quita y pon está constituido por piezas laminares rectangulares, gemelas, que cada una de ellas tiene un reborde en "T" (8) y uno de los lados menores tiene un escalón transversal (9) con uno de sus planos (10) inclinado hacia atrás en el que encaja y apoya el borde del tablero.

Se sobreentiende que en el presente caso, serán variables cuantos detalles de construcción y acabado, no alteren, cambien o modifiquen la esencia de la invención.

10.

N O T A

15. 1ª.- Nuevo juego pedagógico, caracterizado por el hecho de que el juego está constituido por una caja en el interior de la cual hay un tablero de material paramagnético que presenta dos zonas, como mínimo, una de ellas para el alojamiento y almacenado, ordenadamente, de los signos, letras, números y dibujos que formando cuerpos huecos con elementos magnéticos incorporados en su interior sirven para que con ellos se logre, sobre de la zona más amplia del tablero paramagnético aquella formación de letras sueltas, sílabas, palabras, frases o cualquier operación aritmética de las cuatro reglas básicas de la misma.

20.

25. 2ª.- Nuevo juego pedagógico, según la anterior reivindicación, en el que las letras, números, signos y dibujos son de material plástico moldeado, hueco y en su interior hay un cajetín en el que hay dispuesta la masa de material magnético.

3ª.- Nuevo juego pedagógico, según las anteriores reivindicaciones, en el que tanto la zona de almacenamiento de los signos, letras, números y dibujos, como la de traba-

116442

5 OCT. 1967



jo del tablero, presentan un marco de limitación de deslizamiento de estos elementos cuando están adheridos al tablero.

5. 4ª.- Nuevo juego pedagógico, según las anteriores reivindicaciones, en el que el tablero tiene además unos soportes de quita y pon para conseguir la sustentación vertical inclinada del mismo si así se desea.

10. 5ª.- Nuevo juego pedagógico, según las anteriores reivindicaciones, en el que uno de los soportes de quita y pon está constituido por piezas laminares rectangulares, gemelas, que cada una de ellas tiene un reborde en "T" y uno de los lados menores tiene un escalón transversal con uno de sus planos inclinado hacia atrás en el que encaja y apoya el borde del tablero.

6ª.- NUEVO JUEGO PEDAGÓGICO.

Según se describe y reivindica en la presente Memoria descriptiva, que consta de cuatro hojas foliadas y escritas por una sola cara y acompañada de una hoja de dibujos.

Madrid, a 5 de Octubre de mil novecientos sesenta y cinco.

P.A.,

Antonio Arizna
D. P.

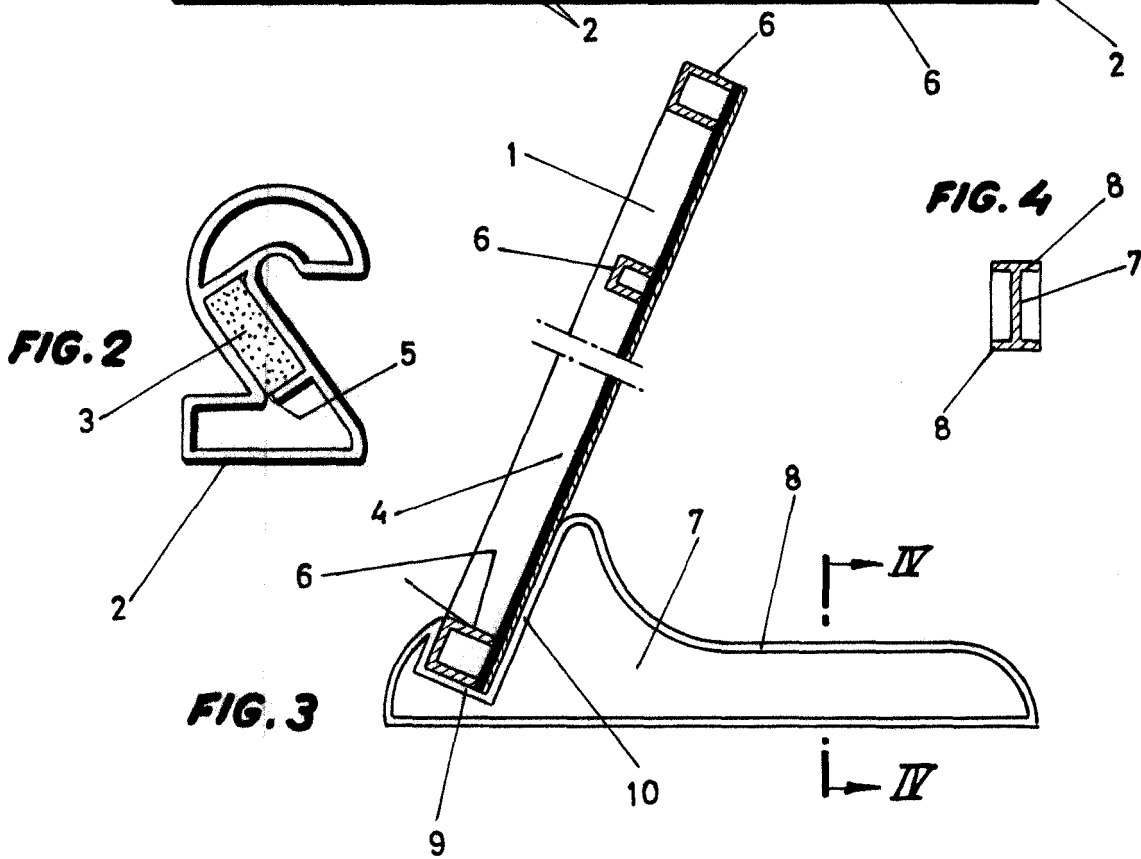
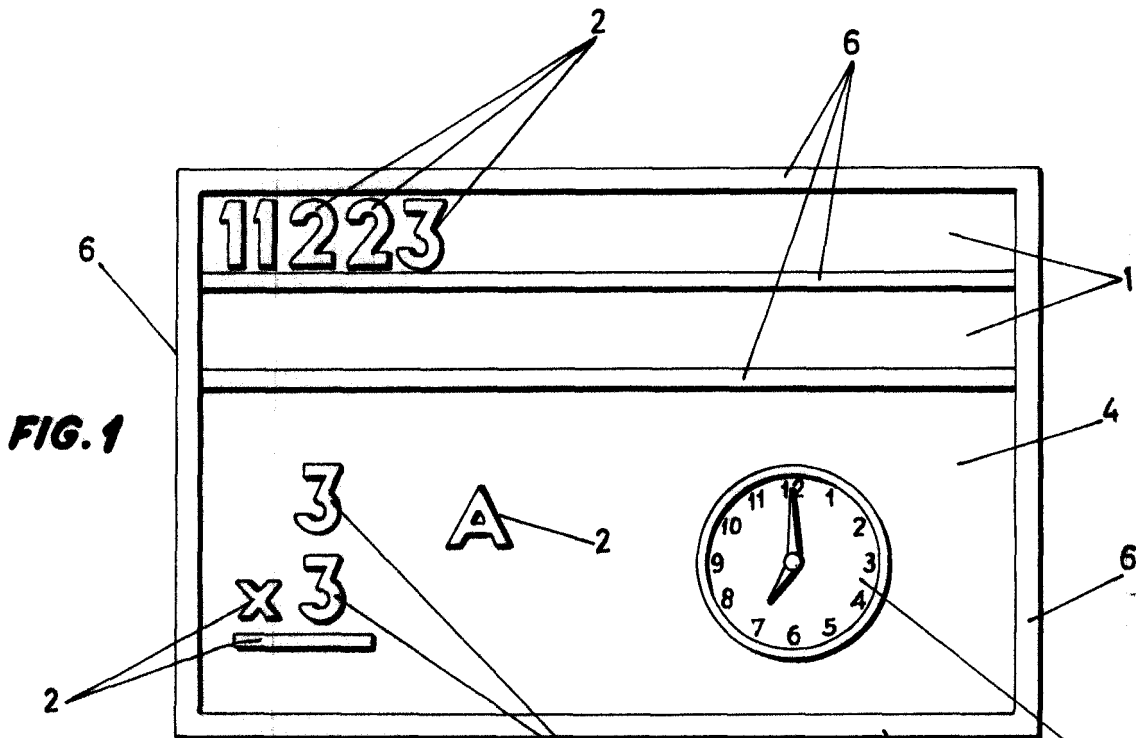

Madrid, 5 Octubre de 1965.

p.a. *Antonio / Alicia*
M. P.