



116428

M O D E L O
D E
U T I L I D A D

a favor de Don Rafael IBÁÑEZ ADÁN, de nacionalidad española residente en Barcelona, calle Vilapiscina, 41, por "SOPORTE PARA EL MONTAJE DE APLIQUES MURALES".

- . -

MEMORIA DESCRIPTIVA

La presente invención se refiere a un soporte para apliques murales, especialmente indicado para lámparas, cuyo montaje es muy sencillo, pese a lo cual resulta seguro y de fácil manobra.

5. El soporte en cuestión consta de dos placas rígidas complementarias, de bordes longitudinales doblados a modo de bisel, acoplables entre sí a modo de cuña, una de las cuales presenta medios de fijación al muro y una abertura para el paso de elementos filiformes conectados al objeto que se pretende colgar, mientras que la
- 10.

116428

23 SEP. 1965



otra placa presenta medios de fijación a dicho objeto.

5. Para la mejor comprensión de cuanto queda descrito en la presente memoria, se acompaña un dibujo en el que, tan sólo a título de ejemplo, se representa un caso práctico de realización del objeto de la invención.

10. En dicho dibujo, la figura 1 es una vista en alzado de las dos placas separadas; la figura 2 es un alzado lateral seccionado longitudinalmente, del dispositivo en posición de trabajo y la figura 3 es una sección transversal de la figura anterior.

15. El soporte descrito consta de los aludidos dibujos de dos placas -1- y -2- de contornos trapeziales semejantes, con los bordes no paralelos longitudinales -3- doblados en formas oblicuas complementarias constitutivas de los dos elementos de un acoplamiento en cola de milano que, por otra parte, se estrechan hacia un extremo de modo de cuña.

20. La placa -1- presenta dos orificios -4- para el paso de clavos de fijación -4a- de la misma al muro -5-, y una abertura -6- para el paso de cables o conductores relacionados con el objeto o aplique -6- que se trata de suspender. La placa -2- presenta un orificio central -7- y está unida al aplique -6-.

25.

El soporte descrito se instala fácilmente y constituye un dispositivo seguro para suspender apliques de cualquier índole siendo totalmente invisible una vez

116428



colocado el aplique.

5. Serán independientes del objeto de la invención los materiales empleados en la construcción de los distintos elementos que la integran, formas y dimensiones de los mismos y cuantos detalles accesorios puedan presentarse, siempre y cuando no afecten a su esencialidad.

- . -

N O T A

Se reivindica como objeto del presente modelo de utilidad:-

10. 1. Soporte para el montaje de apliques murales, que consta esencialmente de dos placas rígidas de contorno trapecial, semejantes, con sus bordes longitudinales doblados formando un encaje en cola de milano y estrechados hacia uno de sus extremos de manera que se acoplan entre sí a modo de cuña, estando dotada una de ellas de medios de fijación al muro y de una
15. abertura para el paso de elementos filiformes, mientras que la otra está unida al aplique.
20. 2. Soporte para el montaje de apliques murales.

- . -

116428



Todo ello según queda descrita y reivindicado en la presente memoria descriptiva que consta de cuatro hojas foliadas escritas a máquinas por una sola cara.

Barcelona, 23 septiembre de 1964

Rafael IBÁÑEZ ADÁN

p.a.

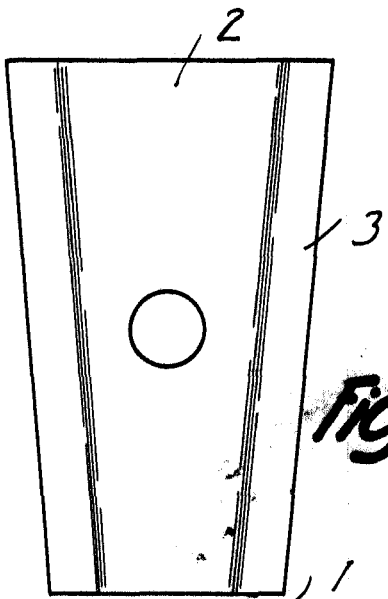

Fig. 1

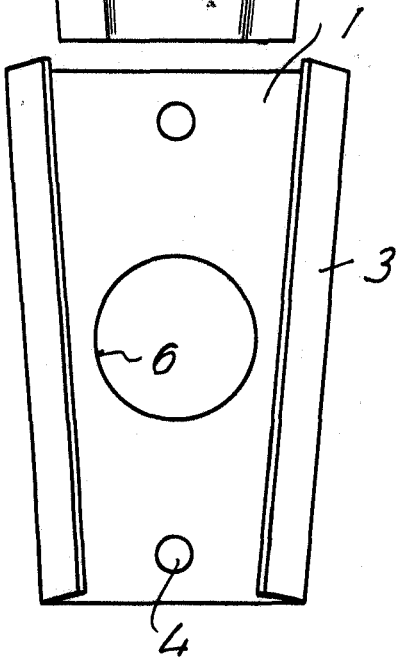

Fig. 3

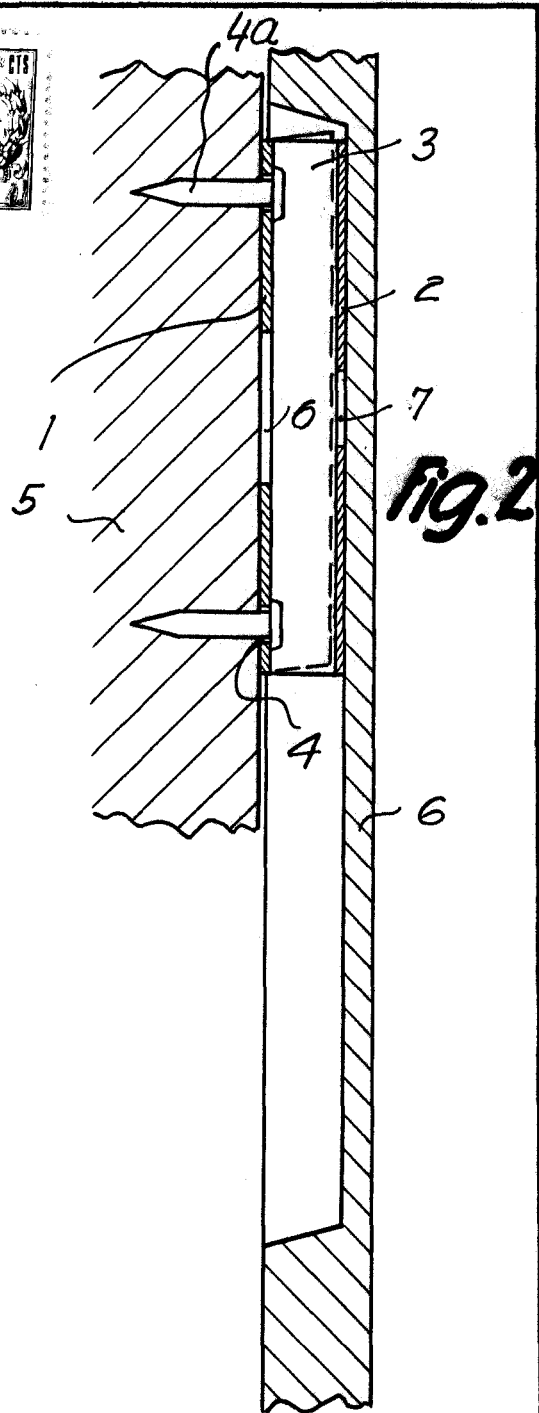
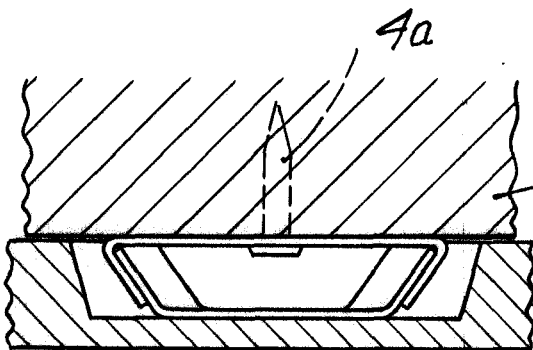

Fig. 2



23 SEP 1903
 Barcelona,
 Rafael Ibáñez Adán
 p.a.

12927