



30

116369

MODELO DE UTILIDAD

Por VEINTE AÑOS a favor de
Dña. AMPARO PEREZ CARBONIE, de nacionalidad española, resi-
dente en PAMPLONA (Navarra) calle Gorriti nº 22 bis
por :

" TAPA HERMETICA PARA CIERRE DE ENVASES "

MEMORIA DESCRIPTIVA

5.- El presente modelo de utilidad tiene por objeto, conforme indica su enunciado una tapa hermética para cierre de envases, con características propias de constitución y conformación, mediante las cuales se logra que este elemento de cierre para envases, especialmente destinado a vasos o recipientes de vidrio o cristal, cumpla la misión para la que específicamente ha sido concebido con una seguridad y eficacia

P-2298 M.U.

116369



máxima.

10.- Uno de los fines perseguidos con el modelo que en esta memoria se preconiza consiste en la construcción de una tapa a partir de materiales moldeables sintéticos ligeramente flexibles de cualquier color o mezcla de ellos que se caracteriza por el hecho de adoptar la forma general circular con una sucesión de rebordes y pestañas que al adaptarse sobre la boca superior del envase lo efectúan dando un cierre completamente hermético.

15.- De conformidad con un detalle del modelo está tapa, obtenida a partir de un material ligeramente flexible y de forma general circular va dotada de un reborde externo saliente adyacente a su periferie y que se prolonga en el borde de la tapa por una pestaña periférica anular y descendente la cual a su vez, se prolonga en otra pestaña interna ascendente de modo que queden combinadas, en la misma tapa, el citado reborde periférico adyacente a la periferie el cual es cóncavo por la cara interna de la tapa adaptándose al borde superior del recipiente destinado a ir obturado por la tapa así como la pestaña en U con su ramal externo descendente unido a la tapa y su ramal interno ascendente, prolongación del anterior destinado a entrar en contacto elástico y hermético con la superficie externa periférica del envase al adaptar la tapa sobre la boca superior de este último.

20.-
25.-
30.-
35.- Otros detalles y características del actual modelo se irán poniendo de manifiesto en el transcurso de la descripción que a continuación se dá, en que se hace referencia a la lámina de dibujos que a esta memoria se acompaña, en la que, de manera un tanto esquemática y tan solo a via de ejem-

116369



40.- plo, se representan los detalles preferidos del modelo. Estos detalles se dan a título de ejemplo, haciendo referencia a un posible caso de realización práctica, pero el modelo no queda limitado exáctamente a los detalles que aqui se exponen, por cuanto esta descripción debe ser considerada desde un punto de vista ilustrativo y sin limitación de ninguna clase.

En dicha lámina de dibujos :

45.- La figura 1 representa un corte diámetral de la tapa y la figura 2 el mismo corte diametral de la tapa y su relación con el recipiente (parcialmente representado de puntos).

50.- Haciendo referencia a las figuras representadas la tapa representada comprende un cuerpo -10- de material ligeramente flexible y de forma general circular, dotado de un reborde externo saliente -11- adyacente a su periferie y que se prolonga, en el borde de la tapa -10-, por una pestaña periférica -12- anular y descendente la cual, a su vez, se prolonga en otra pestaña interna ascendente -13- de modo que queden combinadas en la misma tapa -10- el citado reborde periférico -11- el cual es cóncavo en -11₁- por la cara interna de la tapa adaptándose al borde superior -14- del recipiente destinado a ir obturado por la tapa -10- así como la pestaña en U con ramal externo descendente -12- unido a la tapa -10- y ramal interno ascendente -13- destinado a entrar en contacto elástico y hermético con la superficie externa periférica -16- del envase -15- al adaptar la tapa sobre la boca superior de este último.

60.- Se hace constar, a los efectos oportunos, que en el objeto que constituye el actual modelo podrán introducirse todas aquellas variaciones y modificaciones de detalle se estimen convenientes siempre y cuando con las variantes que se in-

65.-



116369

30

troduzcan, no se altere, cambie o modifique la esencialidad del objeto descrito, a cuyo fin se declaran de novedad en España las siguientes reivindicaciones que constituyen la

70.-

NOTA REIVINDICATORIA

- 1ª.- TAPA HERMETICA PARA CIERRE DE ENVASES, caracterizada porque comprende esencialmente un cuerpo de material ligeramente flexible y de forma general circular dotado de un reborde externo saliente adyacente a su periferie y que se prolonga en el borde de la tapa por una pestaña periférica anular y descendente la cual, a su vez, se prolonga en otra pestaña interna ascendente de modo que queden combinadas en la misma tapa el citado reborde periférico el cual es cóncavo por la cara interna de la tapa adaptándose dicha concavidad al borde superior del recipiente destinado a ir obturado por la tapa así como la pestaña periférica en U con su ramal externo descendente unido a la tapa y su ramal interno ascendente prolongación del anterior y destinado a entrar en contacto elástico y hermético con la superficie externa periférica del envase, al adaptar la tapa sobre la boca superior de este último.

75.-

80.-

85.-

2ª.- TAPA HERMETICA PARA CIERRE DE ENVASES

Todo ello tal como se describe y reivindica en la memoria que antecede que consta de CUATRO HOJAS escritas a máquina por una sola de sus caras y de un plano que la ilustra.

Madrid, 30 de Septiembre de 1965

AMPARO PEREZ CARBONIE
p.a.



116369

3

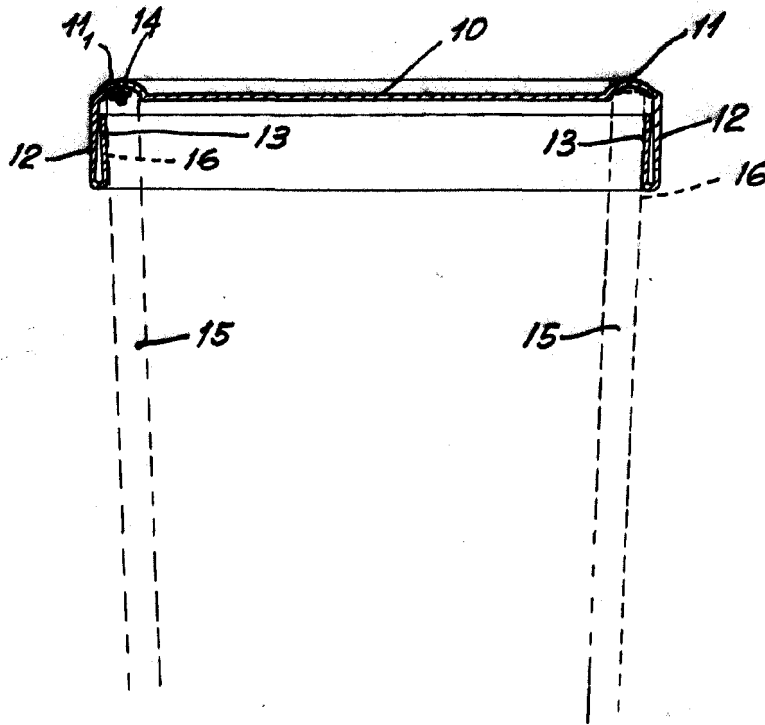
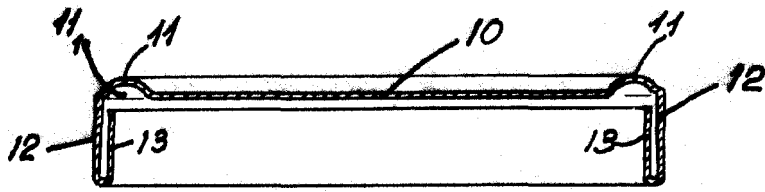

Madrid. 30 Septiembre 1965
p.a. J. VILASECA B.

ESCALA VARIABLE