

1 6368

116368

MEMORIA DESCRIPTIVA

DE UNA PATENTE DE MODELO DE UTILIDAD, POR VEINTE AÑOS EN ESPAÑA, A FAVOR DE FUNDICIONES GOHER, S.A., DE NACIONALIDAD ESPAÑOLA, RESIDENTE EN VITORIA (Alava)

s o b r e:

"VALVULA PARA COMPUERTA"

=====

Con la presente solicitud se trata de proteger una válvula para compuerta, con la cual dadas sus características y aplicación se consiguen grandes ventajas, ventajas éstas que se irán desprendiendo a lo largo de la presente descripción.

5 La válvula que nos ocupa es forjada y en la misma se emplean materiales tales como amianto, aleación de aluminio, etc., etc., y todos aquellos que resulten aptos para el fin al cual son destinados.

10 Para mejor comprensión de la descripción que sigue, se adjuntan dibujos a los cuales se hará constante referencia a

116368



lo largo de la misma siempre a título de ejemplo no limitati-  
vo.

5

La única figura representada es una vista en alzado de la  
válvula que nos ocupa, apreciándose en ella una sección angu-  
lar de 90°.

10

Consiste la presente solicitud en una válvula para compuerta,  
caracterizada porque la misma consta de un cuerpo principal  
(1) con sus correspondientes tomas, coronándose éste cuerpo  
superiormente por una tapa (2) por cuya parte superior queda  
introducido el husillo (4) el cual en su parte extrema va do-  
tado de una cuña (3) que es precisamente la que realiza el cie-  
rre o oclusión de la válvula al hacer girar a derechas el refe-  
riod husillo. Este husillo en el otro extremo va dotado de un  
volante (7) para la maniobra, cuyo volante es acoplado al vástago  
o husillo mediante una arandela (9) y su correspondiente  
tuerca de apriete (8).

15

20

En la partes superior de la cabeza se dispone una tapa de  
prensa (5), situándose encima de ella la correspondiente estopa  
(10) que verificará su función precisa al presionar sobre ella  
una tuerca (6) y que rosca en dicha tapa de prensa.

25

Si bien la forma de ejecución aquí descrita constituye  
aplicación preferente de la presente invención, podrán intro-  
ducirse modificaciones de forma y de detalle sin que por ello  
varie la esencialidad de la misma, la cual se reivindica en la  
siguiente

N O T A

En resumen; la presente solicitud recaerá sobre las si-  
guientes reivindicaciones:

30

1ª.-Válvula para compuerta, caracterizada porque la misma  
está constituida por un cuerpo principal en el que van las co-

116368



5 rrespondientes tomas, coronándose éste cuerpo superiormente por una tapa por cuya parte superior queda introducido el husillo, que en uno de sus extremos lleva acoplada una cuña que es precisamente el elemento que verifica el cierre o oclusión, y en el otro extremo, o sea, el que queda fuera de dicho cuerpo, se ajusta y monta un volante para la maniobra.

10 2ª.-Válvula para compuerta, según la reivindicación anterior, caracterizada porque sobre la tapa del cuerpo se dispone una tapa de prensa en la que roscará una tuerca prensora, situándose entre ambas piezas la necesaria estopa para evitar fugas, una vez se aprieta dicha tuerca contra la referida tapa de prensa.

3ª.-VALVULA PARA COMPUERTA.

15 Según se describe en la presente memoria que consta de tres hojas escritas a máquina y dibujos.

Madrid, 30 SEP 1965

116368

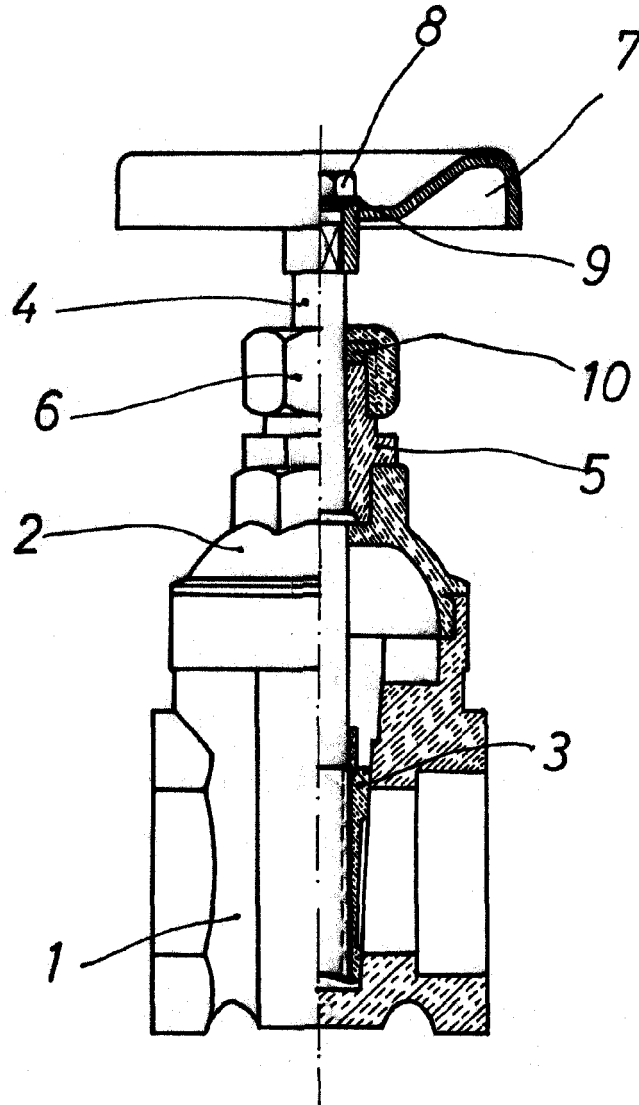

ESCALA VARIABLE  
Madrid, de 0 SEP 1965 de 10