

116339



116339

MODELO DE UTILIDAD

por 20 años por

"SUBSTITUTIVO O IMITACION DE PAÑUELO DE BOLSILLO", a fa-
vor de DON RUFINO CARRICNA GARCIA, residente en Madrid,
Avenida de José Antonio, 55.

MEMORIA DESCRIPTIVA

Desde tiempo inmemorial ha sido muy frecuente, sobre todo en cuanto a los caballeros se refiere y muy en especial cuando visten de etiqueta, el uso en el bolsillo superior de su americana de un pañuelo plegado generalmente en pico o en su doblez natural, pero esta moda que ha pasado por diferentes avatares está ahora de nuevo en pleno auge, con la dificultad de que en general, como el plegado del pañuelo se viene haciendo con tres picos, resulta difícil y una vez extraído del bolsillo es de gran paciencia el volverle a colocar de igual forma. Pensado en ello mi representado ha ideado y creado el objeto del modelo de

5.-

10.-

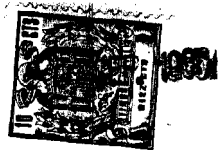

- utilidad que nos ocupa, que se trata de objeto substitutivo de dichos pañuelos, y que en realidad no es más que una pequeña placa de material plástico, en la que en su parte superior se han dispuesto unos trozos de tejido convenientemente plegados formando picos, de la forma y modo en que en la actualidad se colocan tales pañuelos, y que después de introducido en el bolsillo superior de la americana presenta la misma y exacta sensación que si de unos de ellos se tratase, con la ventaja de que como no es necesario desplegarle se mantiene siempre con los mismos dobleces y listo para ser colocado en uno u otro traje. Para dotarle de un mayor uso y lograr que el pañuelo parezca presentarse con otro distinto plegado o dobléz, en la parte inferior de la lámina de plástico se dispondrá otro trozo de tejido plegado en distinta forma, con lo que tiene dos distintas formas de utilización.
- 15.-
- 20.-
- 25.-

- Después del precedente preliminar con la ayuda de la lámina de dibujos adjunta, que lo es a título de ejemplo, y una de las variadas formas de la realización práctica del objeto, pasaremos a describirle.
- 30.-

- Según vemos en la figura 1, se trata de una lámina o placa de material rígido, de materia plástica o cualquier otra y de forma rectangular, señalado con el número 1, a la que en su parte superior han sido adaptados unos trozos de tejido 2, convenientemente plegados según se representa en la figura 2, por medio de los dobleces 6, a modo o forma de pico, los cuales sujétanse a la lámina 1, por medio de una cinta 3, que puede ser auto-adhesiva, o ir pegada por medio del apropiado pegamento e incluso cosida por medio de un pespunte.
- 35.-
- 40.-

- En la parte inferior de la lámina 1, puede disponerse o no, otro trozo de tejido 4, doblado en la forma que se señala en la figura 3, y por medio de los dobleces 7 y 8, y sujeto a ella por medio de la cinta 5, igualmente de ma-
- 45.-



terial adhesivo, o de tela cosida o pegada.

Descrito suficientemente el objeto del modelo de utilidad que nos ocupa, nos queda señalar se trata de una de sus variadas formas de realización, sin que sus modificaciones de forma, tamaño, modo de plegado, materiales y colores empleados, etc., modifiquen la esencialidad de la invención.

50.-

N O T A

55.-

El modelo de utilidad descrito recaerá, pues, sobre las siguientes reivindicaciones:

60.-

1ª.-SUBSTITUTIVO O IMITACION DE PANUELO DE BOLSILLO, caracterizado por estar constituido de una lámina de material rígido en la que en su parte superior irán sujetos por medio de una cinta o galón pegado o cosido, unos trozos de tejidos plegados triangularmente, y en la parte inferior de la misma lámina se sujetará del mismo modo otro trozo de tejido plegado rectangularmente, y una vez introducido el conjunto en un bolsillo da la sensación de un pañuelo cuidadosamente doblado.

65.-

2ª.-"SUBSTITUTIVO O IMITACION DE PANUELO DE BOLSILLO".

Todo tal y conforme queda descrito, representado y reivindicado.

70.-

Esta memoria consta de tres hojas mecanografiadas y foliadas por una sola cara, conteniendo un total de

71.-

setenta y una líneas.

MADRID A 29 DE SEPTIEMBRE 1965

P.A.
MANUEL DE ARPE

116339



1965

D I S E Ñ O

=====

DEL MODELO DE UTILIDAD, A FAVOR DE DON RUFINO CARMONA GAR-
CIA, DOMICILIADO EN MADRID, AVDA. DE JOSE ANTONIO, Nº 55,
POR 20 AÑOS, POR: "SUBSTITUTIVO O IMITACION DE PAÑUELO DE
BOLSILLO"

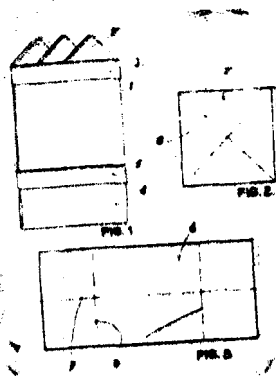

Escala variable.

MADRID A 29 DE SEPTIEMBRE 1965

P.A.
MANUEL DE ARPE.

116339

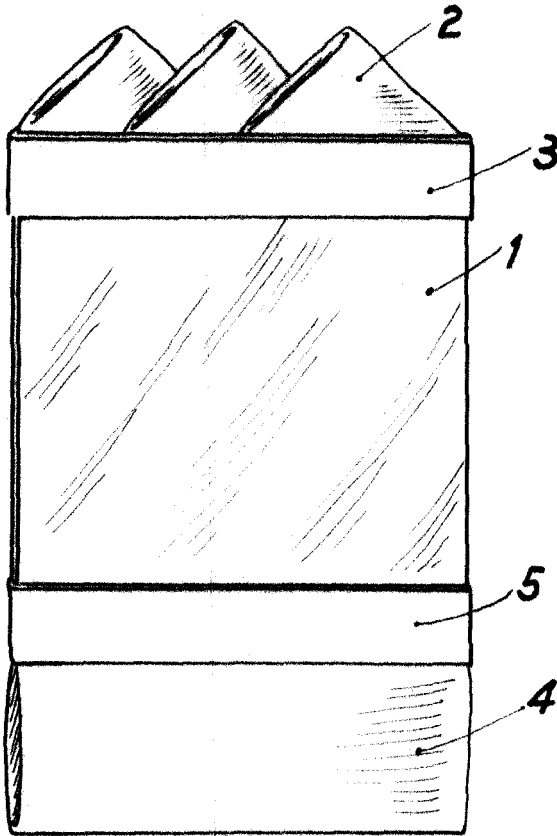
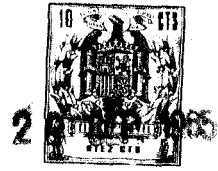

FIG. 1

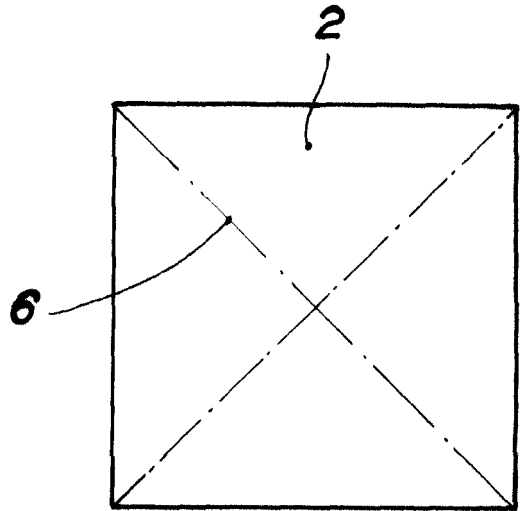

FIG. 2

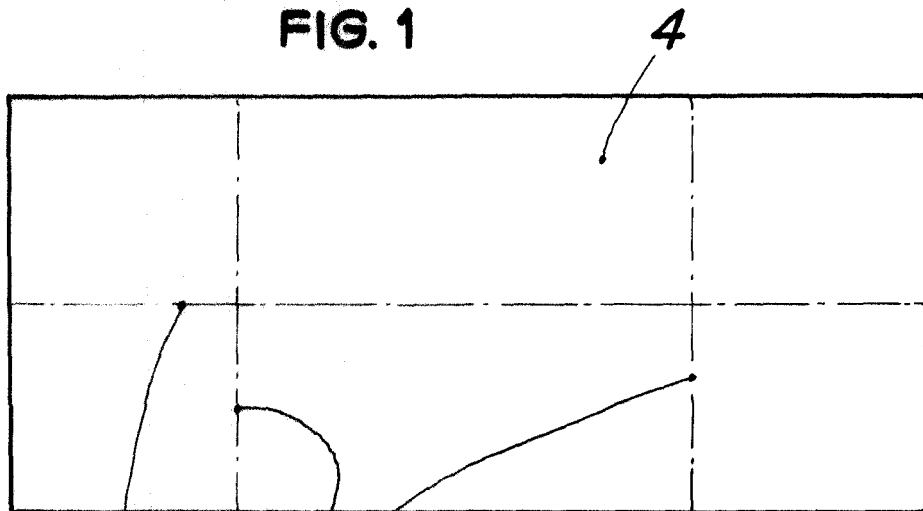

FIG. 3

29 SEP. 1965