

116338

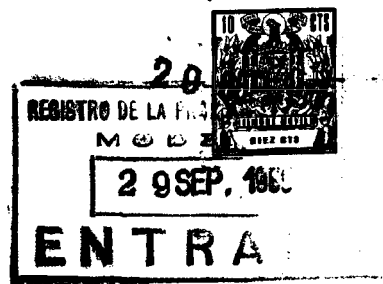

116338

116338

MODELO DE UTILIDAD

por 20 años por

"BOZAL-PRECINTO PARA BOTELLAS DE LIQUIDOS GASIFICADOS",
a favor de DON LAUREANO JUNQUERAS LAMELAS, de nacionali-
dad española, domiciliado en GIJON (Oviedo), calle Progre-
so, número 23.

M E M O R I A D E S C R I P T I V A

=====

Como en todos los ordenes de la vida cada vez
es más extensa la fabricación de bebidas y otros liqui-
dos espumosos, a cuyos envases es necesario dotarles de
un perfecto cierre para que el líquido contenido se con-
serve con toda clase de garantías y como si estuviese re-
cien gaseado o fabricado , lo que se logra con el antiguo
corcho utilizado para el cierre de las botellas destinadas
a contener esta clase de bebidas , pero cuya sujeción o
precintando ha sido mejorado en la forma y manera de que
es objeto el modelo de utilidad que nos ocupa, con el
que se logra que el corcho se mantenga en su posición sin

5.-

10.-



desplazarse por virtud de la presión del gas contenido en el líquido.

15.- Siéndonos ya conocido el objeto del modelo de utilidad que nos ocupa, que lo es a título de ejemplo y una de sus variadas formas de realización práctica, pasaremos a describirle con la ayuda de la lámina de dibujos adjunta.

20.- En la figura 1 se representa la pieza tope circular, y en la figura 2, la totalidad del bozal-precinto constituido tal y conforme ha de ser aplicado a la botella.

25.- La pieza tope o parte superior del bozal-precinto, está constituida por una pieza metálica circular 1, provista en su centro de un ligero abombamiento 2, que a su vez dispone también en su centro de una pequeña concavidad 3, en cuatro de sus puntos perimetrales diametralmente opuestos dos a dos y por tanto en los puntos de una cruz aparecen practicados unos orificios 4, prolongados hacia el exterior por una abertura 5, que debe ser limitada redondeadamente por medio de los rebosdes terminales 6, formándose entre ellos y la arte superior abombada, una superficie aplanada, todo ello según queda representado en la figura 1, en planta y alzado.

30.- A este tope o parte superior habra de adaptarse el bozal precinto propiamente dicho, constituido por un alambre, que da lugar a la formación de la pata o columna 7, por retorcimiento entre si del mismo, a partir del cual parten el terminal 8, y su parte contraria 8', y finalmente su parte central 9, por medio de la cual se formará el precinto propiamente dicho. Su otras ramas o columnas 7^a y 7^b, se forman de este mismo y único alambre retorcido en su dos partes, y finalmente encontramos el ramal o columna 7^c, que es como si diferamos el centro del alambre.

40.- Descrito suficientemente el objeto de la patente de modelo de utilidad que nos ocupa, nos queda unicamente señalar se trata de una de sus variadas formas de realización práctica, sin que sus modificaciones de forma, materia-

45.-



les empleados, tamaños, etc., desvirtuen la esencialidad característica de su objeto.

50.-

N O T A

=====

El modelo de utilidad descrito recaerá, pues, sobre las siguientes reivindicaciones:

55.-

60.-

65.-

70.-

75.-

80.-

1ª.-"BOZAL-PRECINTO PARA BOTELLAS DE LIQUIDOS GASIFICADOS", caracterizado por cuanto su parte superior está constituida por un casquete esférico troquelado, que en su centro tiene dispuesta una pequeña concavidad, disponiendo a cierta distancia de su perimetro y a su alrededor de una superficie aplanada, a partir de la cual en la disposición de los cuatro puntos cardinales lleva practicados unos orificios abiertos hacia afuera, toda cuya superficie del reborde que ocupan aquellos tiene la disposición de una especie de faldilla.

2ª.-"BOZAL-PRECINTO PARA BOTELLAS DE LIQUIDOS GASIFICADOS", según la anterior reivindicación, caracterizado por cuanto el bozal-precinto propiamente dicho estará formado a base de una solo alambre que doblado y partiendo del lugar en donde se formará el precinto, da lugar a la disposición de la primera pata o columna del mismo, y sucesivamente a las otras tres todas las cuales terminan en un ojal a través del cual discurre la parte inferior del alambre para formar el precinto, y entre cuyas cuatro patas o columnas se dispone el casquete de la anterior reivindicación que de tal modo queda sujeto en los orificios

3ª.-"BOZAL-PRECINTO PARA BOTELLAS DE LIQUIDOS GASIFICADOS".

Todo tal y conforme queda descrito, representado y reivindicado.

Esta memoria consta de tres hojas mecanografiadas y foliadas por una sola de sus caras, conteniendo un tota

- 4 -

116338



81.-

de ochenta y una lineas.

MADRID A 29 DE SEPTIEMBRE DE 1965.

P.A.

MANUEL DE ARPE.

Manuel de Arpe

116338

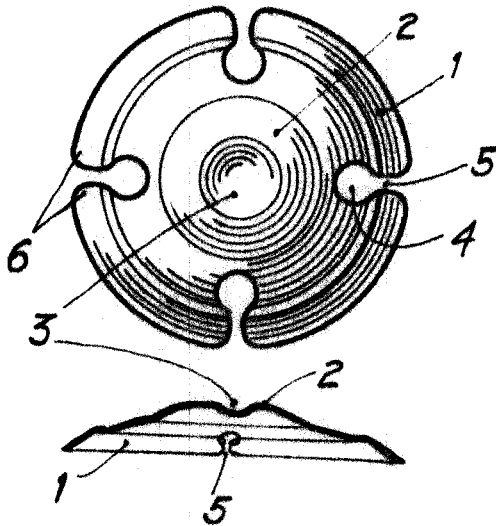

FIG. 1

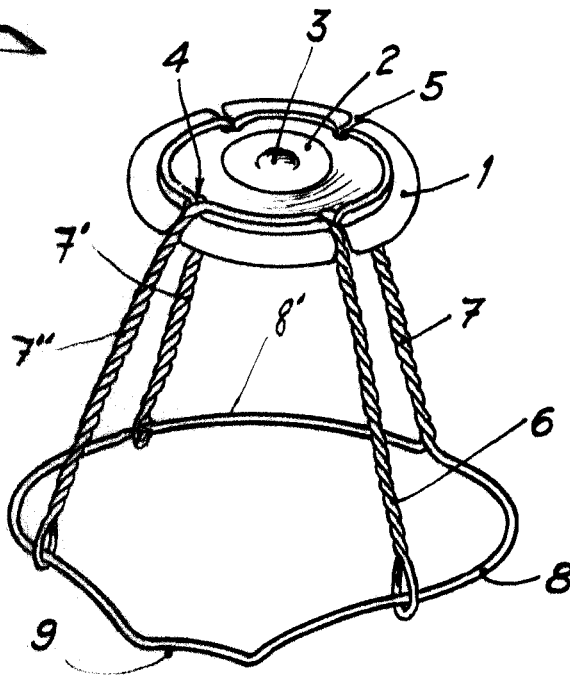

FIG. 2

29 SEP. 1965