



116317

116317

MODELO DE UTILIDAD

por 20 años

por "UN GRIFO", a favor de D. Juan NAVALLS Llach, de nacionalidad española, domiciliado en Barcelona, Felipe II, 229, 3º, 2ª.

=====

MEMORIA DESCRIPTIVA

Se refiere el presente Modelo de utilidad a un nuevo tipo de grifo, de los que se vienen utilizando en calentadores y similares preferentemente, que aporta considerables ventajas, de orden práctico en especial, sobre las distintas realizaciones de grifos de tal tipo hasta hoy día ejecutados.

Es sabido que son varios los casos en que se precisa disponer de grifos, concretamente en todos los que existen conducciones de flúidos, que han de ser regulados manualmente por el usuario. Entre los aparatos que precisan de un grifo se encuentran los calentadores, en los cuales ha de regularse la entrada de agua hacia el cuerpo del calentador, para conseguir un mayor o menor grado de temperatura del agua.

Ahora bien, también es sabido que el mayor problema con el que se encuentran los distintos tipos de grifos, especialmente aquellos encargados del control de conducciones de agua, consiste en la utilización de diversos tipos de juntas de goma o similar, ya que las mismas son una fuente constante de averías.



Ello es natural por el deterioro que sufren dichas juntas al entrar en contacto con el agua, o mejor dicho después de un considerable tiempo de estar en contacto directo con ella.

- A pesar de ello, hasta hoy día la mayoría de grifos
5. siguen utilizando el referido sistema, por no haberse encontrado hasta ahora ninguno que le sustituyese con ventaja. Esto es precisamente lo que ocurre con el grifo objeto del presente Modelo, cuya característica primordial, radica en que en la zona que se encuentra en contacto directo con el agua no posee ningún
  10. tipo de junta de goma, efectuándose el cierre de la conducción de entrada de fluido entre las propias partes mecánicas componentes del grifo en cuestión. Esto representa pues una considerable mejora, ya que prácticamente se elimina toda clase de averías por el motivo referido.
  15. Para mayor facilidad en las descripciones, nos vamos a referir a continuación a un dibujo que se adjunta a la presente memoria y que, a título de ejemplo explicativo, no limitativo, representa un grifo realizado de conformidad con el actual Modelo.
  20. En dicho dibujo se ha representado una sección longitudinal completa del grifo en cuestión, mostrando sus distintos elementos componentes.  
Según tal dibujo, el grifo objeto del presente Modelo está constituido por un casquillo principal -1- dotado de una entrada extrema de agua -2-, y de una salida lateral -3-, siendo
  25. su zona extrema anterior roscada según -4- para acoplamiento de una tuerca -5-.
  30. Por el interior de dicho casquillo -1-, que es asimismo roscado según -6- es susceptible de discurrir un espárrago -7- también roscado que lleva en su extremo un terminal cónico -8- que es el que efectúa el cierre de la válvula del grifo pro-



110317

- 3 -

piamente dicho, al apretar contra el asiento interno -9- de que va dotado el casquillo -1-.

- El mentado espárrago -7-, lleva a su vez otra rosca trasera -10- para acoplarse convenientemente al mando externo 5. -11- del grifo. Este mismo espárrago -7- queda rodeado por una junta elástica interna -12- con una arandela de tope -13- destinada a evitar el posible paso de agua hacia el exterior.

- Téngase presente que aunque en el presente Modelo existe una junta, concretamente la señalada con el número -12-, ésta 10. no se halla en contacto directo con el fluido, sino que está dispuesta para evitar la salida de una parte del agua al exterior, concretamente la parte que pudiese pasar entre la rosca externa del espárrago -7- y la rosca interna -6- del casquillo -1-.

- Todo cuanto no afecte, altere, cambie o modifique la 15. esencia del grifo descrito, será variable a los efectos del actual Modelo.

#### N O T A.

Se reivindica como objeto de este registro por Modelo de utilidad:

20. 1.- Un grifo, caracterizado esencialmente por estar constituido por un casquillo cilíndrico, hueco, dotado de una entrada extrema de agua, y de una salida lateral, así como de una rosca trasera para acoplamiento de una tuerca, actuante contra una junta elástica y una arandela de tope situadas tras dicho casquillo 25. rodeando un espárrago, roscado en su extremo trasero al mando externo del grifo, y roscado asimismo por su extremo delantero en el interior del mismo casquillo referido, llevando asimismo un terminal cónico, que efectúa el cierre de la entrada de fluido, al apretar contra un asiento interno, existente junto a la 30. conducción de entrada del propio casquillo mencionado.

Sean cuales fueren las circunstancias que concurren



116317

- 4 -

en la esencialidad del Modelo de utilidad definido en la anterior reivindicación, cuyo objeto es:

2.- "UN GRIFO".

Consta la presente memoria de cuatro hojas foliadas,  
5. mecanografiadas por una sola cara y de los dibujos unidos a la misma.

Barcelona, 18 SEP. 1965

P.A. de D. Juan NAVALLS Llach,

mo.

D. JUAN NAVALLS LLACH 116317

HOJA ÚNICA



116317

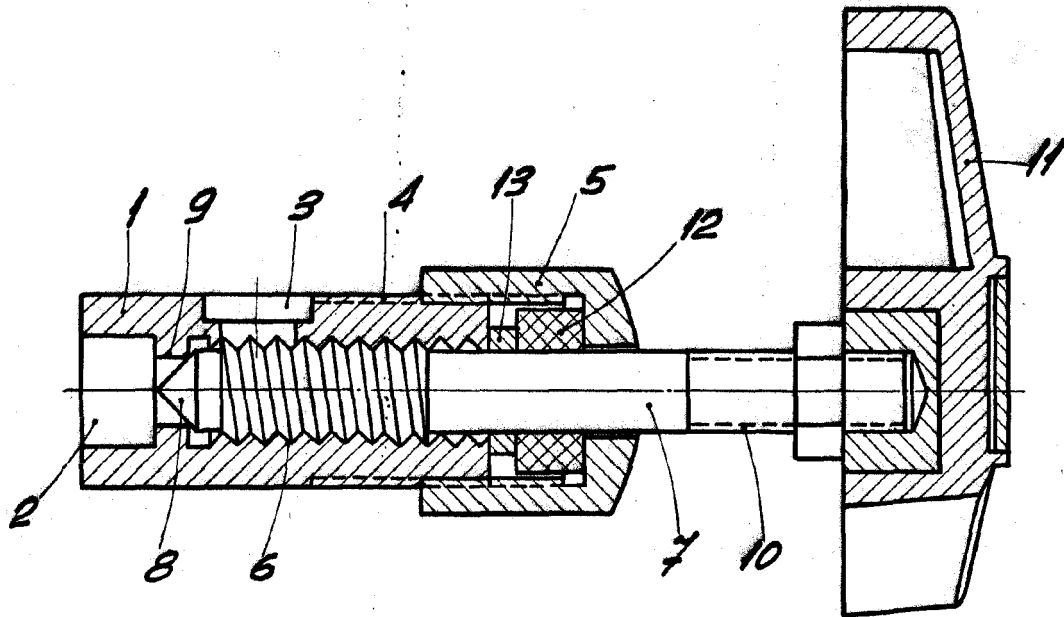

BARCELONA 18 SEP. 1965  
P. A.

ESCALA VARIABLE