



116312

M O D E L O  
D E  
U T I L I D A D

a favor de Don Luis GELABERT ARGEMÍ, de nacionalidad española, residente en Prat de Llobregat (Barcelona), calle Gaiter, 6 por "ESPEJO RETROVISOR".

- . -

MEMORIA DESCRIPTIVA

La presente invención se refiere a un espejo retrovisor el cual une cualidades estéticas y funcionales importantes a un montaje sencillo.

5. El espejo retrovisor en cuestión consta esencialmente de un casquete con medios de fijación al vehículo, dotado de un casquillo interno en la cúspide en el cual se aloja la cabeza de un perno que lo atraviesa longitudinalmente y contra la que actúa de un resorte comprimido en el interior del casquillo, cuyo perno se atornilla en una
10. tuerca solidaria de un disco situado en el interior de un

116312



5. cuerpo ojival que se apoya, a través de una junta elástica contra el borde del casquete, mientras que próximo al borde del cuerpo ojival existe un escalón interno que constituye el asiento para el espejo, entre el cual y el disco, está comprimido un resorte.

Para la mejor comprensión de cuanto queda descrito en la presente memoria, se acompaña un dibujo en el que, tan sólo a título de ejemplo, se representa un caso práctico de realización del objeto de la invención.

10. En dicho dibujo, la figura 1 es una vista en perspectiva del despiece del espejo, y las figuras 2 y 3 son sendas secciones longitudinales del mismo, una vez montado correspondientes a dos posiciones distintas.

15. El espejo retrovisor descrito consta en los aludidos dibujos de un casquete -1- con un brazo radial -2- para su fijación a la puerta u otro punto adecuado del vehículo, cuyo casquete presenta en la cúspide, un casquillo interno -3-, para alojamiento de la cabeza del perno -4- que lo atraviesa longitudinalmente y contra la que actúa el resorte -5-, comprimido en el interior del casquillo -3-. El perno -4- está atornillado en la tuerca -6- solidaria del disco -7- situado en el interior de la cazoleta -8- de forma ojival y que se mantiene a fricción contra el borde del casquete -1- a través de una junta elástica -9-. El resorte -5- actúa contra la cabeza del perno -4-, asegura el acoplamiento a fricción entre la cazoleta -8- y el casquete, siendo graduable la intensidad de la fricción mediante el accionamiento del citado perno.

20.

25.

116312



En el borde interno de la cazoleta -8- el aro -10- constituye el asiento para el espejo -11- entre el cual y el disco -7- está comprimido el resorte -12-, que asegura el acoplamiento del espejo.

5. El montaje del espejo retrovisor descrito es muy sencillo, lo cual beneficia su economía, si bien se consigue que el mismo pueda orientarse en el ángulo deseado, mediante el movimiento de la cazoleta -8- portadora del espejo. Por otra parte el conjunto presenta una línea aerodinámica muy apropiada para el embellecimiento exterior del vehículo.
- 10.

- Serán independientes del objeto de la invención los materiales empleados en la construcción de los distintos elementos que la integran, formas y dimensiones de los mismos y cuantos detalles accesorios puedan presentarse, siempre y cuando no afecten a su esencialidad.
- 15.

- . -

#### N O T A

Se reivindica como objeto del presente modelo de utilidad:

1. Espejo retrovisor que consta esencialmente de un casquete provisto de medios de montaje en el vehículo con un casquillo interno en su cúspide, para alojamiento de la cabeza de un perno que lo atraviesa, contra la cual actúa un resorte comprimido en el interior del cas-
- 20.



116312

quillo cuyo perno está atornillado a una tuerca solidaria de un disco situado en el interior de un cuerpo ojival, acoplado a fricción contra el canto del casquete, a través de una junta elástica, dotado en su borde mayor de un asiento interno en el que se apoya el espejo, empujado por un resorte comprimido entre el espejo y el disco.

5.

2. Espejo retrovisor.

La presente memoria consta de cuatro hojas foliadas escritas a máquina por una sola cara.

Barcelona, 16 de septiembre de 1.965

Luis GELABERT ARGEMÍ

p.a.

116312

Fig. 1

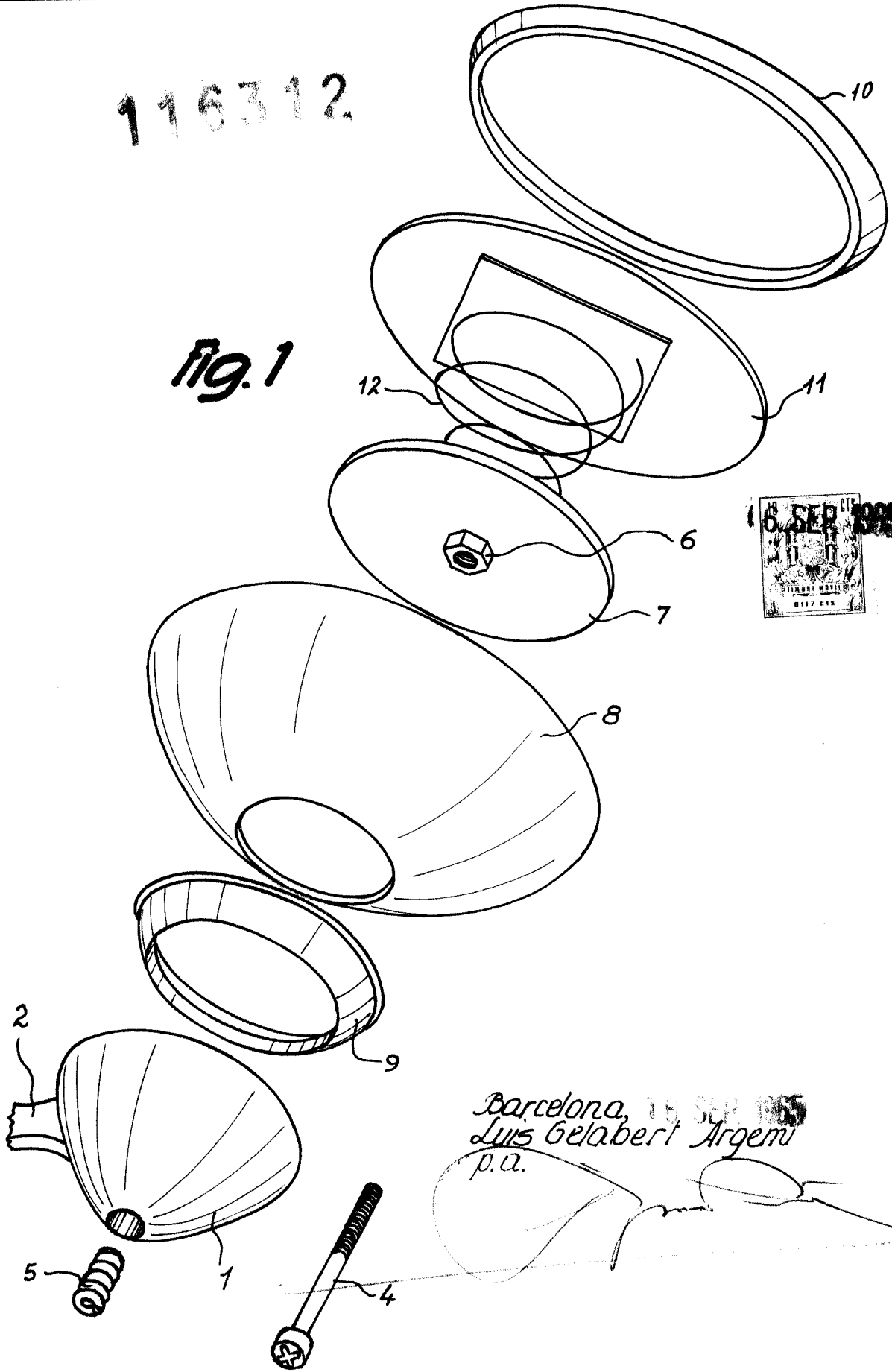

16 SEP 1955  
ESTADO ESPAÑOL  
0117 018

Barcelona, 16 SEP 1955  
Luis Gelabert Argemí  
p.u.

12905

116312

Fig. 2

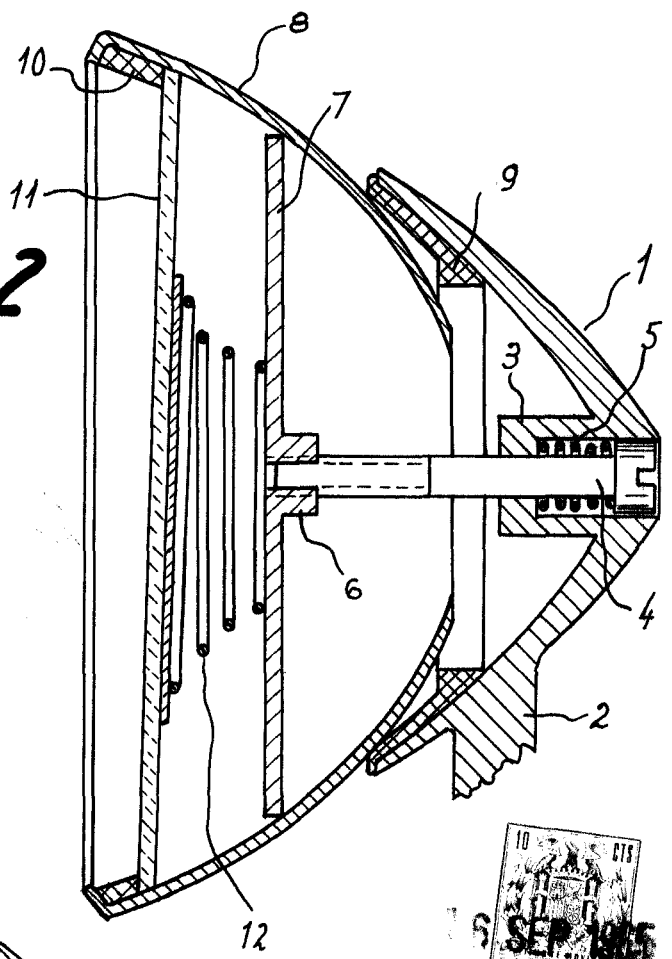
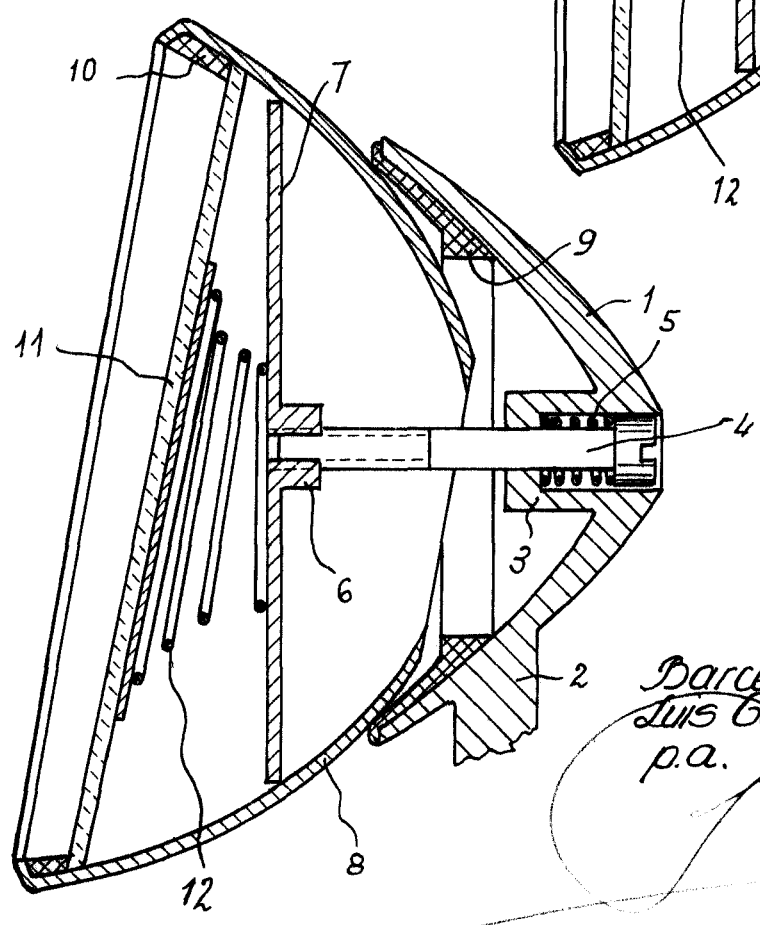

Fig. 3



10 SEP 1965

Barcelona, 06 SEP 1965  
Luis Gelabert Argemi  
p.a.

12905