

116278



116278

MEMORIA DESCRIPTIVA

correspondiente a la solicitud de concesión de un

MODELO DE UTILIDAD

SOLICITANTE: Don Agustin Pastor Gomis

RESIDENCIA: General Sanjurjo, 12 - SAN JUAN DE ALI-

CANTE (Alicante)

ENUNCIADO: SILLA PLEGABLE SIMPLIFICADA

Prioridad: Patente n.º del



116278

1

La invención a que se refiere la presente memoria constituye una novedad industrial, con características y ventajas que la hacen merecedora del privilegio de explotación exclusiva que por ella se solicita, de acuerdo con las prescripciones del Estatuto vigente de la Propiedad Industrial de fecha 26 de julio de 1929, texto refundido publicado el 30 de abril de 1930.

5

Este Modelo de Utilidad, se contrae como su enunciado indica a una silla plegable simplificada, cuya descripción se realiza con ayuda de los dibujos que de la misma se adjuntan, a base de los cuales se expone su estructura al propio tiempo que su funcionamiento.

10

En el plano, la figura 1ª muestra la silla completa y montada, vista en perspectiva.

La figura 2ª es un detalle lateral de la sujeción y articulación del asiento al bastidor tubular plegadizo, constitutivo de la armadura de la silla propiamente dicha.

15

En ambas figuras, las distintas referencias numéricas señaladas, corresponden a los elementos y partes componentes del conjunto siguientes:

20

1 - tubo en "U" constitutivo del respaldo y patas delanteras

2 - cartelas de sujeción de la placa 3 de respaldo

3 - placa de respaldo

4 - remaches de sujeción de la placa 3

5 - asiento

6 - tubos telescópicos

25

7 - tubo en "U" constitutivo de las patas o apoyo posterior de la silla dentro del cual se introducen telescópicamente los 6.

8 - cartelas posteriores de articulación del asiento 5

9 - conteras elásticas de apoyo

30

10 - perfiles de soporte del asiento 5

116278



- 1 11 - nervio de refuerzo longitudinal de los perfiles 10
- 12 - ejes de giro y apoyo posteriores del asiento 5
- 13 - cartelas anteriores de articulación del asiento 5
- 14 - ejes de giro anteriores del asiento 5.

5 Basicamente, esta silla está formada por un tubo 1 doblado en forma de "U" en cuyos extremos, que constituyen las patas anteriores de la silla propiamente dicha, tiene acopladas conteras de goma 9 y en cuya parte superior lleva soldadas dos pequeñas cartelas rectangulares 2 con un orificio central en las cuales se atornilla o remacha 4 una placa 3 que forma el respaldo de la silla.

10 Esta placa 3 queda por tanto situada dentro del marco que forma el ya citado tubo en "U" 1.

El asiento 5 de esta silla, está constituido por una placa rectangular por cuya cara inferior y a ambos lados, presenta remachados dos perfiles 10 reforzados longitudinalmente, según un nervio 11 de sección en media caña. Estos perfiles 10 tienen en sus extremos posterior y anterior, realizadas por dobléz unas cartelas 8 y 13 con un orificio en su centro.

15

El tablero de asiento 5 queda sujeto y articulado al bastidor tubular en "U" 1 en su parte posterior, por medio de sendos pasadores ejes 12 que atraviesan el tubo 1 y pasan a través del orificio central de las cartelas 8. El propio tablero 5 descansa apoyado sobre estos robustos ejes 12.

20

En su parte anterior, y como ya hemos dicho, los perfiles 10 tienen realizadas otras cartelas 13 en las que se articulan unos tubos 6 los cuales se encuentran introducidos telescópicamente en las ramas abiertas de otro bastidor tubular en "U" 7, el cual constituye las patas o mas propiamente dicho, el apoyo posterior de la silla.

25

En virtud de esta especial disposición descrita, para plegar la silla, basta con levantar hacia arriba su asiento, en cuyo movimiento todo el conjunto viene a quedar plegado en forma sensible-

30

116278



1 mente aplanada.

Hecha la descripción precedente, hemos de añadir que los detalles de realización de la idea expuesta pueden variar, sin que por ello cambie la esencia de la invención, que es la que se desprende de los párrafos que anteceden y la que se reivindica en la siguiente

N O T A

En resumen: El Modelo de Utilidad que se solicita, recaerá sobre las reivindicaciones siguientes:

10 1ª.- SILLA PLEGABLE SIMPLIFICADA, caracterizada porque, está constituida esencialmente por un bastidor tubular en "U" invertida que tiene tacos de apoyo elásticos en sus extremos anteriores, cuyo bastidor lleva soldadas en su parte superior unas cartelas rectangulares con un orificio central, entre las que se sujeta una placa que forma lo que pudieramos llamar respaldo de la silla, y cuyo respaldo es en realidad una estrecha tira la cual queda comprendida dentro de la parte superior del ya citado bastidor tubular en "U", el cual tiene articulado en sendos ejes pasantes, otro bastidor interior, también en "U" que forma lo que pudieramos llamar el apoyo posterior de la silla propiamente dicha.

20 2ª.- SILLA PLEGABLE SIMPLIFICADA, caracterizada según la reivindicación anterior y porque, el asiento está constituido por una placa en cuya cara inferior hay sujetos en ambos lados, dos perfiles reforzados longitudinalmente por un nervio central, cuyos perfiles tienen en sus extremos sendas orejetas perpendiculares, las posteriores de las cuales están atravesadas por unos robustos ejes que atraviesan también los tubos del bastidor formador del respaldo y patas delanteras, cuyos ejes constituyen además sendos puntos de apoyo, sobre los que descansa dicho asiento, estando articuladas en las orejetas delanteras unos tubos rectos los cuales se encuen-

116278



1

tran introducidos telescópicamente en los ramales abiertos del bas-
tador en "U" que forma el apoyo posterior de la silla propiamente di-
cha.

5

3*.- Se reivindica por último como objeto sobre el que ha de
recaer el Modelo de utilidad que se solicita: SILLA PLEGABLE SIM-
PLIFICADA.

Todo conforme queda descrito en la presente memoria, que cons-
ta de cinco páginas mecanografiadas, y dibujos adjuntos.

Madrid, 27 septiembre 1965

10

ALFONSO UNGRIA
P.P.

A handwritten signature in dark ink, appearing to be "A. Ungria", written over the typed name and initials.

15

20

25

30



FIG-1

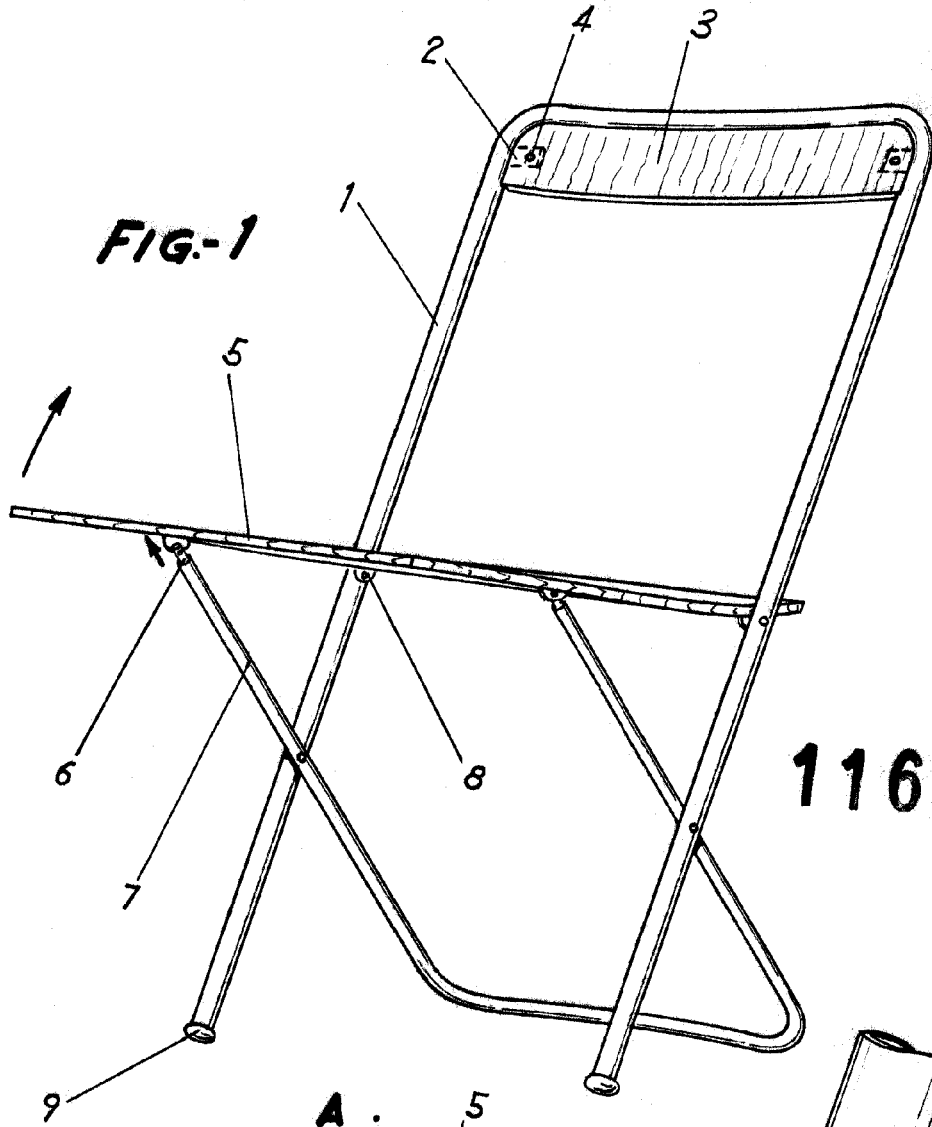

116278

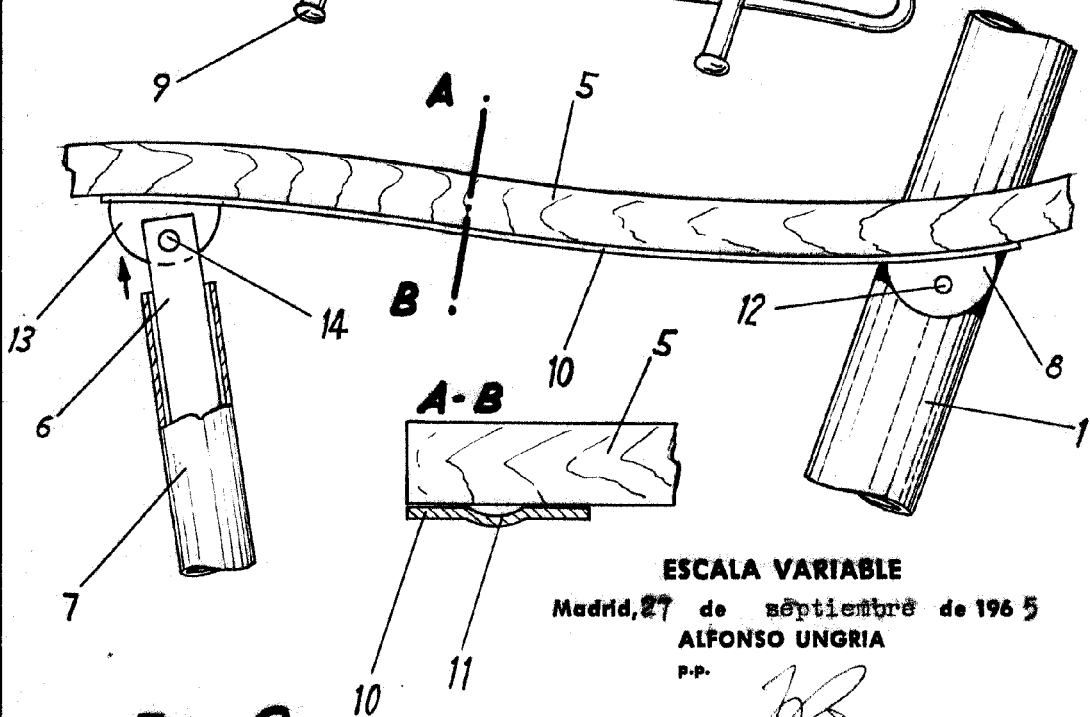

FIG-2

ESCALA VARIABLE

Madrid, 27 de septiembre de 1965

ALFONSO UNGRIA

P.P.