

116245

116245



M O D E L O D E U T I L I D A D

por "UNA PITILLERA Y CERILLERA ADAPTABLE PARA AUTOMOVILES", a favor de Doña Pilar Estruga Bergua, de nacionalidad italiana, residente en Barcelona, calle Marqués de Sentmenat, nº 66, 1ª, 4ª. - - - - -

M E M O R I A D E S C R I P T I V A

El presente Modelo de Utilidad tiene por objeto garantizar el derecho a la fabricación y explotación, en exclusiva, para todo el territorio nacional, de una pitillera y cerillera adaptable para automóviles.

6 Las características nuevas y esenciales se centran: en estar constituida por un conjunto o elemento fabricado en material plástico tal como el polistireno, normal y antichoque de diversos colores y metalizado, que tiene dispuestos dos departamentos, el cual lleva aplicado para su fijación, en una de sus caras exteriores llenas, una ventosa o un imán indistinta o conjuntamente.

10

Esta nueva pitillera y cerillera adaptable para automóviles, es de gran utilidad, pues es bien conocido el inconveniente que representa para algunos conductores, tener que extraer de un bolsillo de su vestimenta un paquete de cigarrillos y la

15



116245

cajita de cerillas cuando va marchando en su vehículo, labor ésta que ha de realizar la mayoría de las veces en un corto espacio de tiempo (el que permite la corta espera de un semáforo para cambiar de disco).

5 Otras veces cuando el conductor está marchando en su automóvil, se dá cuenta que acabó el tabaco o las cerillas, o, bien que ambas cosas quedaron olvidadas en un despacho o en una reunión, viéndose obligado en tal caso, a parar y apearse de su vehículo ante la primera expendeduría para adquirir los
10 cigarrillos o cerillas que precisa.

 Aunque algunos automovilistas previsores, suelen llevar algún paquete de cigarrillos en un departamento del tablero indicador, dicho departamento lo acostumbran a llevar cerrado, produciéndose en muchos casos la sorpresa, cuando se desea fumar,
15 confiando en el tabaco que suponen disponer en el departamento mencionado, al abrirlo lo encuentran vacío, ya que no repusieron en su día el paquete de cigarrillos o cerillas que agotó unos días u horas antes, y, que precisamente por tener cerrado el departamento antedicho, y, no ambos artículos a la
20 vista, se olvidó adquirir.

 Con esta nueva pitillera y cerillera adaptable para automóvil, se evitan los inconvenientes enumerados, ya que en pocos segundos, por tener muy a mano ambos artículos, se puede coger y prender lumbre a un cigarrillo. Asimismo, por estar a la
25 vista en todo momento tanto el paquete de cigarrillos como las cerillas, se puede dar cuenta el automovilista del inmediato agotamiento de ambas cosas, y reponerlas con la debida anticipación.

 También conviene hacer notar que el nuevo modelo de pitillera y cerillera, puede adaptarse en el lugar que el conductor estime como más conveniente, cambiando su emplazamiento
30

116245



cuantas veces lo desee, hasta establecer a su gusto, el lugar donde puede valerse de él con mayor rapidez y soltura, o bien donde pueda suponer dá más realce decorativo, ya que a ello también contribuye el Modelo a que se hace referencia.

5 Una vez reseñadas las esencialidades y ventajas del nuevo Modelo, con auxilio de la única hoja gráfica que acompaña esta memoria, se pasa a detallar los elementos que lo componen.

En la Fig. 1, se representa la pitillera y cerillera en perspectiva. El -1-, indica el departamento destinado a alo-
10 jar el paquete de cigarrillos; el -2-, el departamento donde se alojará la cajita de cerillas; el -3- y -4-, indican a título de ejemplo no limitativo, la ventosa o imán respectivamente, acoplados para la fijación del conjunto.

La Fig. 2, representa el conjunto seccionado, pudiéndose
15 observar alojados con la holgura necesaria, el paquete de cigarrillos -5-, y la cajita de cerillas -6-, en sus respectivos departamentos. Se puede ver asimismo, que tanto el paquete de cigarrillos, como la cajita de cerillas, sobresalen de sus
20 alojamientos lo suficiente, para permitir extraer ambos con la mayor rapidez y soltura.

Descrito suficientemente el objeto del presente Modelo, es de hacer notar que al ser llevado a la práctica podrán variar sus formas, dimensiones y disposición de los distintos elementos, así como los materiales utilizados, sin que por ello se
25 altere, ni modifique, su esencialidad.

- N O T A -

Se reivindica como objeto del presente Modelo de Utilidad:
1.- Una pitillera y cerillera adaptable para automóviles, caracterizada por estar constituida por un cuerpo prismático rectangular, con su cara superior inexistente, que lleva
30

116245



adosado al mismo un segundo cuerpo similar de menores dimensiones, constituyendo ambos dos departamentos en el mayor de los cuales puede alojarse un paquete de cigarrillos y en el otro una cajita de cerillas.

5

2º.- La propia pitillera y cerillera, caracterizada por que en una de sus caras exteriores llena, lleva aplicados indistintamente para su fijación al lugar más adecuado del conjunto, una ventosa y un imán.

10

3º.- UNA PITILLERA Y CERILLERA ADAPTABLE PARA AUTOMOVILES.

Madrid, 27 de Septiembre de 1965.-

[Handwritten signature]

116245

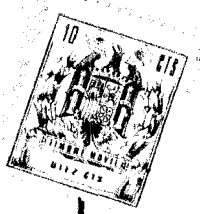

Fig. 1

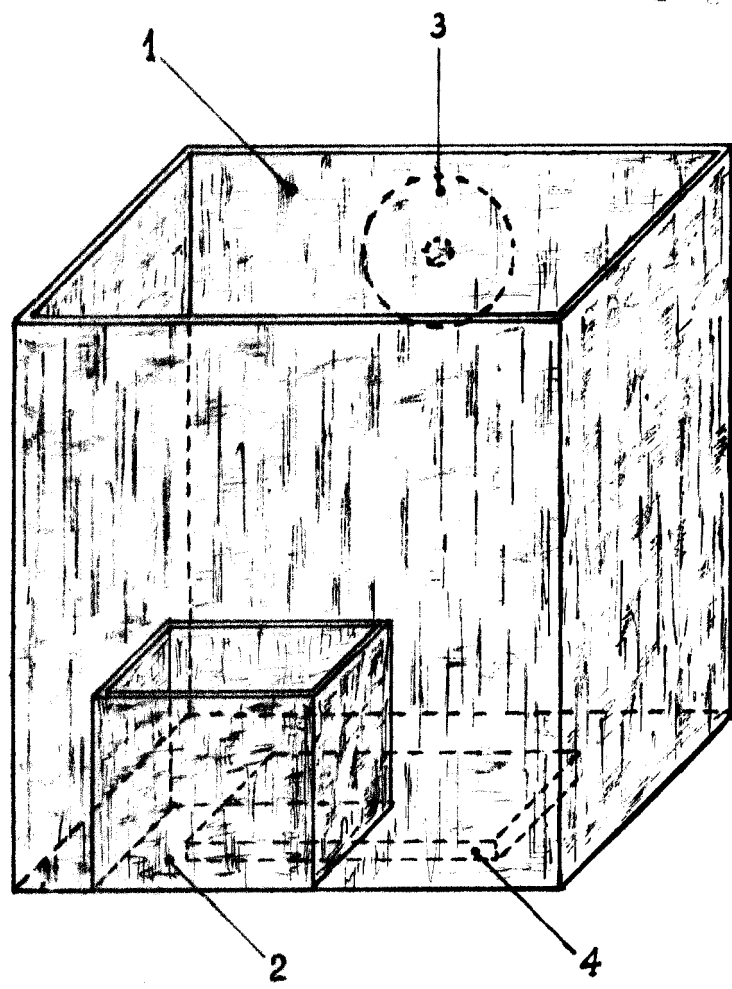
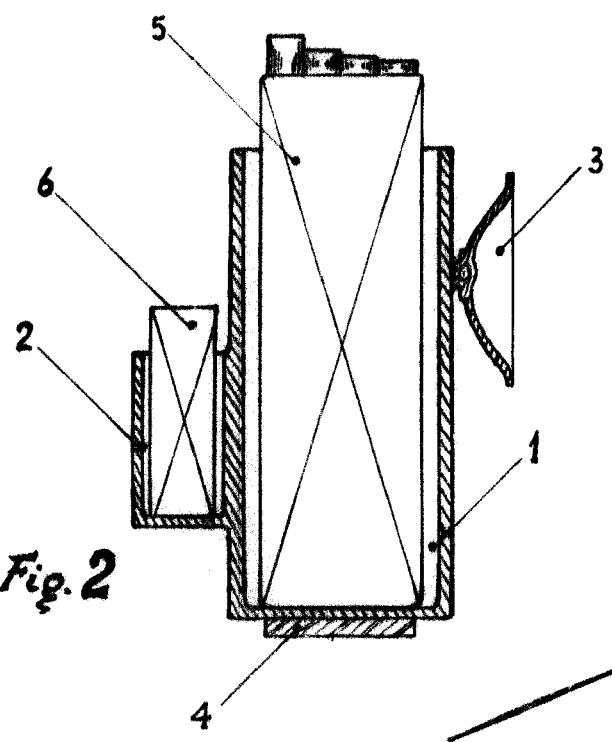

Fig. 2



P.A
Fernando Peraire

[Handwritten signature]