

11 SEP. 1958 

116230

MODELO DE UTILIDAD

por 20 años

A favor de COMERCIAL DISTRIBUIDORA HERRAMIENTAS, S.L.,  
razón social española, domiciliada en Sabadell (Barcelona),  
Plaza Junqueras 30. - - - - -  
por: "DISPOSITIVO EXTRACTOR PARA COJINETES Y PIEZAS SIMI-  
LARES". - - - - -

MEMORIA DESCRIPTIVA

El presente modelo de utilidad se refiere a un  
dispositivo extractor para cojinetes y piezas similares,  
en particular de los empleados en los vehículos automóviles.

5

Como es sabido, la extracción de los cojinetes  
montados sobre ejes resulta en la mayoría de los casos  
sumamente dificultosa, a cuyo efecto existen en el mercado  
algunos extractores que si bien cumplen aceptablemente su



función, hay casos en que no resultan efectivos.

Con el extractor objeto del modelo que nos ocupa, se efectúa la extracción de cojinetes con suma facilidad, sin que en ningún caso pueda fallar.

5 A dicho efecto va provisto de un tornillo con punzón de ataque, mediante el cual, al roscar dicho elemento se obtiene la extracción del cojinete que previamente se habrá encajado en una ranura interior que presenta la mordaza de que está dotado el dispositivo.

10 Para la mejor comprensión de la presente memoria descriptiva, se acompaña una hoja de dibujos, en los que se ha representado un caso práctico de realización que se cita a título de ejemplo no limitativo del alcance de este modelo de utilidad.

15 En los dibujos:

La figura 1, muestra un extractor del indicado tipo, visto en alzado.

La figura 2, representa el extractor visto en sección longitudinal.

20 Comprende el dispositivo extractor objeto del invento un casquillo-mordaza compuesto del casquillo propiamente dicho -1-, fileteado a rosca interiormente y dotado de unas zonas circundantes exteriores grafiladas -2-, -3-, estando prolongado inferiormente este casquillo  
25 en una mordaza cónica -4- con una cabeza de mayor diámetro -5-, cuya mordaza tiene practicados cuatro cortes longitudinales -6- a partir de su boca, para dar una cierta elasticidad a la misma.

30 Junto a la boca de la mordaza existe una ranura anular interior -7- en la que se encaja el cojinete o pieza

11 SEP. 1965



análoga a extraer, el cual queda aprisionado mediante una arandela -8- dispuesta libremente sobre la mordaza y cuyo diámetro interior es más reducido que el diámetro exterior de la cabeza de la mordaza, y cuya arandela, interiormente  
5 cónica, está grafilada por su exterior.

El elemento de empuje del extractor está constituido por un tornillo axial -9-, que rosca en el casquillo-mordaza -1-, cuyo tornillo está dotado por su extremo superior de una varilla de manipulación -10-, y prolongado  
10 por su extremo inferior en un punzón -9'-.

El funcionamiento del extractor se desprende fácilmente de su propia constitución. En primer lugar se encaja el cojinete o pieza similar en la ranura interior de la cabeza de la mordaza y se fija fuertemente en ella,  
15 bajando a fondo la arandela, para, seguidamente, roscar el tornillo, con lo que el punzón ataca la testa del eje en que va montado el cojinete haciendo que éste, por la fuerza del tornillo se desprenda fácilmente.

El modelo, dentro de su esencialidad, puede ser  
20 llevado a la práctica en otras formas de realización que difieran sólo en detalle de la indicada a título de ejemplo, a las cuales alcanzará igualmente la protección que se recaba. Podrá, pues, fabricarse el extractor de referencia, en cualquier forma y tamaño, con los materiales y medios  
25 más adecuados, por quedar todo ello comprendido en el espíritu de las reivindicaciones.

N O T A

Se reivindica como objeto del presente modelo de utilidad:



1.- Dispositivo extractor para cojinetes y piezas similares, caracterizado esencialmente por comprender un casquillo-mordaza en el cual se rosca un tornillo pasante con cabeza de manipulación y prolongado por su extremo inferior en un punzón de ataque, cuya mordaza de forma cónica y cabeza de mayor diámetro tiene practicados unos cortes longitudinales que permiten ajustar su diámetro al de la pieza a extraer, lo cual se efectúa mediante una granela cónica interiormente y grafilada por su exterior, dispuesta libremente sobre la mordaza; junto a la boca de la cual existe una ranura circular interior destinada a encajarla en el cojinete o pieza similar a extraer.

2.- DISPOSITIVO EXTRACTOR PARA COJINETES Y PIEZAS SIMILARES.

Consta la presente memoria descriptiva de cuatro hojas, mecanografiadas, numeradas, foliadas y escritas por una sola cara, acompañada de una hoja de dibujos.

Barcelona, para Madrid, a 11 Septiembre de 1965.

COMERCIAL DISTRIBUIDORA HERRAMIENTAS, S.L.

p. a.

116230



Fig. 1

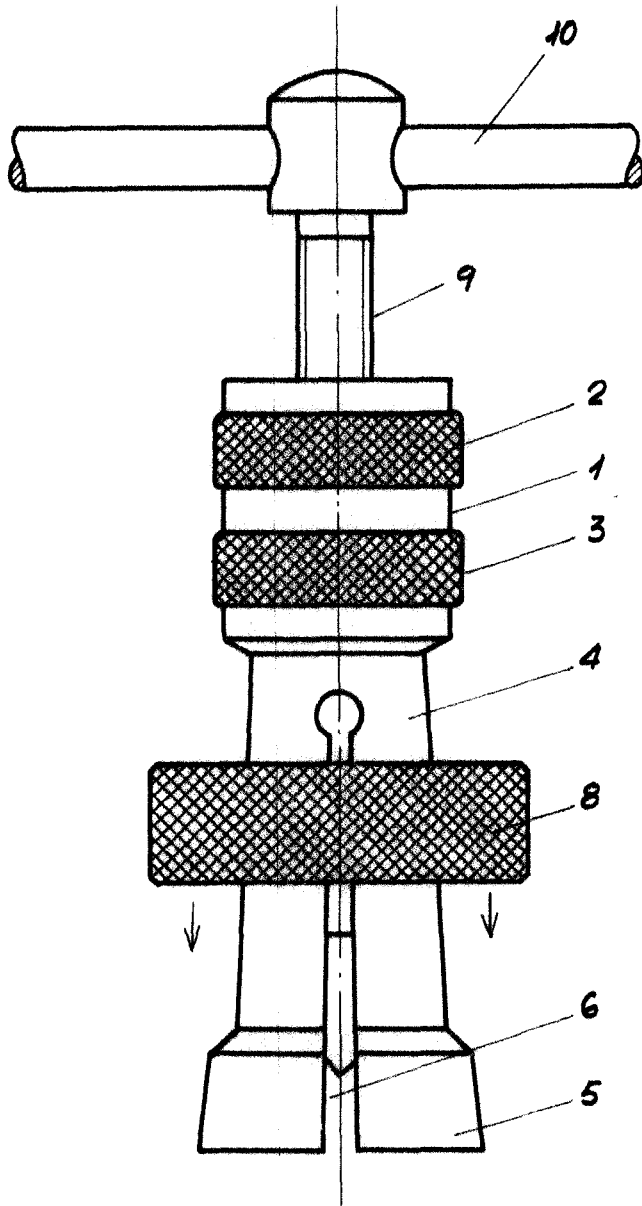
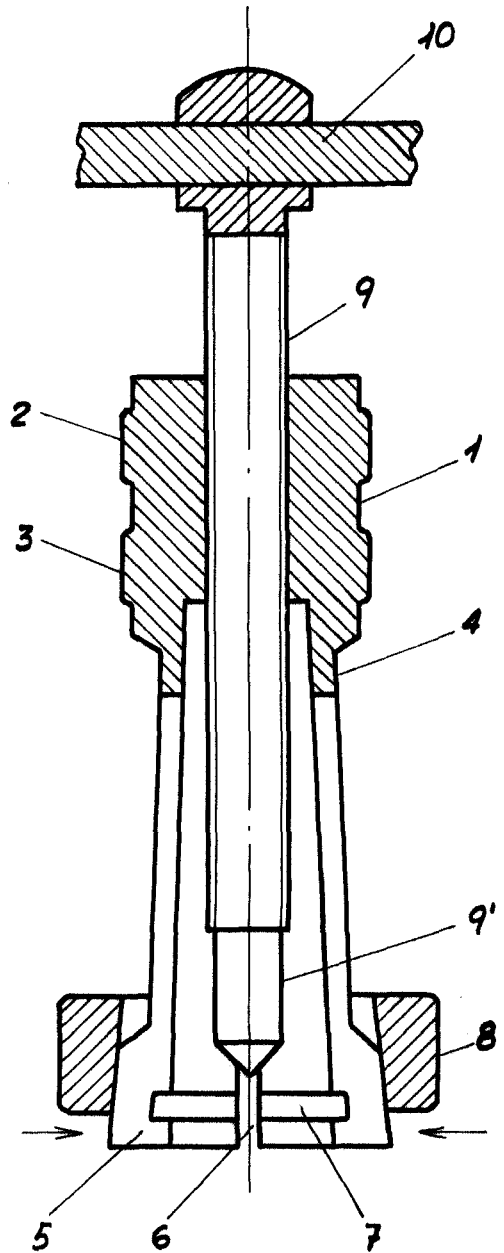

Fig. 2



Barcelona, 11 septiembre de 1965.

p.a.  
*[Handwritten signature]*

Escala variable