



116222

M O D E L O  
D E  
U T I L I D A D

a favor de Don Antonio RODENAS MARHUENDA, de nacionalidad española, residente en Barcelona, calle Villarroel, 180, por " CAJA PARA PRODUCTOS CORTABLES".

- . -

MEMORIA DESCRIPTIVA

La presente invención se refiere a una caja para productor cortables, que incorpora la particularidad de facilitar la fragmentación de su contenido en porciones idénticas sin que sea preciso sacarlo de su interior, siendo apto para turrónes, membrillo, mantequilla, queso, jabón y cualquier otro producto, sea alimenticio o no, que presnete características análogas,

El envase aludido se caracteriza por el hecho de estar formado por un cuerpo a modo de cubeta, en cuyo interior se dispone el producto a envasar, cuyas paredes están



116222

dotadas de una pluralidad de referencias alineadas las cuales permiten la orientación de un instrumento cortante para conseguir porciones predeterminadas del producto envasado.

5. Las referencias de guía anteriormente indicadas están formadas preferiblemente, por unas entallas efectuadas en las paredes del cuerpo, las cuales llegan hasta el fondo del mismo.

10. El cuerpo conformado a modo de cubeta es susceptible de ser cerrado mediante una tapa como ocurre con otros recipientes conocidos.

Los dibujos adjuntos muestran, tan sólo a título de ejemplo, no limitativo del alcance de la presente invención, un caso práctico de realización de un envase según las características descritas.

15. En dichos dibujos: La figura 1 muestra una vista en perspectiva del envase cubierto; la figura 2 es otra perspectiva, pero referida a la cubeta dotada de las ventajas de la invención, con su tapa separada; la figura 3 es una perspectiva en la que se muestra la función de las guías de referencia; y la figura 4 es un ejemplo práctico de los resultados obtenidos en el envase.

20. Según la representación de los dibujos, el objeto de la presente invención está formado por el cuerpo -1-, conformada a modo de cubeta, en cuyo interior se dispone el producto a envasar, pongamos por ejemplo la barra de turrón -2-.

Este cuerpo -1-, presenta la particularidad de que sus paredes enfrentadas, las laterales -3- y, en su

116222



caso las testeras -4-, están dotadas de una pluralidad de entallas -5-, regularmente dispuestas de modo que lleguen hasta el fondo del recipiente, cuyas entallas se hallan alineadas con las formadas en la pared opuesta.

5. Estas entallas -5- se constituyen en unas referencias de guía que permiten usar el cuchillo -6- sin necesidad de sacarla al exterior la barra de turrón -2-, puesto que el mismo puede desplazarse tanto transversal como longitudinalmente para formar porciones idénticas -7-, según puede comprobarse en las figuras 3 y 4 de los dibujos.

10. El cuerpo -1-, una vez provisto del producto correspondiente, puede ser envuelto directamente para su servicio en el mercado de la manera que se estime más oportuna, sin embargo, en una realización preferida, también puede ir cubierto por la tapa -8- como ocurre en las cajas conocidas.

15. Se comprende que el envase puede ser desarrollado en otras formas geométricas, por ejemplo con más lados o incluso circular y ovalada, en cuyos casos se puede prever un pilarillo central que sirva de referencia para efectuar cortes radiales.

20. Serán independientes del objeto de la presente invención, los materiales empleados en los distintos elementos constitutivos del envase, así como las formas y dimensiones, tanto absolutas como relativas, de los mismos y, en consecuencia, todo cuanto no afecte a su esencialidad.

25.



116222

N O T A

Se reivindica como objeto del presente modelo de utilidad:

5. 1. Envase, que se caracteriza por el hecho de estar formado por un cuerpo a modo de cubeta, en cuyo interior se dispone el producto a envasar, cuyas paredes enfrentadas están dotadas de referencias alineadas y regularmente dispuestas, que permiten la orientación de un instrumento constante para conseguir proporciones del producto envasado.

10. 2. Envase, según la reivindicación 1, que se caracteriza por el hecho de que las referencias están constituidas por unas entallas de guía efectuadas en las paredes de la cubeta, las cuales llegan hasta el fondo de la misma.

15. 3. Envase, según la reivindicación 1, que se caracteriza por el hecho de que sobre la cubeta entallada ajusta una tapa amovible.

3. Envase, según la reivindicación 1, caracterizada por el hecho de comprender un pilarillo central como referencia para realizar cortes radiales.

20. 4. Envase.

La presente memoria consta de cuatro hojas foliadas escritas a máquina por una sola cara.

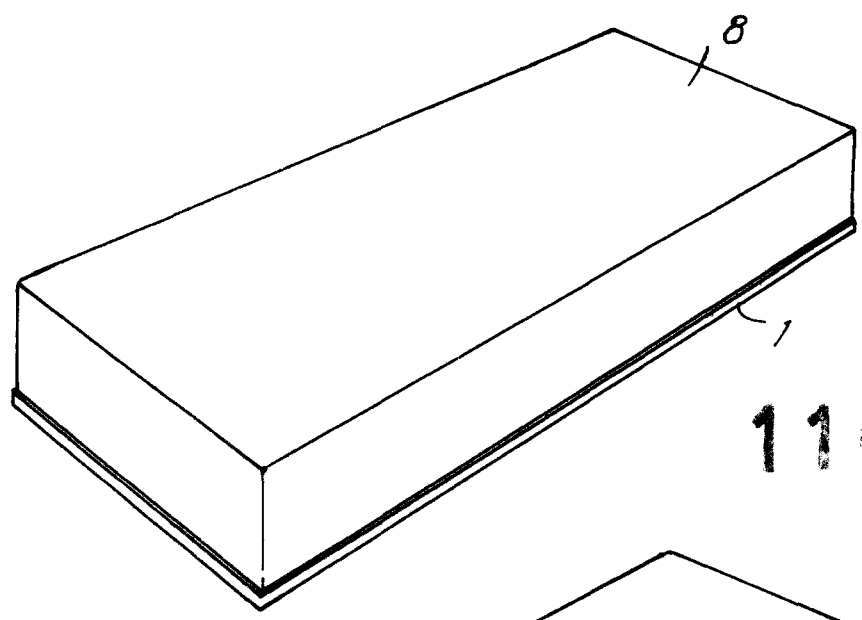
Barcelona, 9 de septiembre de 1965.

Antonio RODENAS MARHUENDA

p.a.

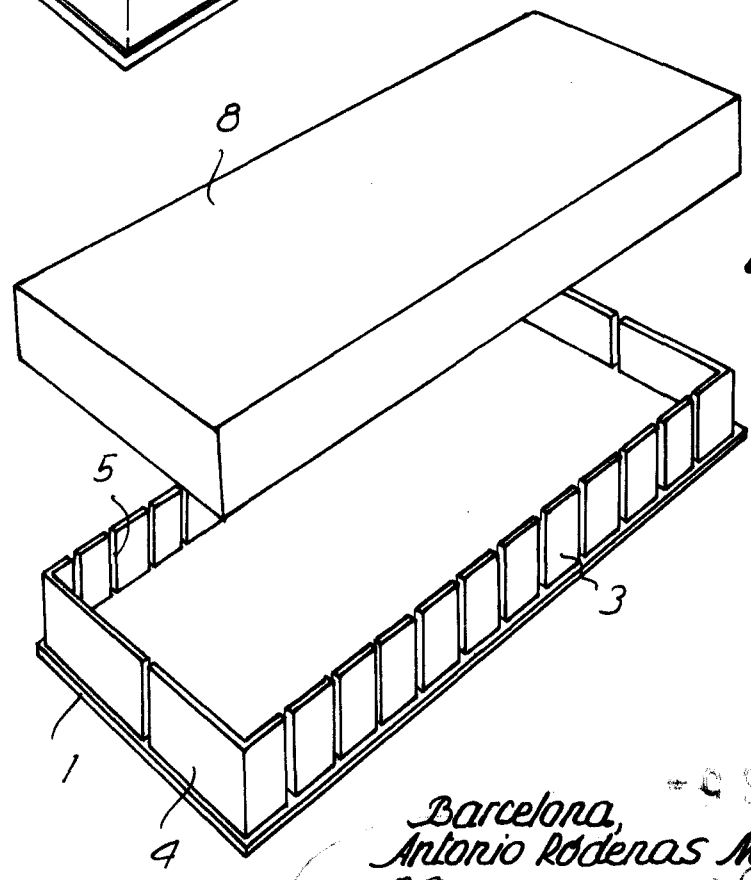


Fig. 1



116222

Fig. 2



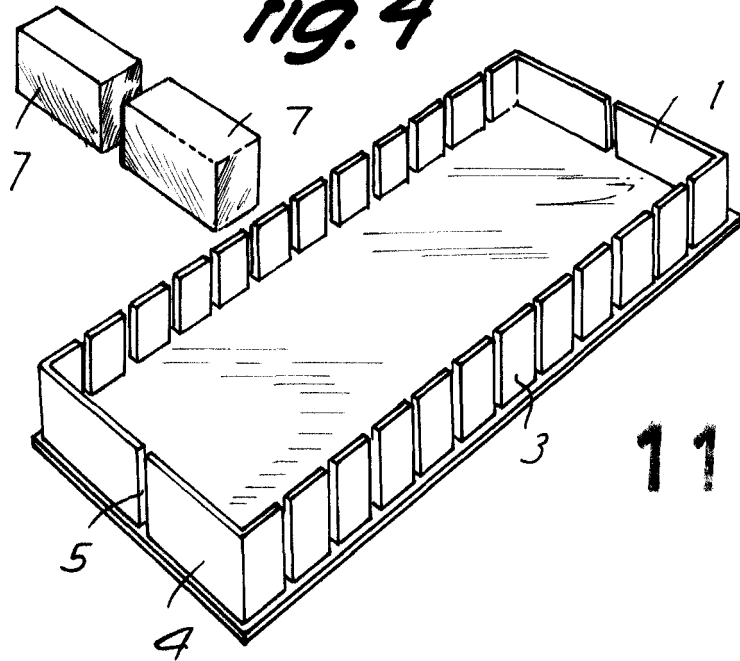
SEP 1959

Barcelona,  
Antonio Ródenas Marhuenda  
p.a.

12947

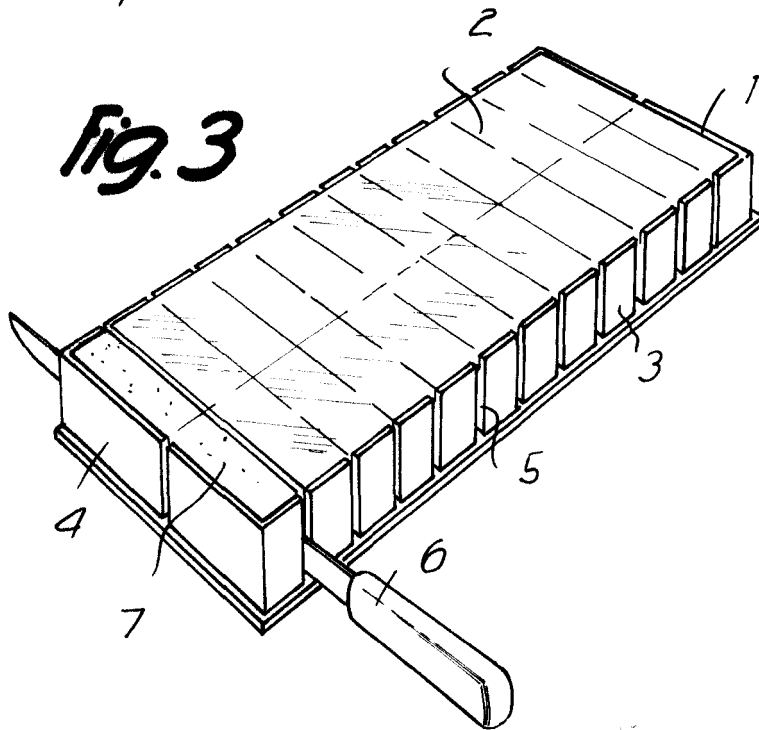
10  
SEP 1965  
BTS  
ESTIMOS MOVIL  
ALIZ DIE

Fig. 4



116222

Fig. 3



1965

Barcelona,  
Antonio Ródenas Marhuenda  
p.a.

12947