

MEMORIA DESCRIPTIVA QUE SE ACOMPAÑA A LA SOLICITUD
DE PATENTE DE INTRODUCCION POR 10 AÑOS A FAVOR DE
DON EUGENIO YZAGUIRRE, DOMICILIADO EN ERUA (VIZCAYA)
OR:

"UNA PULSERA METALICA CON UESTA DE CHAPAS CAM-
BIABLES ENCAJADAS EN ARCOS ESPECIALES UNIDOS ENTRE SI
POR MEDIO DE ESALABONES DE CADENETA"



ooooo

DESCRIPCION:

Componese la pulsera de varios marcos (a) de forma po-
lígona, ovalada o redonda, que tienen sus bordes periféricos
vuelto hacia afuera, son curvadas para adaptarse a la forma
del brazo.

5) En el plano que mira al exterior se hallan soldados
dos pitones (c) que sirven para retener a las chapas (b) que
encajan en los marcos por su parte exterior y ajusta perfec-
tamente entre los bordes citados.

10) Las chapas (b) son bastizas con el fin de facilitar el
trabajo a los artistas que las decoran, pues de otro modo,
como ocurría con los tipos que llevan todo de una pieza, re-
sultaba dificultoso el manejar el conjunto sin estrócarlo
durante las diferentes manipulaciones a que se somete para
conseguir una artística presentación de la joya.

15) Los pitones (c) son remachados sobre las chapas una
vez éstas en su sitio.

20) Los marcos llevan en sus extremos cuatro anillos (d)
fijos en ellos. Para unir los diferentes marcos de que se com-
pone la pulsera se utilizan eslabones (F) que abrazan dos
anillos cada uno de cada par de marcos consecutivos consi-
guiéndose por este medio una flexibilidad absoluta y adap-
tación perfecta de la pulsera al brazo.

Completándola se halla un cierre corriente (g) que une
los extremos libres de la pulsera.

25) EXPLICACION DE LAS FIGURAS:

La figura 1ª muestra la pulsera en planta y desarro-
llada.

La figura 2ª muestra la pulsera en perspectiva y con
los extremos unidos o enrollada.

30) La figura 3ª sección por AB de un marco (a) mostran-
do en su interior la chapa (b) y el pitón (c) todavía sin
remachar sobre la chapa y los anillos (d), se notará su cur-
vatura interior.

35) La figura 4ª - Dos vistas de un marco, dejando ver
sus partes principales.

La figura 5ª- Dos vistas de una chapa.

NOTA REIVINDICATORIA:

- 4) Reivindico prioridad para fabricar exclusivamente en territorio nacional durante un periodo de 10 años una pulsera caracterizada por tener :
- 45) 1ª.-Varios marcos porta-chapas, de formas poligonales, ovaladas o redondas, con bordes en los que encajan las chapas, agarrados por pitones solidos en los marcos y remachados sobre las chapas.
- 2ª.-De varias chapas corridas en sus marcos y desmontables con solo soltarlas de los pitones.
- 3ª.-De anillos en las extremidades de los marcos que se unen por eslabones de cadeneta.
- 50) 4ª.-De las distintas partes y piezas de que se compone la pulsera así como de su enlace y funcionamiento ; y
- 5ª.-La presente patente debe recaer sobre "Una pulsera metálica, compuesta de chapas cambiabiles encajadas en marcos especiales unidos entre sí por medio de eslabones de cadeneta"
- 55)

Sean cuales fueren las circunstancias que concurren con la esencialidad de la Patente definida en las anteriores reivindicaciones.

Madrid, 18 de Diciembre 1929

El Ingeniero-Agente.

Francisco Helguera



Fig. 1

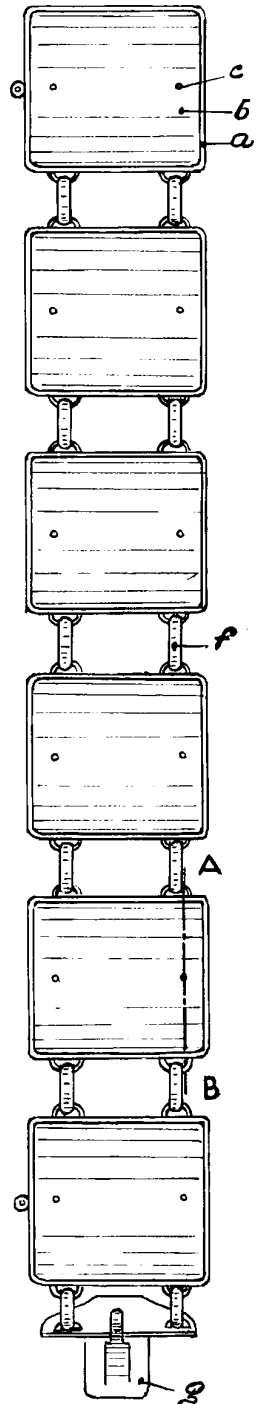
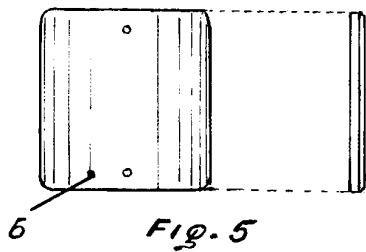
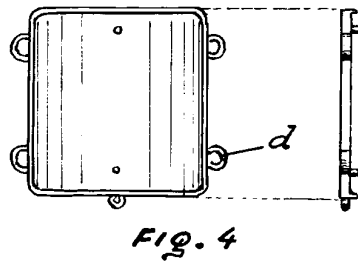
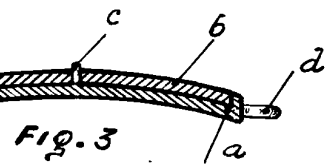
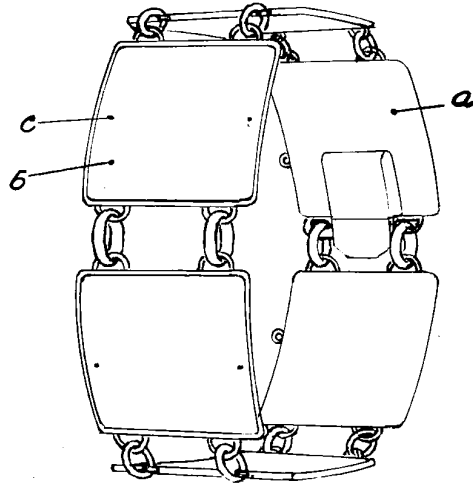

Fig. 2



ESCALA VARIABLE

Madrid - 19 de Diciembre de 1969
 El Ingeniero - Agente
 Santos Helguera

EUGENIO IZAGUIRRE
 Hoja Única (Ermua)