

21 SEP.



116155

116155

MEMORIA DESCRIPTIVA

=====

Correspondiente al registro de Modelo de Utilidad que, por veinte años, se solicita para España y sus Colonias, a favor de Don Julio CALMI CAPON, de nacionalidad española, residente en Barcelona, calle de Carders, nº 15 - - - - -

5.

p o r

"NUEVO CENICERO"

El nuevo cenicero objeto del presente Modelo de Utilidad presenta la gran ventaja de que debido a su estructuración constructiva puede ser utilizado como cenicero de sobremesa, con pie de soporte y cenicero de pie apoyado sobre el suelo, y a distintas alturas, según las necesidades.

10.

Para una perfecta interpretación se describe, a continuación, un caso de realización práctica, a título de ejemplo, no limitativo, del nuevo cenicero, acompañándose de una hoja de dibujos en la que:

15.



En la figura 1, se representa el cenicero con su máxima altura y en la figura 2, el propio cenicero sin alcanzar su altura total.

5. Consiste la invención en que el cenicero está constituido por un cuerpo (1) en forma de recipiente para recoger la ceniza y apoyar el cigarrillo que de su parte inferior emerge un tubo (2), telescópico, que termina en una peana (3) de soporte.

10. Del fondo de la cazoleta formativa del cenicero emerge un vástago (4) terminado en pomo (5) para el accionamiento del tubo telescópico al objeto de que apretando hacia abajo a través del pomo (5) del mástil de dicho tubo (2) se consigue el plegado del tubo telescópico y por ende la reducción de la altura del cenicero según se desee y tirando de dicho pomo (5) se consigue el desplegado del tubo telescópico (2) y en consecuencia se logra, inclusive, la altura máxima de dicho cenicero.

15. Se sobreentiende que en el presente caso, serán variables cuantos detalles de construcción y acabado, no alteren, cambien o modifiquen la esencia de la invención.

N O T A

20. Descrito el objeto y utilidad de la invención, lo que se declara como no divulgado, ni practicado en España, comprende las siguientes reivindicaciones:

25. 1ª.- Nuevo cenicero, caracterizado por el hecho de que el cenicero está constituido por un cuerpo en forma de recipiente para recoger la ceniza y apoyar el cigarrillo que de su parte inferior emerge un tubo telescópico, que termina en una peana de soporte.

116155 21 SEP



2*.- Nuevo cenicero, según la anterior reivindicación, en el que del fondo de la cazoleta formativa del cenicero emerge un vástago terminado en pomo para el accionamiento del tubo telescópico al objeto de que apretando hacia abajo a través del pomo del mástil de dicho tubo se consigue el plegado del tubo telescópico y por ende la reducción de la altura del cenicero según se desee y tirando de dicho pomo se consigue el desplegado del tubo telescópico y en consecuencia se logra, inclusive, la altura máxima de dicho cenicero.

3*.- NUEVO CENICERO.

Según se describe y reivindica en la presente Memoria descriptiva, que consta de tres hojas foliadas y escritas por una sola cara y acompañada de una hoja de dibujos.

Madrid, a 21 de Septiembre de mil novecientos sesenta y cinco.

P. A. A.
Antonio Aricha
P. P.



116155

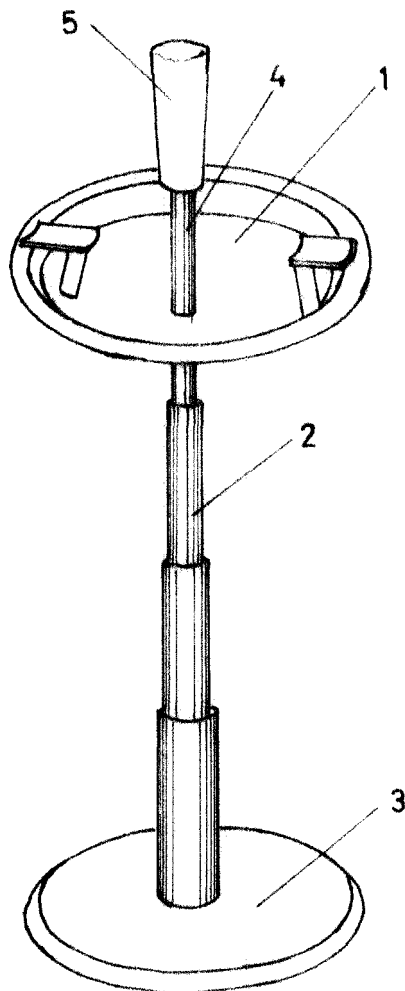

FIG. 1

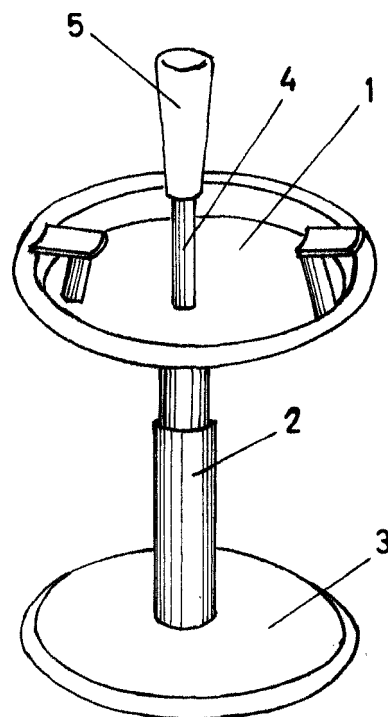

FIG. 2

Madrid 21 Septiembre 1965

P.P.

Antonio Archa

D. S.

Escala variable