



116139

MODELO DE UTILIDAD

por 20 años

A favor de MANUFACTURAS ANTONIO GASSOL, S.A., razón social española, residente en Barcelona, Diputación, 68-70. - - - por: "ENVASE PARA MEDIAS Y ARTICULOS SIMILARES". - - - - -

MEMORIA DESCRIPTIVA

El presente modelo de utilidad se refiere a un envase para medias y artículos similares.

5 El envase en cuestión consiste en una caja de cartón o material similar en la que se acondicionan medias u otros artículos, tales como calcetines, pañuelos, y análogos, la cual se particulariza por el hecho de estar dotada de un auto-precinto y de una ventana para comprobar el género envasado y saber en todo momento la cantidad de piezas contenidas en  
10 su interior, sin necesidad de abrir el envase.



A dicho efecto presenta en su cara anterior una  
abertura obturada ppr su parte central por una zona de pre-  
cinto, taladrada por sus extremos, de modo que introduciendo  
un dedo por uno de los lados de la abertura puede abrirse el  
5 precinto por rotura de las partes taladradas.

Para la mejor comprensión de la presente memoria  
descriptiva, se acompaña una hoja de dibujos, en los que se  
ha representado un caso práctico de realización, que se cita  
a título de ejemplo no limitativo del alcance de este modelo  
10 de utilidad.

En los dibujos:

En su figura única, se muestra parcialmente un en-  
vase del indicado tipo, visto en perspectiva.

El envase, que está constituido por una pieza laminar  
15 única debidamente doblada y montada, presenta en una de sus  
caras mayores, preferentemente la anterior -1-, junto a uno  
de sus lados menores -1'-, una abertura troquelada -2- obtu-  
rada por su parte central por una zona -3- de precinto que  
tiene practicados en sus extremos unas líneas de taladros  
20 -4-, -5-, y -6-, que permiten la rotura del precinto, con lo  
que puede sacarse el artículo envasado, sea una media o similar  
por la referida abertura.

El envase vendrá precintado de fábrica para la mejor  
garantía de su contenido, independientemente del autoprecinto  
25 que constituye la característica principal del modelo.

La otra característica, tal como se ha indicado an-  
teriormente, reside en el hecho de presentar en uno de los  
lados menores de la caja, preferentemente el que coincide con  
el autoprecinto, una ventana -7- obtenida por troquelado.

30 Gracias a esta especial constitución del envase, cuando



5 por ejemplo su contenido son medias en una cantidad mayor de un par, digamos cinco, la usuaria, una vez roto el precinto puede sacar dos medias para su uso, quedando en la caja tres medias más de repuesto de idéntico color y talla, de manera que si se le estropea una, puede reponerla con otra de la caja, permitiendo la ventana comprobar cuantas medias quedan en el envase, sin necesidad de quitarlas del mismo ni manosearlas, con lo que se mantienen inpecables hasta el preciso momento de tener que usarlas.

10 El modelo, dentro de su esencialidad, puede ser llevado a la práctica en otras formas de realización, que difieran en detalle de la indicada a título de ejemplo, a las cuales alcanzará igualmente la protección que se recaba. Podrá, pues, fabricarse el envase de referencia, en cualquier forma y tamaño, con los materiales y medios más adecuados, por quedar  
15 todo ello comprendido en el espíritu de las reivindicaciones.

N O T A

Se reivindica como objeto del presente modelo de utilidad:

20 1.- Envase para medias y artículos similares, consistente en una caja de material laminar, caracterizada esencialmente por presentar en una de sus caras, junto a uno de sus lados adyacentes, una abertura troquelada obturada por su parte central por una zona que tiene practicados unas líneas  
25 de taladros para posibilitar su rotura, constituyendo dicha zona un autoprecinto del envase, el cual una vez roto, permite que pueda sacarse el artículo envasado unitariamente a través de la abertura, sin que sea necesario abrir el envase.



116130

2.- Envase para medias y artículos similares, según la anterior reivindicación, caracterizada por presentar, en uno de los lados de la caja, una ventana que permite comprobar la cantidad de piezas que contiene la misma, sin necesidad de abrir el envase.

3.- ENVASE PARA MEDIAS Y ARTICULOS SIMILARES.

Consta la presente memoria descriptiva de cuatro hojas mecanografiadas, foliadas, numeradas y escritas por una sola cara, acompañada de una hoja de dibujos.

Madrid, a 20 de Septiembre de 1965.

MANUFACTURAS ANTONIO GASSOL, S.A.

P. A.  
MANUEL DE RAFAEL

116139

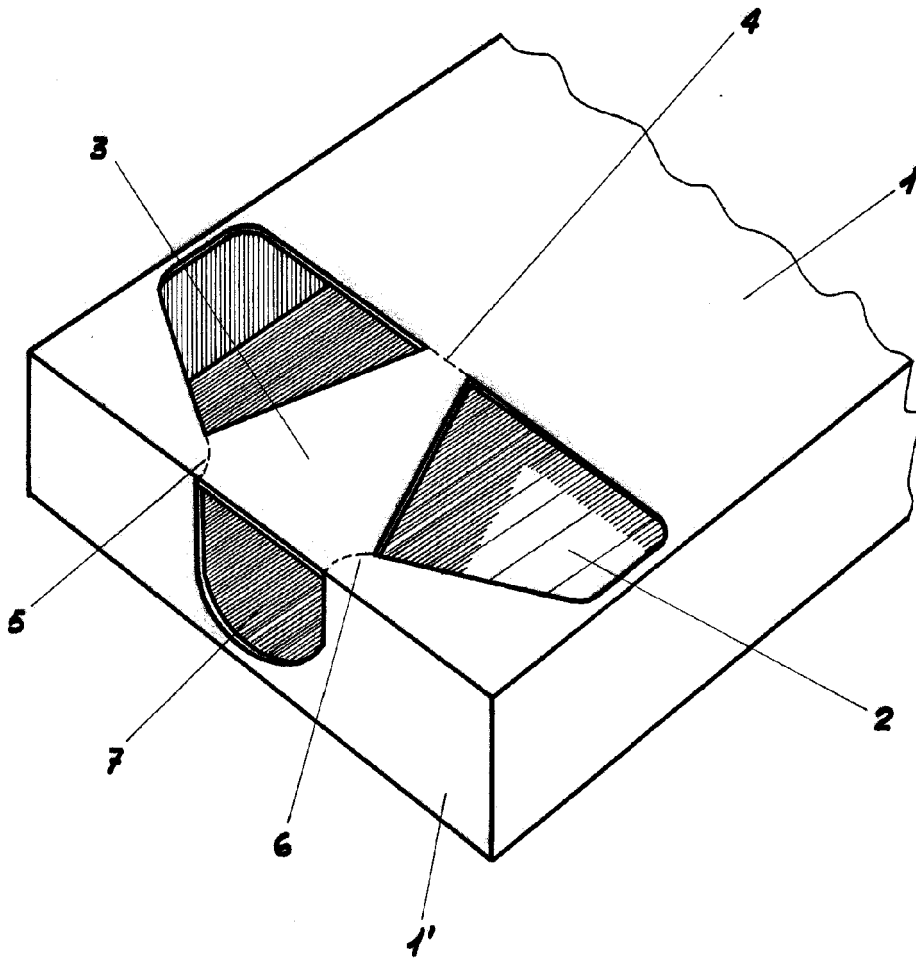

Madrid, 20 septiembre de 1965.

MANUEL DE RAFAEL

Escala variable