

116132



116132

MEMORIA DESCRIPTIVA

correspondiente a la solicitud de concesión de un

MODELO DE UTILIDAD

SOLICITANTE: D. JUAN SENENT SANCHIS, de nacionali
dad española.

RESIDENCIA: ALDAYA (Valencia), Av. Dos de Mayo,

n.º 16.

ENUNCIADO: "UN PLUMIER, PERFECCIONADO"

Prioridad: Patente n.º del

gl/ld.



116132

1 La invención a que se refiere la presente Memoria
constituye una novedad industrial con características y ven-
tajas que la hacen merecedora del privilegio de explotación
exclusiva que por ella se solicita, de acuerdo con las pres-
cripciones del Estatuto vigente sobre Propiedad Industrial,
5 de fecha 26 de Julio de 1.929, texto refundido, publicado -
el 30 de Abril de 1.930.

Puede producirse un plumier moldeando en una sola
pieza, uno o más de un cuerpo de plumier, con facilidad de-
plegado, en cuyos cuerpos se establecen los compartimientos
10 necesarios para contener los útiles escritores y otros ele-
mentos auxiliares del escolar.

Un plumier de este género se complementa, de he-
cho, con la adición de una superficie básica común a la cual
15 se solidarizan los cuerpos compartimentados del estuche; pe-
ro la incorporación de dicha superficie laminar constituye-
un complejo proceso cuyas fases operativas se desarrollan -
bajo importantes dispendios de tiempo, energía y mano de o-
bra, haciendo alcanzar a estos útiles cotizaciones abusivas
20 en el mercado.

El objeto de la presente invención se refiere a -
un plumier concebido para resolver los problemas de fabrica-
ción que plantean sus similares conocidos. Consiguientemen-
te, tiene por finalidad no solo simplificar el proceso fa-
25 bril de estos elementos sino mejorar incluso su actuación -
funcional partiendo de una nueva constitución que resulta -
sencilla y económica.

A tal efecto este plumier viene caracterizado por
estar constituido mediante una superficie laminar obtenida-
30 por moldeo, la cual forma una sola pieza con un cuerpo com-

116132



1 partimentado de plumier que sobresale respecto del plano de la primera dejando libre una zona de dicha superficie laminar operativamente dispuesta para constituirse en tapa de dicho cuerpo compartimentado.

5 En una ulterior característica, en una región intermedia de superficie laminar comprendida entre este cuerpo y la zona actuante como tapa se establecen unas líneas de plegado para esta última, quedando constituido el cierre mediante una aleta lateral al cuerpo del plumier que abrocha sobre la tapa formando asimismo pieza con la superficie laminar.

10 Para ayudar a la comprensión de la idea expuesta, se ha confeccionado a título explicativo y sin carácter restrictivo alguno, una lámina de dibujos. Ilustra la presente Memoria como un ejemplo de realización del objeto que nos ocupa.

15 La figura 1ª, corresponde a una vista en planta superior del plumier perfeccionado que se propone. Como puede observarse está constituido mediante una superficie laminar-
20 -1- obtenida por moldeo, la cual forma una sola pieza con un cuerpo -2- provisto de varios compartimientos -3- determinados por la provisión de tabiques -4- en el interior del mismo.

25 El cuerpo compartimentado -2- de plumier sobresale respecto del plano de la superficie -1- dejando libre una zona -5- de la misma operativamente dispuesta para constituirse en tapa del propio cuerpo compartimentado -2-, formando además parte de dicha superficie una aleta de cierre -6- lateral respecto del cuerpo -2- del estuche.

30 Finalmente la figura 2ª, corresponde a una sección



116132

1 vertical del propio plumier perfeccionado. Según podemos com
probar en una región intermedia -7- de superficie laminar --
-1-, comprendida entre el cuerpo compartimentado -2- y la zo
5 na -5- actuante como tapa, se establecen unas líneas de ple
gado -8- para esta última, que permiten el ajuste de dicha -
tapa -5- sobre el borde superior del cuerpo compartimentado-
-2-.

El cierre definitivo del plumier queda obtenido --
por medio de la aleta -6- combinada con un dispositivo de a-
10 broche -9- que incluye una pieza antagónica -10- estableci--
da en la propia tapa. Por otra parte resulta posible apre --
ciar con toda claridad que el cuerpo compartimentado -2- so-
bresale respecto del plano de la repetida superficie laminar
-1- estando obtenido en la misma y única operación de moldeo
15 mediante la cual se elabora la primera.

En el campo industrial, la realización del plumier
descrito ofrece una serie de ventajas decisivas. En efecto,-
su constitución a base de un único cuerpo moldeado que inclu
ye un cuerpo compartimentado y una tapa de cierre bajo una-
20 sola pieza, obedece a un proceso elemental de moldeo que sim
plifica el proceso fabril de estos útiles reduciendo, consi-
guientemente, los costos de producción.

Si consideramos ahora que con dicha constitución -
el cuerpodel plumier alcanza una actuación funcional senci -
25 blemente mejorada para desempeñar las funciones que le son -
propias, es evidente que el Modelo solicitado adquiere una u
tilidad práctica singular por el beneficio o efecto nuevo --
que aporta a la función a que se destina.

30 Hecha la descripción precedente es necesario aña--
dir que los detalles de realización de la idea expuesta pue-



116132

1 den variar sin que por ello cambie la esencia de la inven ---
ción que es la que se desprende de los párrafos que anteceden
y lo que se reivindica en la siguiente

NOTA

5 En resumen: El Modelo de Utilidad que se solicita, -
ha de recaer sobre las reivindicaciones siguientes:

10 1ª.-UN PLUMIER, PERFECCIONADO, esencialmente carac-
terizado por estar constituido mediante una superficie laminar
obtenida por moldeo, la cual forma una sola pieza con un cuer
po compartimentado de plumier que sobresale respecto del pla-
no de la primera dejando libre una zona de dicha superficiela
15 minar operativamente dispuesta para constituirse en tapa de -
dicho cuerpo compartimentado, y porque en una región interme -
dia de superficie laminar comprendida entre este cuerpo y la-
zona actuante como tapa se establecen unas líneas de plegado-
para esta última, quedando constituido el cierre mediante una-
aleta lateral al cuerpo del plumier que abrocha sobre la tapa
formando asimismo pieza con la superficie laminar.

20 2ª.-Se reivindica por último, como objeto sobre el -
que ha de recaer el Modelo de Utilidad que se solicita, " UN-
PLUMIER, PERFECCIONADO ".

Todo tal y como queda descrito y reivindicado en la
presente Memoria que consta de cinco hojas escritas a máquina
por una sola cara y dibujos que se acompañan.

25 Madrid, 18 de Septiembre de 1.965

ALFONSO UNGRIA
P.P.



116132

figura 1ª



figura 2ª



ESCALA VARIABLE

Madrid, 18 de Septiembre de 1965

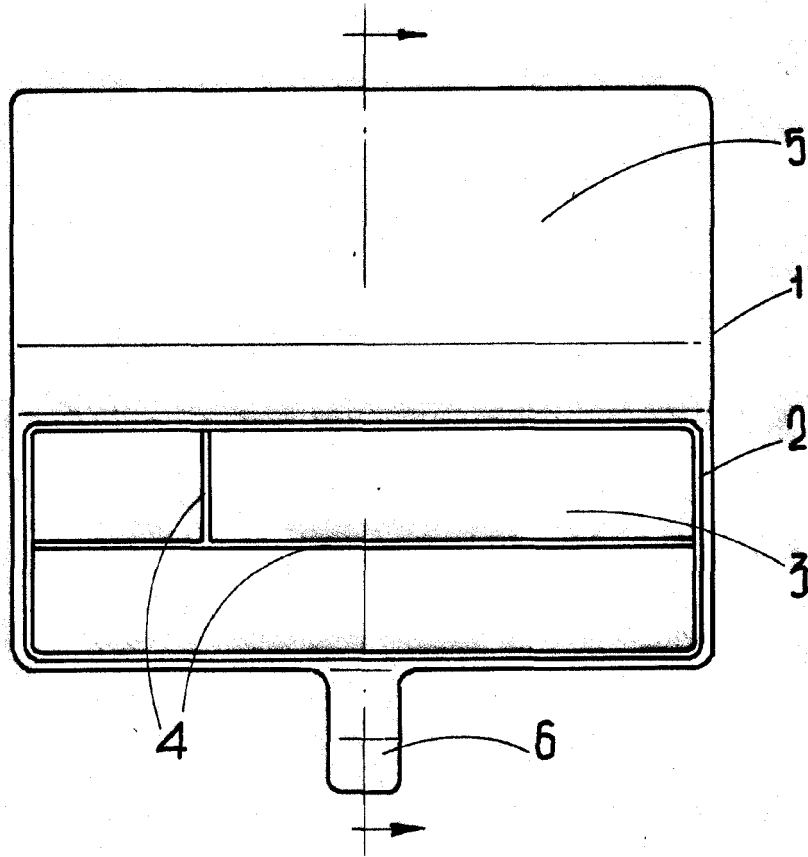
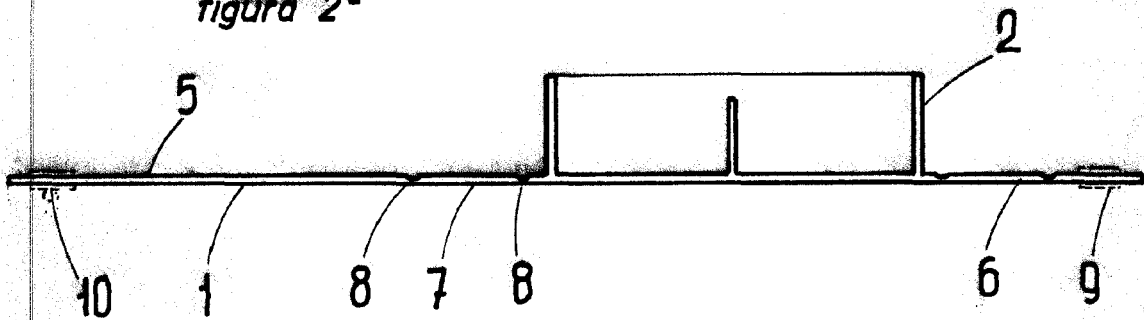
ALFONSO UNGRIA

p.p.