

116130



116130

# MEMORIA DESCRIPTIVA

correspondiente a la solicitud de concesión de un...

## MODELO DE UTILIDAD

SOLICITANTE: Don EUSTASIO FLORS MELIA, de nacionalidad española

RESIDENCIA: CASTELLON, Calle de Maestro Caballero, 4

ENUNCIADO: "MONTAJE PARA MUEBLES POR ELEMENTOS"

gl/me.

Prioridad: Patente n.º del

116130



1

La invención a que se refiere la presente Memoria constituye una novedad industrial con características y ventajas que la hacen merecedora del privilegio de explotación exclusiva que por ella se solicita de acuerdo con las prescripciones del Estatuto vigente sobre Propiedad Industrial de fecha 26 de julio de 1.929, texto refundido publicado el 30 de abril de 1.930.

5

10

Como es sabido la elaboración de muebles se halla en su mayor parte condicionada en la actualidad a una combinación de estos últimos con soportes tubulares, impuesta por las modernas tendencias que imperan en esta rama de la industria. Sin embargo los acoplamientos entre dichos elementos de mueble adolecen de una mecanización excesiva que impone un montaje complejo en el que, por lo común suelen intervenir importantes dispendios de tiempo y mano de obra.

15

20

Ahora se propone un montaje para muebles por elementos que resuelve de una forma efectiva aquellos problemas partiendo de una organización sencilla y económica. El citado montaje se ha concebido para simplificar no solo la mecanización característica de los elementos de mueble, si no para establecer un acoplamiento entre estos que se resuelva mediante una operación elemental.

25

30

Y así, este montaje para muebles viene caracterizado porque comprende al menos una columna constituida por un tubo rectangular que aloja a un núcleo macizo en el cual se insertan por la cara posterior de dicha columna una serie de casquillos interiormente roscados y dispuestos a distinta altura que reciben el acoplamiento de garfios de ramas variables, estando combinada dicha columna con una

116130



1  
5  
10  
15  
20  
25  
30

barra de anclaje de extremos roscados en distinto sentido, la cual se acopla a uno de los casquillos de la primera montándose por el extremo opuesto en una pieza fijable a la pared.

En una ulterior característica en los garfios salientes de la propia columna se disponen suspendidos -- elementos de mueble con el frente avanzado respecto de esta última, los cuales presentan una disposición lateral de manguitos de anclaje, estando dotada la propia columna con un pie regulable en altura que comprende un fuste rotativo acoplado al núcleo macizo.

Para ayudar a la comprensión de la idea expuesta se ha confeccionado, a título explicativo y sin carácter restrictivo alguno, una lámina de dibujos. Ilustra la presente Memoria como un ejemplo de realización del objeto que nos ocupa.

La figura 1ª corresponde a una vista esquemática del montaje para muebles por elementos. Como puede observarse comprende al menos una columna constituida por un tubo rectangular -1- que aloja a un núcleo macizo -2-, ventajosamente de madera en el se insertan por la cara posterior de dicha columna una serie de casquillos -3- interiormente roscados y dispuestos a distinta altura que reciben el acoplamiento de garfios -4- provistos de ramas -5- en número variable. Entretanto dicha columna -1- está combinada con una barra de anclaje -6- de extremos roscados -7- en distintos, sentidos, la cual se acopla a uno de los casquillos -3- de la primera montándose por el extremo opuesto en una pieza -8- fijable a la pared -9- a través de tornillos -10-. Además esta columna -1- está dota-



1 da con un pié -16- regulable en altura que comprende un fuste rotativo -17- acoplado al núcleo macizo -2-, estando determinada la regulación en altura de dicho pié o de la columna en función de la rotación del fuste -17-.

5 La figura 2ª corresponde a una vista esquemática del montaje de los elementos de mueble en la columna o columnas combinadas con los primeros. En efecto, según podemos comprobar en los garfios -4- salientes de la columna o columnas -1- se disponen suspendidos elementos de mueble -11- con el frente -12- avanzado respecto de estos últimos. Al efecto dichos elementos presentan una disposición lateral de manguitos de anclaje -13- en los cuales encajan las ramas -5- de los antedichos garfios -4- quedando establecido el acoplamiento en la parte posterior de la columna o columnas -1-.

10 Finalmente la figura 3ª corresponde a una sección vertical de los manguitos de anclaje que soportan los elementos de mueble. Como puede apreciarse dichos manguitos -13- comprenden orificios receptores de tornillos -14- de fijación a los propios elementos de mueble disponiendo además de taladros -15- enfrentados a los primeros para paso del elemento atornillador correspondiente.

15 En la esfera industrial la realización del montaje descrito para muebles por elementos ofrece una serie de ventajas decisivas. En efecto, la combinación de una columna provista de un núcleo macizo con garfios que reciben el acoplamiento de los elementos de mueble, anclándose el conjunto por medio de una barra a la pared, obedece a un proceso elemental de fabricación que simplifica

20

25

30

116130



1 los costos de producción suponiendo un montaje elemental en  
tre los distintos elementos que integran el mueble. Si uni-  
mos a esta circunstancia el hecho de que el montaje propor-  
ciona un mueble que une a su sencillez de características  
5 constructivas un alto efecto decorativo, es evidente que  
el modelo solicitado adquiere una utilidad práctica sin-  
gular por el beneficio o efecto nuevo que aporta a la fun-  
ción a que se destina.

10 Hecha la descripción precedente es necesario añadir  
que los detalles de realización de la idea expuesta pue-  
den variar sin que por ello cambie la esencia de la inven-  
ción, que es la que se desprende de los párrafos que ante-  
ceden y lo que se reivindica en la siguiente

N O T A

15 En resumen: El Modelo de Utilidad que se solici-  
ta ha de recaer sobre las reivindicaciones siguientes:

18 1ª.- MONTAJE PARA MUEBLES POR ELEMENTOS, esencial-  
mente caracterizado porque comprende al menos una columna  
constituida por un tubo rectangular que aloja a un núcleo  
20 macizo en el cual se insertan por la cara posterior de di-  
cha columna una serie de casquillos interiormente roscados  
y dispuestos a distinta altura que reciben el acoplamiento  
de garfios de ramas variables, estando combinada dicha  
columna con una barra de anclaje de extremos roscados en -  
25 distinto sentido, la cual se acopla a uno de los casquillos  
de la primera montándose por el extremo opuesto en una pie-  
za fijable a la pared, y porque en los garfios salientes  
de la propia columna se disponen suspendidos elementos de  
mueble con el frente avanzado respecto de esta última, los  
30 cuales presentan una disposición lateral de manguitos de an-

116130



1

claje, estando dotada la propia columna con un pie regulable en altura que comprende un fuste rotativo acoplado al núcleo macizo.

5

2ª.- Se reivindica por último, como objeto sobre el que ha de recaer el Modelo de Utilidad que se solicita "MONTAJE PARA MUEBLES POR ELEMENTOS".

Todo tal y como queda descrito y reivindicado en la presente Memoria que consta de seis hojas escritas a máquina por una sola cara y dibujos que se acompañan.

10

Madrid, 18 de septiembre de 1965

ALFONSO UNGRIA  
P.P.

15

20

25

30

11

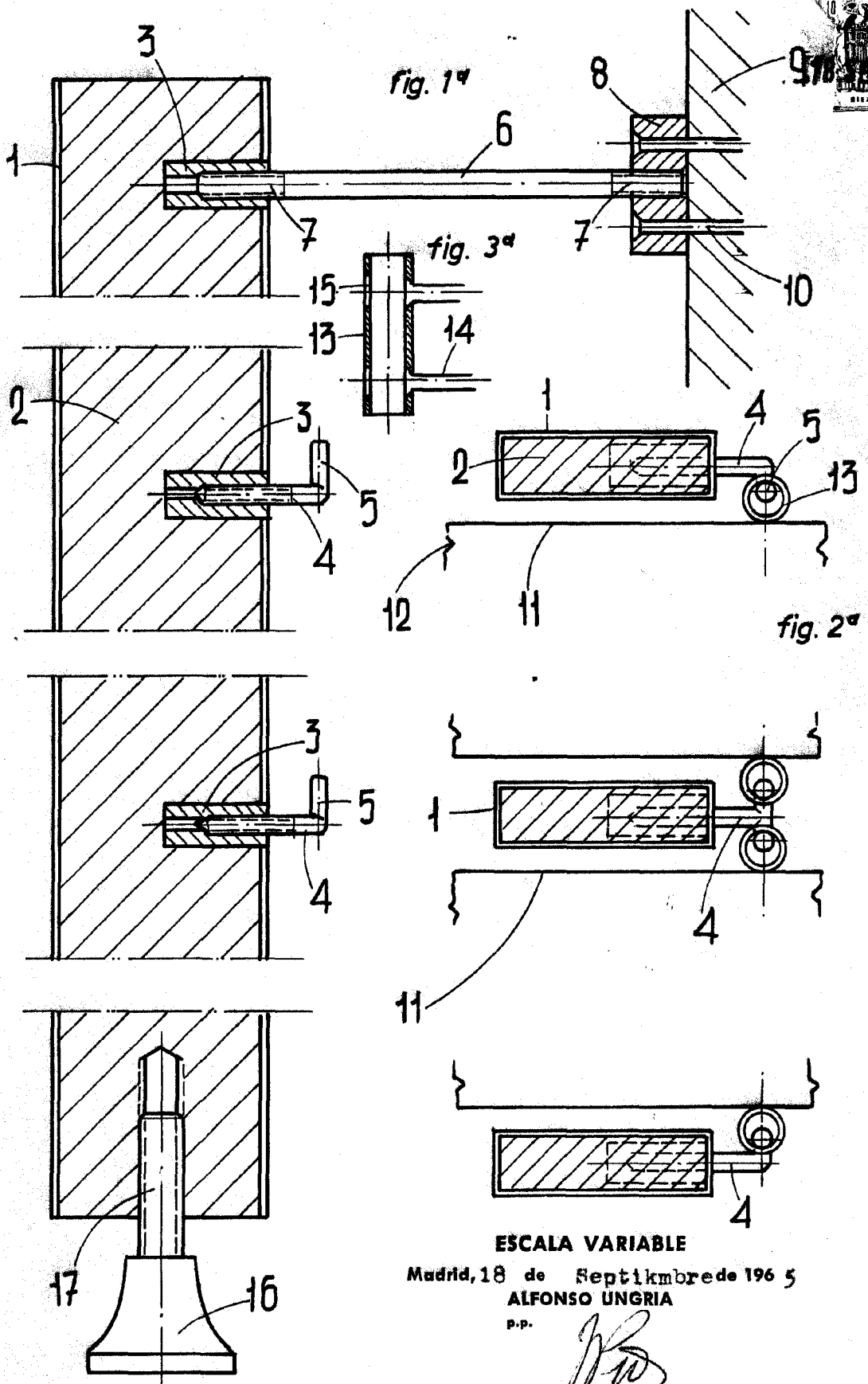

**ESCALA VARIABLE**  
 Madrid, 18 de Septiembre de 1965  
**ALFONSO UNGRIA**  
 p.p.

A handwritten signature in black ink, appearing to read 'Alfonso Ungria', located below the printed name.