

116126



MEMORIA DESCRIPTIVA

Correspondiente a un MODELO DE UTILIDAD.

A favor de ALBA IMBALLAGGI S.P.A.

Residente en CONCESIO (Brescia) Italia, Via Roma.

Por: UNA CAJA PARA CONTENER FRUTAS Y VERDURAS.

De nacionalidad ITALIANA.

18 SEP



MEMORIA DESCRIPTIVA

El presente registro de MODELO DE UTILIDAD , concierne como su enunciado indica a una caja para contener frutas y verduras, de acuerdo con la descripción detallada que de la misma se realiza, debiendo interpretarse siempre este concepto en su más amplio sentido y nunca en limitativo,

5.-

Este resultado industrial mejora notablemente todo cuanto sobre el particular se conoce y utiliza actualmente, tanto por su sencillez constructiva, como de aplicación, resistencia, - duración, indeformabilidad , estética y economía.

10.-

Para la debida comprensión de este objeto, se adjunta a la presente memoria descriptiva dos hojas de planos en las que a titulo de ejemplo se representan todas y cada una de las partes que lo forman y relación que guardan entre sí.

15.-

En dichas hojas de planos se aprecian las siguientes referencias:

Figura 1ª.- Es una vista en perspectiva de la caja cuyo registro se preconice.

20.-

Figura 2ª.- Es una sección transversal de uno de los laterales de la caja.

Figura 3ª.- Es una vista en alzado de uno de los laterales de la caja.

Figura 4ª.- Es una sección transversal de los listones que forman los laterales de la caja

25.-

Figura 5ª.- Es una vista en detalle de uno de los laterales de dicha caja.

Los principios del Modelo ajustados a la adjunta ilustración, presentan las siguientes características:

30.-

Tanto los laterales del envase como el fondo del mismo, estan constituidos por una pluralidad de listones , dispuestos



regular simetricamente, respectivamente en sentido vertical y transversal , - 1 - , determinando la formación de huecos que facilitan la autoventilación del interior de la cesta en-vase.

5.- Estos listones - 1 - , presentan interiormente una superficie plano y exteriormente un perfil curvo , detalle re-presentado en las Figuras 4ª y 5ª de los planos anexos.

10.- Lateralmente y en toda la longitud de dos laterales de la cesta, el fondo - 3 - está prolongado hacia la base, presentando sendos planos inclinados - 4 - uno por cada late-ral y los que terminan en una canalización - 5 - dispuestos transversalmente en el fondo de la cesta , cuyos canales pre-sentan unos horificios - 6 - uno en cada extremo, y que faci-litan la evacuación al exterior del agua residual desprendida por los frutos o verduras.

15.- La disposición mencionada, evita deterioros de los frutos por roce sobre los listones, consiguiéndose una optima presentación de los mismos.

20.- Las zonas angulares de la caja son cubiertas y re-forzadas por nervios de estampación o moldeo , cuyos nervios delimitan perifericamente el borde superior de la caja, la par-te media longitudinal y la base de la misma.

25.- La caja presenta en los extremos superiores unos real-ces y unos vaciados previstos como medio de transporte y esta-blecidos en forma tal que aseguran una perfecta nivelación de la cajay de su carga

Esta caja será fabricada por los materiales más con-venientes y en las dimensiones más apropiadas, no existiendo sobre el particular ninguna limitación.

30.- Descrita suficientemente la naturaleza del Modelo,



se hace constar expresamente que cualquier modificación de detalle que se introduzca en el mismo, se considerará incluida dentro de esta protección, en tanto que no altere o modifique esencialmente su finalidad característica.

5.-

NOTA

Por último se declara de novedad y utilidad, las siguientes

REIVINDICACIONES

- 10.- 1ª.- Una caja para contener frutas y verduras, caracterizada esencialmente porque, tanto el fondo como los laterales, están constituidos por una pluralidad de listones, que definen entre sí por su separación calculada, huecos de autoventilación en el interior del envase, siendo exteriormente la superficie de dichos listones de perfil curvo y por su interior plano, estando fijados los listones por sus extremos curvos a zonas transversales y longitudinales reforzadas, siendo los ángulos de la caja constituidos por sectores cubiertos, de perfil curvo y existiendo nervios de refuerzo en sentido longitudinal y paralelo por el exterior, presentando la caja en sus extremos sectores realizados y unos vaciados previstos como asas de transporte, comportando el fondo del envase unos planos inclinados orientados sobre canales transversales, perforados y cuya disposición facilita la evacuación de líquidos residuales.

15.-

20.-

2ª.- UNA CAJA PARA CONTENER FRUTAS Y VERDURAS.

25.-

Todo ello tal y como se describe en el cuerpo de esta Memoria y se reivindica en su nota y se representa a título de ejemplo en la adjunta hoja de planos.

La presente Memoria descriptiva consta de cuatro hojas mecanografiada a dos espacios y por una sola de sus caras.

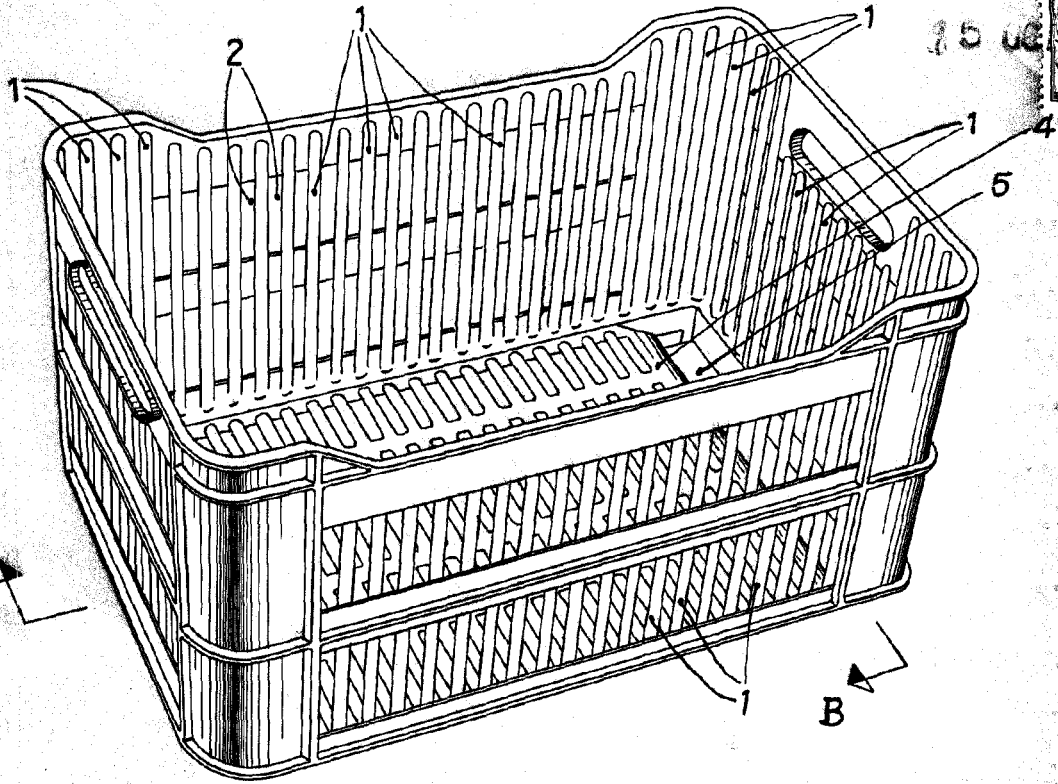
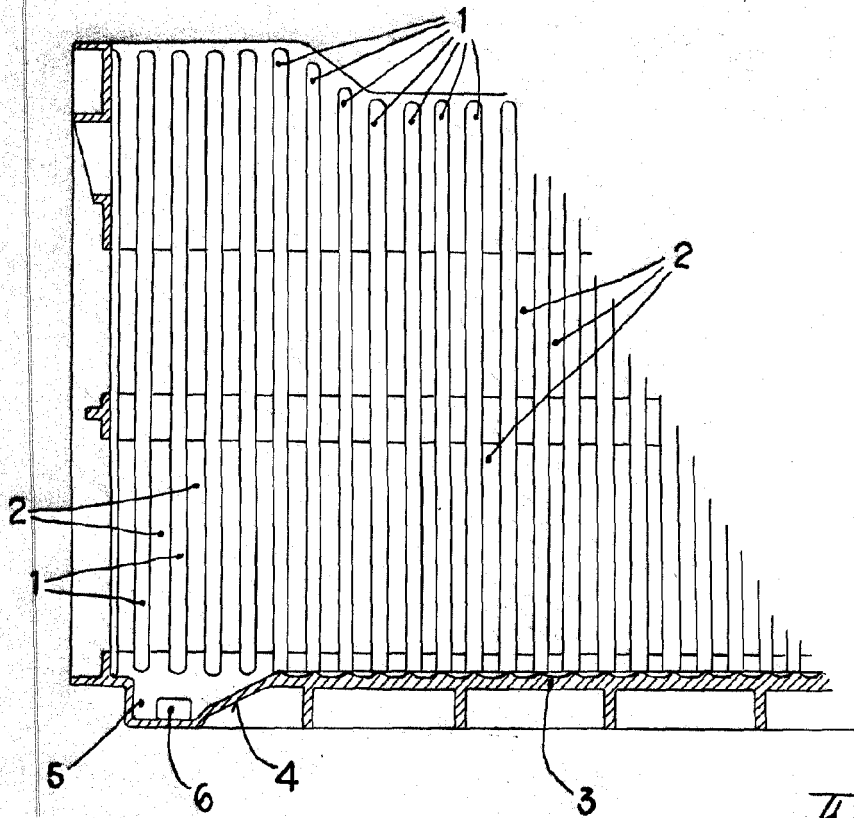

Fig. 1



Escala variable

Fig. 2
Madrid,

INDUSTRIAL PERALTA

Acil

[Handwritten signature]

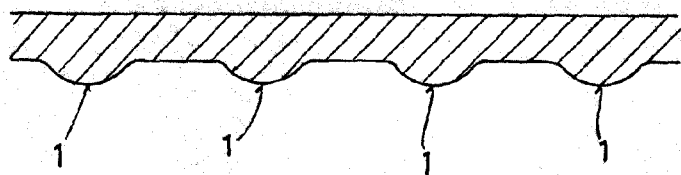
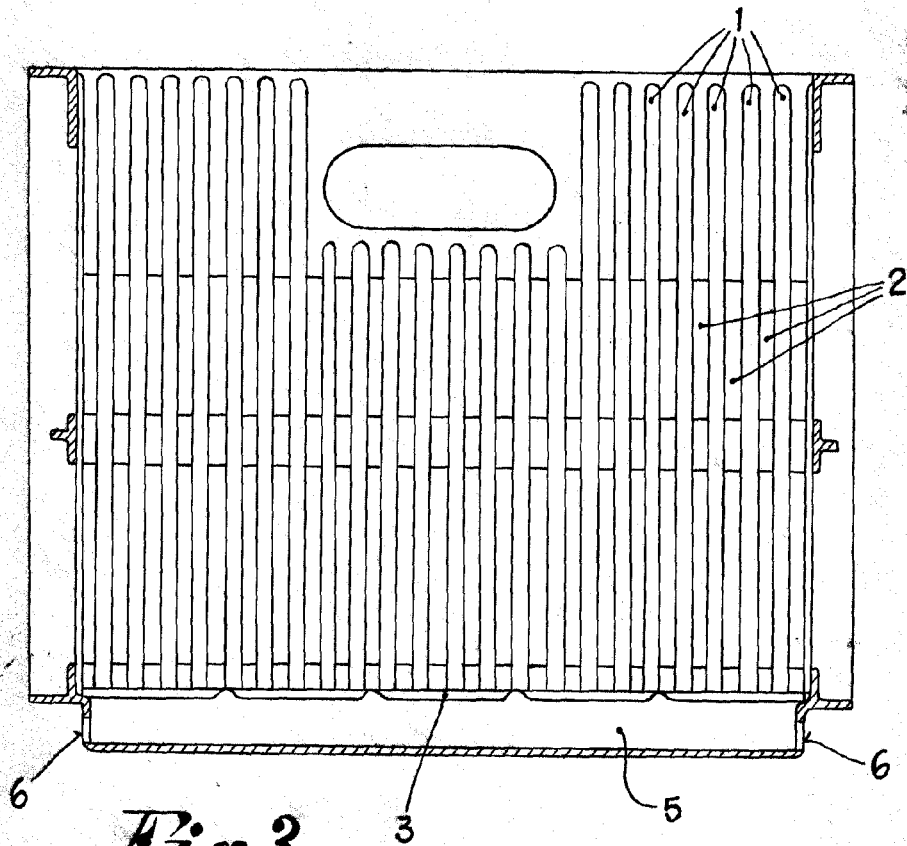
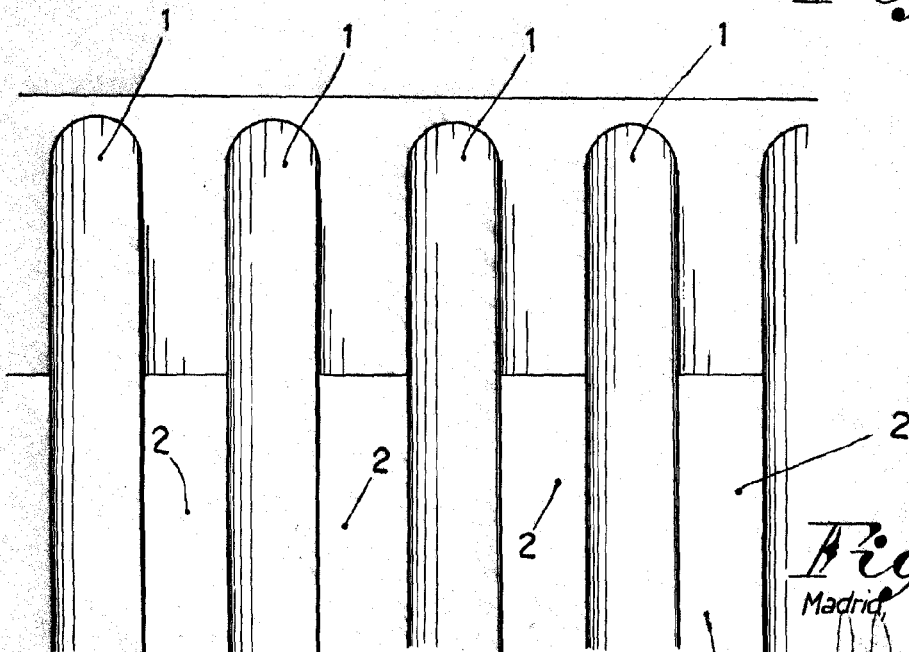

Fig. 4



Escala variable

Madrid

[Handwritten signature]