



memoria descriptiva

116120

MODELO DE UTILIDAD

a favor de D.NICANOR GONZALEZ GONZALEZ,

de nacionalidad española, residente en Ma-

drid, Valderribas, 45, por "SOPORTE PARA AUTO-

RADIOS".

Duración: 20 años.



- 5.- Corresponde esta Memoria Descriptiva a un Modelo de Utilidad que concierne, como se indica en su enunciado, a un soporte para auto-radios que reúne óptimas condiciones de novedad y utilidad y es por ello merecedor del privilegio que para él se solicita al amparo del derecho que se reconoce en el art.171 del vigente Estatuto de Propiedad Industrial.
- 10.- El Modelo en cuestión viene a resolver el problema planteado en algunos coches utilitarios, como por ejemplo el 2 CV. que carece de espacio destinado a la radio. El soporte objeto de esta solicitud de registro es fácilmente instalable en el salpicadero, junto al cuadro de mandos y permite la utilización de la correspondiente radio acoplada en su interior.
- 15.- La Memoria Descriptiva se ilustra con un plano, en el que sin carácter limitativo alguno, se ha representado un ejemplo de ejecución preferido, el cual deberá ser considerado en su más amplio aspecto, ya que será posible introducir en el mismo todas aquellas modificaciones de detalle en tanto no se varíe sustancialmente su
- 20.-



finalidad característica.

En el plano se ha representado en :

FIGURA 1, una vista frontal en perspectiva del soporte, y en

25.- FIGURA 2, una vista lateral del mismo.

El soporte en cuestión está constituido esencialmente por un cajeadado, cuyas caras superior -2- e inferior -3- de menor longitud que la superior, y estando destinada como base de apoyo de la radio contenida.

30.- Los laterales -4- y -5-, presentan un reborde en altura en el que se acoplan los medios de fijación al lugar conveniente del coche, habiéndose previsto en uno de ellos el -5-, la disposición de una pluralidad de orificios -8-, para ventilación y evitar el calentamiento del soporte en el funcionamiento de la radio.

35.- La cara frontal -1- del soporte, presenta una abertura en forma de ventana -6-, para acoplamiento exterior del dial señalizador, como asimismo dos orificios

40.-

116120



4

-7- para adaptación, también exterior de los correspondientes mandos, que de esta forma puedan ser accionados cómodamente.

45.-

Descrito cuanto antecede, sólo resta añadir que en la realización industrial del Modelo podrán ser introducidas todas aquellas variaciones de detalle que no alteren o modifiquen su esencialidad, que es la que se desprende de los párrafos precedentes y se reivindica a continuación, pudiendo por tanto afectar a cambios de forma, materia, dimensiones, proporciones, etc., y debiendo quedar ellas comprendidas en la protección que se recaba.

50.-

- N O T A -

55.-

En resumen: El presente Modelo de Utilidad habrá de recaer esencialmente sobre las siguientes:

REIVINDICACIONES

60.-

1.- Soporte para auto-radios, caracterizado esencialmente por estar constituido por un cajeadado en el que las caras superior e inferior presentan disposición paralela, siendo de menor extensión superficial la



65.-

inferior, que sirve de base de apoyo al aparato de radio contenido, habiéndose previsto en ambos laterales un reborde en altura para acoplamiento de los medios de fijación del conjunto al lugar adecuado del coche, y dispuesto en uno de dichos laterales una pluralidad de orificios para ventilación y enfriamiento.

70.-

2.- Soporte para auto-radios, según anterior reivindicación, caracterizado además porque en la cara frontal se ha previsto la disposición de una abertura en forma de ventana para acoplamiento externo del dial señalizador, y de dos orificios, para adaptación, también exterior, de los mandos accionadores.

75.-

3.- SOPORTE PARA AUTO-RADIOS.

La presente Memoria descriptiva, consta de cinco hojas, escritas a máquina y por una sola cara.

Madrid, 18 septiembre 1965

El Agente Oficial,

A. L. FERRER
P. W.



116120

1 63 10 1963

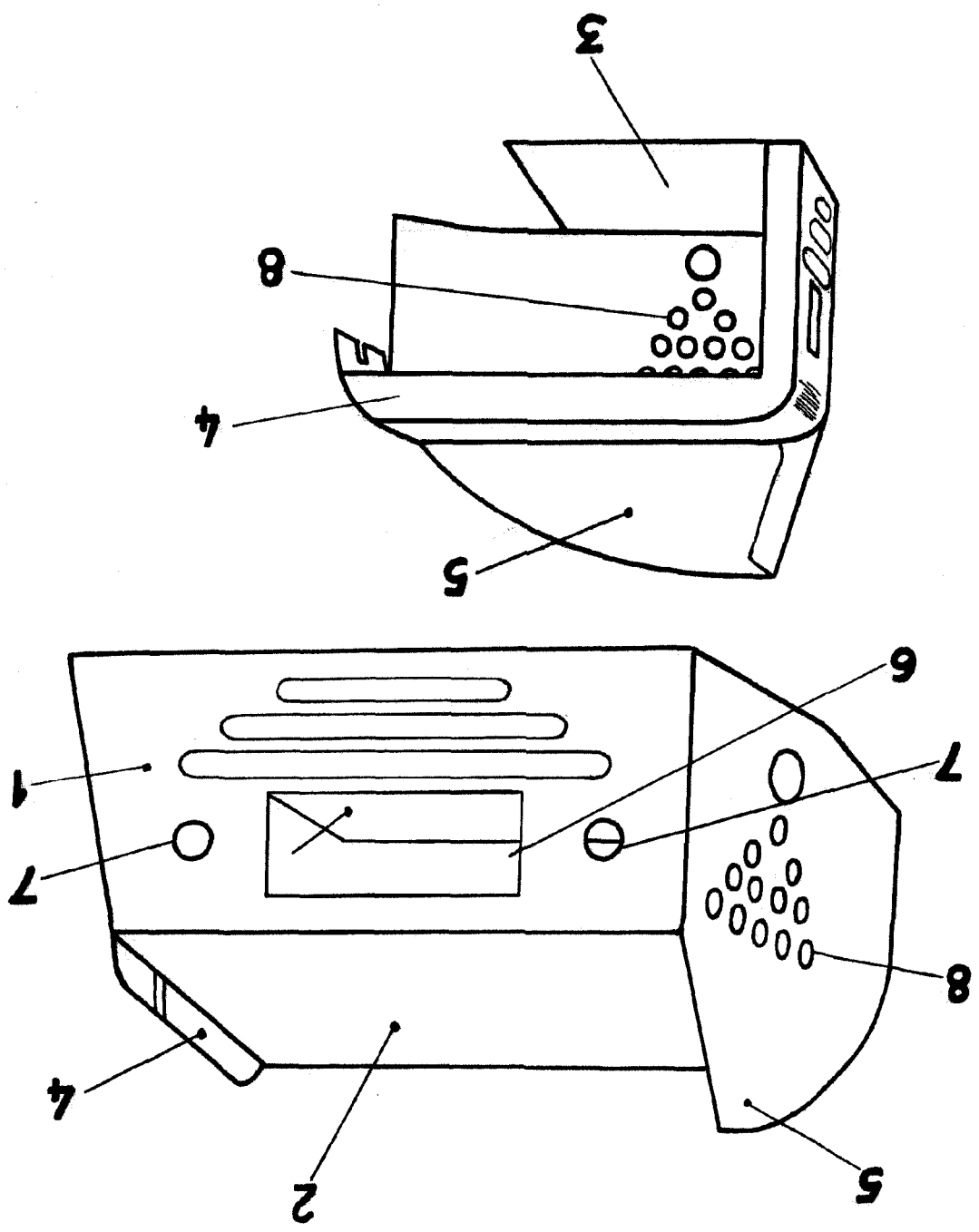

Escala variable.
MADRID

A. L. DE LA HERMANA

[Handwritten signature]