

116114



116114

# MEMORIA DESCRIPTIVA

correspondiente a la solicitud de concesión de un...

## MODELO DE UTILIDAD

SOLICITANTE: Don JULIAN CAMARGO CRUZ y Don MANUEL OTERO  
CANTO.-

RESIDENCIA: MADRID.- calle Ignacio Santos, 17

ENUNCIADO: "CARPETA ARCHIVADORA PERFECCIONADA"

Prioridad: Patente ..... n.º ..... del .....

-mp r-

116114



1

La invención a que se refiere la presente Memoria constituye una novedad industrial con características y ventajas que la hacen merecedora del privilegio de explotación exclusiva que por ella se solicita, de acuerdo con las prescripciones del vigente Estatuto sobre Propiedad Industrial de fecha 26 de Julio de 1.929, texto refundido, publicado el 30 de Abril de 1.930.

5

Este modelo de Utilidad, se contrae como su enunciado indica, a una carpeta archivadora de documentos, muestrarios, catálogos, tarifas, etc., cuya descripción se realiza con ayuda del dibujo que de la misma se adjunta, a base del cual se expone su estructura al propio tiempo que la manera de utilizarla.

10

En el plano que se acompaña, se ha representado a título de ejemplo, una forma preferible de realización práctica de la idea que se preconiza, referida a una carpeta archivadora que se muestra abierta por su tapa y con el dispositivo de sujeción de las bolsas porta-documentos, levantado.

15

En dicho dibujo, las distintas referencias numéricas señaladas, corresponden a los elementos y partes componentes del conjunto siguientes:

20

- 1 - Tapas.
- 2 - Bolsas transparentes porta-documentos (cara anterior)
- 3 - Bolsas transparentes porta-documentos (cara posterior)
- 4 - Botones automáticos (hembras)
- 5 - Pitones de enganche (machos)
- 6 - Solapa abatible en la que están montados los botones automáticos 4
- 7 - Solapa de sujeción de las bolsas 2-3
- 8 - Soldadura determinativa de las solapas 7

25

30

Básicamente, esta carpeta archivadora, esta formada por unas tapas rígidas 1 forradas de material plástico, de las cuales, la



1 delantera, presenta un borde longitudinal articulado según una línea de debilitamiento, lo que permite abrir la misma, teniendo la carpeta agarrada por su lomo.

5 En la cara interna de la tapa posterior hay fijos a una distancia ya convencional, dos pivotes cilíndricos 5 terminados en cabezas redondeadas, aptas para engancharse dentro de unos botones automáticos 4 los cuales están sujetos en una solapa 6 de material plástico, abatible, la cual se prolonga formando asimismo una base de refuerzo para los propios pitones 5, tal y como se ilustra con línea de puntos en el dibujo.

10 Entre estos dos pitones 5 y sujetas mediante los botones 4, que impiden su salida, se disponen una pluralidad de bolsas transparentes porta-documentos 2-3, las cuales a los efectos oportunos tienen realizados orificios de encaje en sus solapas 7. Estas solapas de unión 7, resultan articuladas según una línea longitudinal de soldadura 8, lo que permite pasar de una a otra con facilidad sin necesidad de desengancharlas, como se hace con las hojas de un libro.

15 Cada una de estas bolsas transparentes está formada por dos caras soldadas, de las cuales la anterior, presenta una parte superior y lateral parcialmente recortadas, lo que determina una gran abertura para introducir y sacar los papeles y sin embargo impide el que estos pueden salirse de la misma. Al propio tiempo se facilita mucho el manejo.

20 Hecha la descripción precedente, hemos de añadir que los detalles de realización de la idea expuesta, pueden variar, sin que por ello cambie la esencia de la invención, que es la que se desprende de los párrafos que anteceden, y la que se reivindica a continuación en la siguiente

- N O T A -

30 En resumen: El Modelo de Utilidad que se solicita, recae-

116114



1

rá sobre las reivindicaciones siguientes:

5

10

15

20

25

30

1ª.- CARPETA ARCHIVADORA PERFECCIONADA, caracterizada porque, está constituida esencialmente por unas tapas rígidas forradas de material plástico, de las cuales la delantera presenta un borde longitudinal articulado según una línea de debilitamiento, lo que permite abrir la misma, teniendo la carpeta agarrada por su lomo; existiendo en la cara interna de la tapa posterior, dos pivotes fijos a distancia convencional, terminados en cabezas redondeadas, aptas para engancharse en unos botones automáticos, los cuales están sujetos en una solapa abatible de material plástico, la cual se prolonga formando asimismo una base de refuerzo para los propios pivotes, encajados en los cuales se disponen una pluralidad de bolsas transparentes flexibles, porta-documentos las cuales a los efectos oportunos tienen realizados orificios de encaje en sus solapas, y cuyas solapas de unión resultan articuladas, como la tapa, según una línea longitudinal de soldadura; estando las propias bolsas formadas por dos caras soldadas periféricamente, la anterior de las cuales presenta una parte superior y lateral/adyacente, parcialmente recortadas lo que determina una abertura conveniente para meter y sacar los papeles y sin embargo evita el que estos puedan salirse por si mismos, resbalando.

2ª.- Se reivindica por último, como objeto sobre el que ha de recaer el Modelo de Utilidad que se solicita, por: "CARPETA ARCHIVADORA PERFECCIONADA".

Todo tal y como aparece descrito y reivindicado en la

116114



1

presente Memoria que consta de cinco páginas mecanografiadas, y dibujos que se acompañan.

Madrid, 17 de Setiembre de 1.965

ALFONSO UNGRIA

P.P.

5

10

15

20

25

30

116114

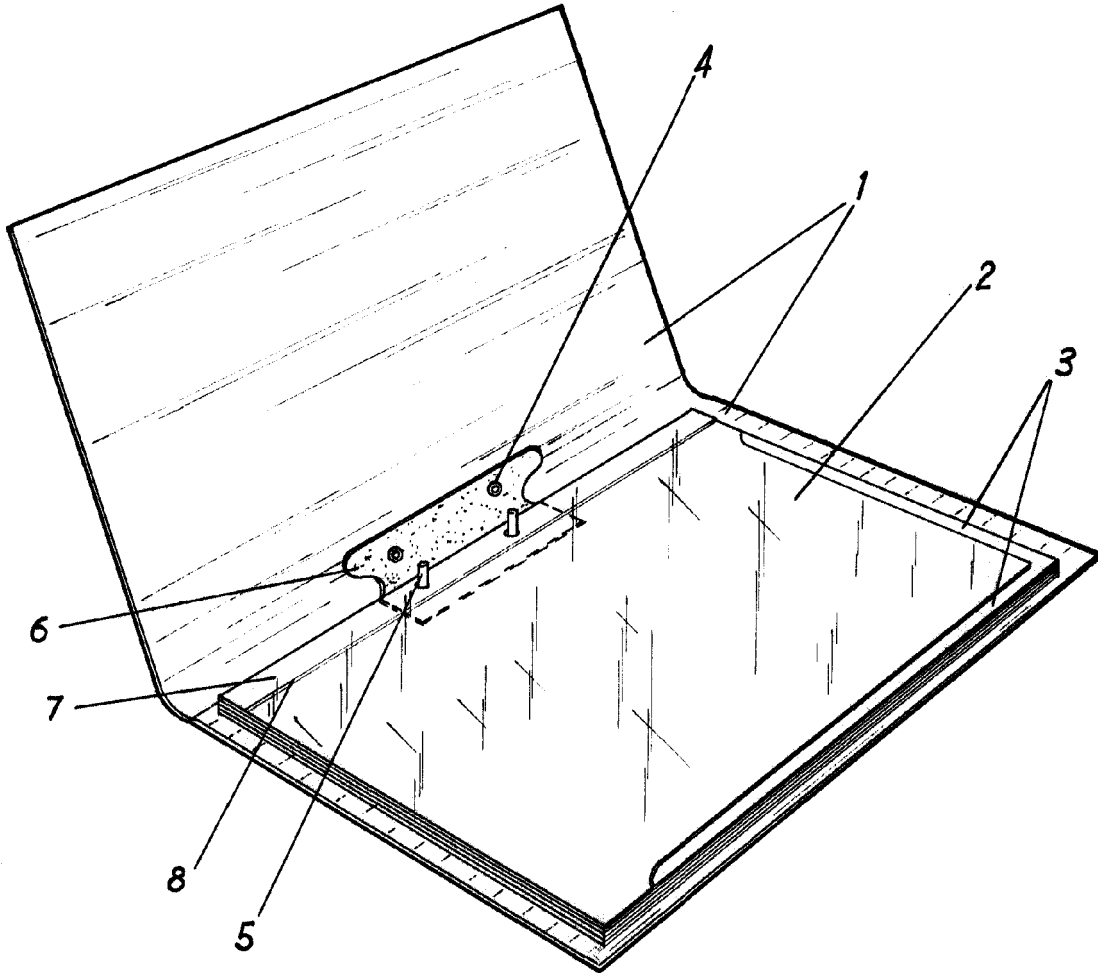

ESCALA VARIABLE

Madrid, 17 de setiembre de 1965

ALFONSO UNGRIA

P.P.