

116103



116103

Memoria Descriptiva

Correspondiente a un MODELO DE UTILIDAD que por un periodo de veinte años, se solicita a favor de Kanfort S.L. domiciliada en Madrid, calle de Alcalá nº 198, por ENVASE-APLICADOR PARA PRODUCTOS DE LIMPIEZA.

El objeto de la presente solicitud de Modelo de Utilidad se refiere a un envase para cremas de calzados, encausticos y materias pastosas en general, destinadas a impregnar superficies, cuyas características de novedad le confieren la cualidad de aportar a la función a que se destina, las siguientes ventajas:

- a). Constituye un envase seguro, hermético y atractivo de línea.
- b). Conserva perfectamente el producto de que se trate.
- c). Lleva incorporada una esponjilla distribuidora, dotada de mango, que queda encerrada dentro del envase.

d). Es de fabricación económica y de gran resistencia.

En el adjunto plano se ha representado una forma de ejecución del Modelo de Utilidad de que se trata. El envase se ha dibujado mitad en vista exterior y mitad en sección para una mejor comprensión de la descripción.

Como puede apreciarse, este envase consta de una caja cilíndrica -1-, destinada a contener la materia de que se trate, provista de relieves que posibilitan el encaje de un capuchón -2- envolvente, que encaja a fricción fuerte, y que, debido a su altura, permite la inclusión de una esponjilla -3- montada en una plancha portadora -4- dotada de mango de empuñamiento -5-.

De este modo, con la esponjilla, para utilización del mate-

.../..

116103



rial de que se trate, se opera de modo que se impregne y luego se dis-
tribuye sobre la superficie de aplicación. Terminada la operación, se
25 coloca la esponjilla sobre la caja y se cubre todo con la tapa o cubier-
ta, siendo así su empleo cómodo, limpio y sencillo.

Este Modelo de Utilidad es realiable en cualesquiera tamaños y ma-
teriales adecuados, siendo susceptible de toda clase de modificaciones
de detalle, en tanto que éstas no alteren su fundamento.

30

N O T A

Descrito que queda el Modelo de Utilidad, se considera que su ob-
jeto debe de recaer sobre las siguientes

R E I V I N D I C A C I O N E S

Primera: ENVASE APLICADOR PARA PRODUCTOS DE LIMPIEZA caracterizado por
35 que comprende una caja cilíndrica, abierta por arriba, dotada de relieves
salientes destinados a posibilitar el encaje de un capuchón-cubierta,
en cuya caja se contiene el producto de limpieza, encajando el capuchón
a fricción fuerte, poseyendo este capuchón, que es cilíndrico asimismo,
altura suficiente para permitir incluir en su interior una esponjilla
40 distribuidora-impregnadora, montada sobre un disco portador, provisto a
su vez de mango de empuñamiento.

Segunda: ENVASE APLICADOR PARA PRODUCTOS DE LIMPIEZA.-

Tal y como queda descrito en la presente memoria que consta de
dos hojas mecanografiadas, escritas por una sola cara y del plano que
unido a la misma se acompaña.

Madrid a 17 SEP. 1965

JUAN DEL VALLE
R.R.

Hola única

KANFORT 2.L

116103

116103

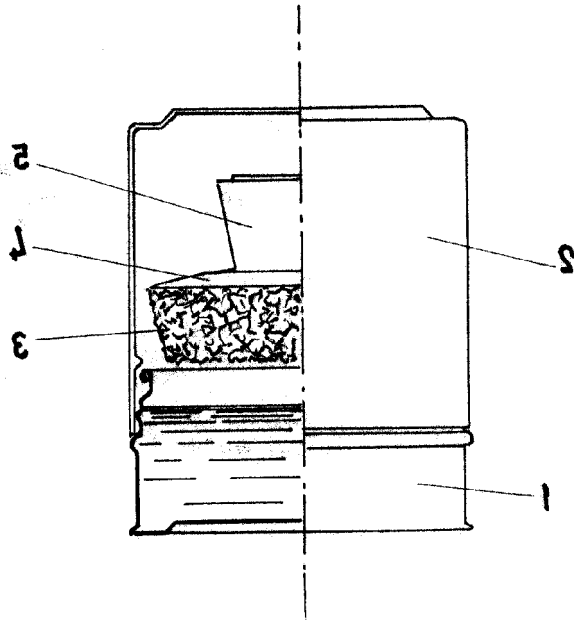

[Handwritten signature]
 R.R.
 JUAN DEL VALLE
 1985

ESCALA 1:1