



116056

M O D E L O
D E
U T I L I D A D

a favor de PORTÚS, S.A., entidad española, domiciliada en Torelló (Barcelona), Carretera de Conanglèll, s/n. por "ESTUCHE PARA ESTILÓGRAFOS".

- . -

MEMORIA DESCRIPTIVA

La presente invención se refiere a un estuche para estilógrafos, el cual gracias a sus especiales características, aporta resultados altamente eficientes, toda vez que permite guardar una serie de tales instrumentos, para su acondicionamiento en almacén o exposición al público, o para tener a mano una colección con tintas de varios colores.

5. Concurriendo a ello, el estuche en cuestión consiste, en líneas generales, en un receptáculo aplanado provisto de una boca superior, que permite la introducción y extracción de varios estilógrafos. En el borde superior,

10.

116056



5. delantero de dicha boca se disponen prendidos los mismos mediante su clip de sujeción, mientras que el borde posterior de la misma sobresale ligeramente del otro y lleva unida una solapa transparente, abatible a la cara delantera del receptáculo y dotada de una pestaña de cierre con extremo ensanchado introductible en una incisión, más corta que el ancho de dicho extremo, de dicha cara delantera. El conjunto queda completado con una tira ornamental, dispuesta, en forma visible a través de la solapa transparente, en el borde sobresaliente a que va unido esta última.
- 10.

Los dibujos adjuntos muestran, a título de ejemplo, no limitativo del alcance de la presente invención, una forma preferida de llevarla a la práctica, en representación esquemática.

15. En dichos dibujos, las figuras 1 y 2 son sendos alzados frontales del estuche que demuestran, con unos estilógrafos en su interior, como tienen lugar el cierre y apertura del mismo, y la figura 3 corresponde a una sección alzada en la que se ilustra el estuche abierto.

20. Según la representación de los dibujos, el estuche que nos ocupa está constituido por un receptáculo aplanado, que consta de dos láminas -1- y -2-, anterior y posterior respectivamente, unidas entre sí por su borde inferior y laterales, formando en la parte superior una boca -3-.
- 25.

La lámina delantera -1- es ligeramente más corta que la posterior -2-, hallándose vinculada al borde superior de esta última una solapa -4-, flexible y transparente



116056

- 8 SE

que en su zona de unión a la lámina -2- lleva superpuesta una tira decorativa -5-.

5. La precitada boca -3- permite la introducción de varios estilógrafos en el receptáculo, que, gracias a la diferente longitud de las láminas -1- y -2-, sobresalen por su caperuza -5- del borde superior de la lámina -1- y pueden sujetarse al mismo fácilmente con ayuda de los clips -7- de que están dotados, quedando aplicados los capuchones -6- a la tira ornamental -5-, lo que produce un grato efecto estético.

10. La solapa -4- puede ser abatida a la cara exterior de la lámina delantera -1- para cerrar el estuche, lo cual se lleva a cabo mediante una pestaña -8- que, prevista en dicha solapa, y dotada de un ensanchamiento extremo, se introduce en una incisión -9- de la lámina -1-, mas corta que el ancho de dicho ensanchamiento. Al hallarse cerrado el estuche, y merced a la transparencia de la solapa -4-, los capuchones -6- de los estilógrafos son claramente visibles, y, con ello, el efecto estético antedicho, determinado por el contraste de los mismos sobre la tira decorativa de fondo -5-.

15. Como es de ver por la descripción hecha y por la observación de los dibujos, los estilógrafos quedan muy bien acondicionados en el estuche de referencia, sin posibilidad de rotura, pérdida y sin que puedan producir manchas en otros objetos y con la muy importante ventaja que representa su buena presentación, especialmente indicada en orden a su envasado con miras a la venta.
- 20.
- 26

116056



A pesar de todos estos ventajosos efectos, el estuche descrito no presenta complicaciones de constitución, sino al contrario, como se aprecia claramente, por lo que su fabricación es muy rápida, en favor de su coste.

5. Por lo demás, es de hacer notar que serán independientes del objeto de la invención los detalles y características accesorias empleadas en su puesta en práctica y, en general, cuanto no altere la esencialidad de las siguientes reivindicaciones.

10.

- . -

N O T A

Se reivindica como objeto del presente modelo de utilidad:

1. Estuche para estilógrafos, caracterizado esencialmente por estar constituido por un receptáculo aplanado provisto de una boca superior y cuya pared delantera en tal boca es más corta que la posterior, lo que permite alojar contiguamente una serie de estilógrafos provistos de clip de sujeción mediante el que se prenden en el borde de la pared delantera y cuyo capuchón sobresaliente de tal pared se aplica a una tira ornamental de fondo superpuesta a la cara interna de la pared posterior, a la que se halla unida una solapa transparente y flexible, abatible a la cara externa de la pared delantera y dotada de una lengüeta de cierre elástica y con extremo ensanchado, la cual es
- 15.
- 20.

116056



introducible en una incisión más corta que el ancho de dicho extremo practicada en esta última pared.

2. Estuche para estilógrafos.

La presente memoria consta de cinco hojas foliadas escritas a máquina por una sola cara.

5.

Barcelona, 8 de septiembre de 1965.

PORTUS, S.A.

p.a.

A large, handwritten signature in black ink is written over the typed name "PORTUS, S.A." and the initials "p.a.". The signature is highly stylized and includes a long horizontal flourish that extends to the left and loops back under the signature.

Fig. 1

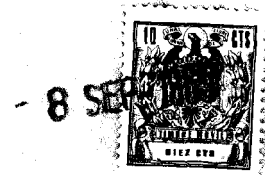
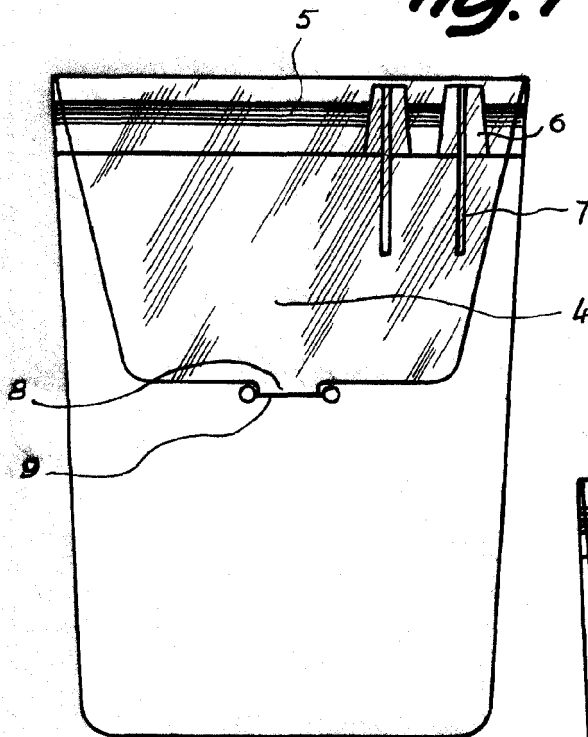

116056

Fig. 2

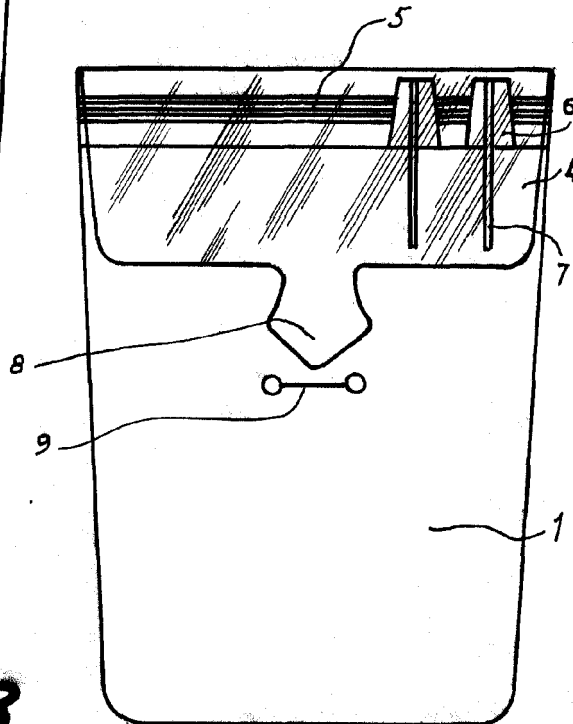
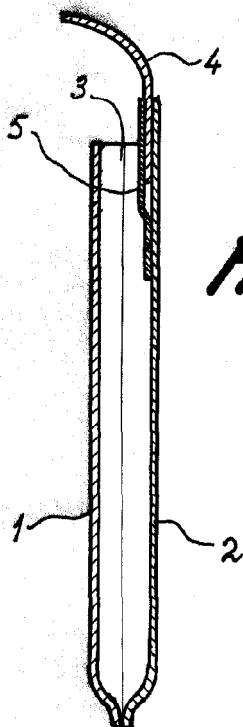

Fig. 3



Barcelona,
Portús, S.A.
p.a.

8 SEP 1965

12879