



116052

M O D E L O
D E
U T I L I D A D

a favor de D. ~~José~~ CAPDEVILA ANFRUNS, de nacionalidad española, residente en Vich (Barcelona), calle Verdaguier, 16, por "CAJA".

- . -

MEMORIA DESCRIPTIVA

La presente invención se refiere a una caja especialmente indicada para el envasado de bombones y artículos diversos de pastelería y apta asimismo para la contención de otros numerosos productos con gran ventaja respecto a las cajas existentes en el mercado, principalmente porque, proporcionando una perfecta conservación de dichos productos, no presenta complicaciones, sino al contrario, por lo que concierne a la manipulación de la misma en orden a cerrarla y a abrirla, a base

5.

10.

de una constitución extremadamente simple, que permite

8 SEP.



116052

una rápida fabricación en excepcionales condiciones económicas.

- Concurriendo a tales resultados, la caja en cuestión se particulariza por estar constituida, fundamentalmente, por un cajetín laminar de cartón u otro material equivalente apropiado, de configuración paralelepípedica y que por uno de sus extremos se halla abierto para, permitir la introducción ajustada de una cubeta, igualmente laminar y de un material oportuno en la que se guarda el producto de que se trate. El citado cajetín en su extremidad opuesta a la aludida tiene un orificio que posibilita el empujar la cubeta con los dedos para extraerla del cajetín.

- En la realización preferida de la invención, el cajetín en la extremidad portadora del orificio para empuje de la cubeta comporta una aleta transversal que, solapada a dos pestañas laterales opuestas, tiene en su borde otra aleta introducida en encajes formados por dichas pestañas.

- Los dibujos adjuntos muestran, a título de ejemplo, no limitativo del alcance de la presente invención una forma preferida de llevarla a la práctica en representación esquemática.

- En dichos dibujos, la figura 1 es una vista en perspectiva de la caja abierta; la figura 2 corresponde a una sección longitudinal de la misma, cerrada, y la figura 3 se refiere a un detalle en perspectiva que permite apreciar la formación de la extremidad cerrada del cajetín.

116052

8 SEP



- Según la representación de los dibujos, la caja objeto del presente modelo de utilidad comprende un cajetín laminar -1- paralelepípedo rectangular y constituido por un material apropiado, que puede ser cartón u otro idóneo. Este cajetín está abierto por uno de sus extremos -2-, lo que posibilita la introducción de una cubeta -3- de configuración correspondiente, de manera que ajusta en el interior de dicho cajetín y de un material laminar también convencional, La cubeta -3- se halla provista en su fondo de una lámina -4- ondulada de modo que determina una especie de cojín o almohadillado sobre el que puede disponerse el producto que interese, ya sean bombones, caramelos, u otros muchos, colocados en la propia cubeta.
5. El cajetín en su extremo opuesto al -2- se encuentra cerrado por una pared -5- que es prolongación de una de las paredes mayores y que ostenta una aleta -6-, que se introduce en dos encajes formados por sendas pestañas laterales -7- a las que se superpone la pared -5-, que se halla dotada de un orificio -8- especialmente apto para permitir la colocación de un dedo, con cuya yema se empuja la cubeta -3- extrayéndola así con gran facilidad.
10. La caja descrita es, evidentemente, muy práctica, gracias a la sencilla manipulación que requiere tanto su cierre como su apertura, siendo el primero muy seguro en virtud del acoplamiento ajustado en la cubeta -3- contenedora del producto correspondiente en el cajetín -1-, producto que, por ello queda perfectamente protegido contra
- 15.
- 20.
- 25.

- 4 -
116052



la humedad, el calor, el polvo y demás agentes perjudiciales.

5. A pesar de todos estos ventajosos efectos, la referida caja no puede ser más simple por lo que se refiere a su constitución, a base de una obtención industrial realmente rápida en favor de su coste.

10. Por lo demás, debe hacerse constar que serán independientes del objeto de la invención los detalles y características accesorias empleadas en su puesta en práctica y, en general, cuanto no altere la esencialidad de las siguientes reivindicaciones.

- . -

N O T A

Se reivindica como objeto del presente modelo de utilidad:

15. 1. Caja, caracterizada esencialmente por comprender una cubeta y un cajetín laminares, el segundo de los cuales está abierto por uno de sus extremos y permite la introducción ajustada de la cubeta, mientras que en el opuesto se halla cerrado y provisto de un orificio apto para la aplicación de los dedos con el fin de empujar la cubeta y extraerla del cajetín.

20. 2. Caja, de acuerdo con la reivindicación anterior, caracterizada por el hecho de que el cajetín en el extremo portador del orificio para empuje de la cubeta

116052

8 SEP.



comporta una aleta transversal que, solapada a dos pestañas laterales opuestas, tiene en su borde otra aleta introducida en encajes formados por dichas pestañas.

3. Caja.

5.

La presente memoria consta de cinco hojas foliadas escritas a máquina por una sola cara.

Barcelona, 8 de septiembre de 1.965

Jaime CAPDEVILA ANFRUNS

p.a.

116052

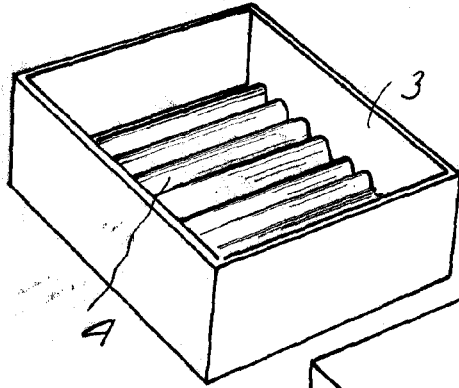

Fig. 1

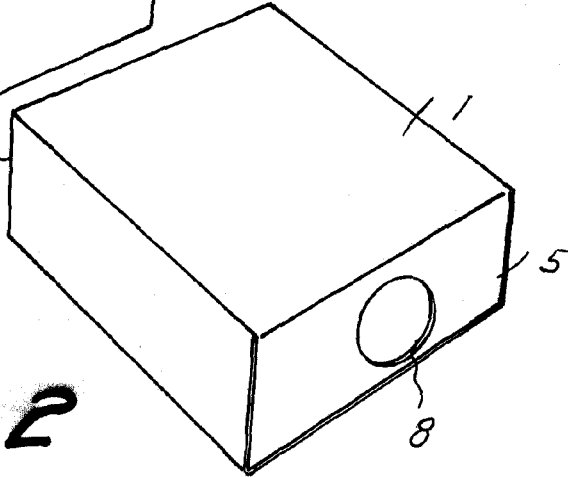

Fig. 2

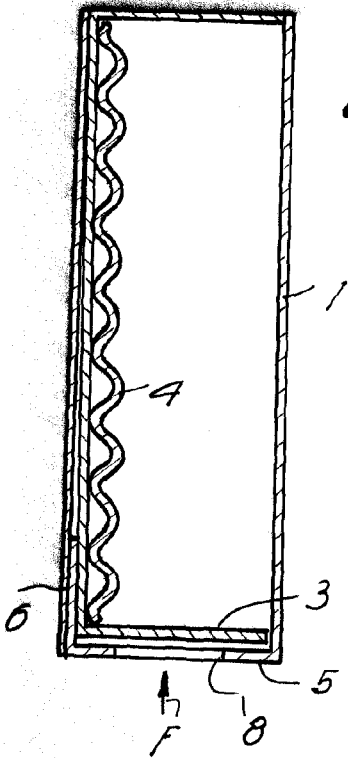
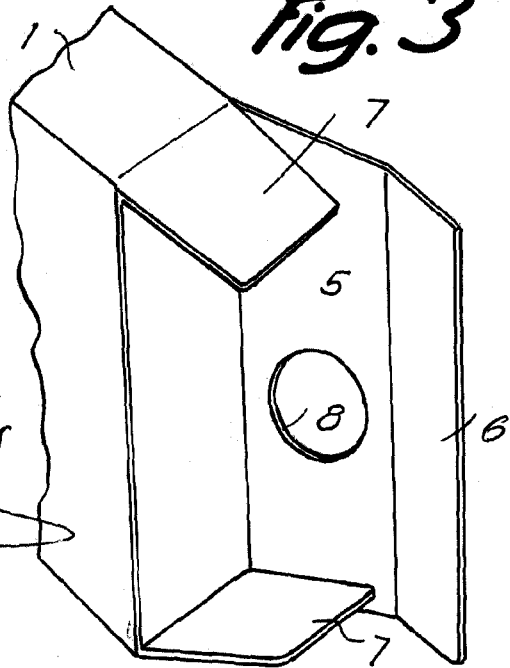

Fig. 3



12865

8 SEP. 1965

Barcelona,
Jaime Capdevila Anfruns
P.O.