



116051

M O D E L O  
D E  
U T I L I D A D

a favor de Doña Josefa SOGUERO GRACIA, de nacionalidad española, residente en Barcelona, Ronda General Mitre, 154, por "DISPOSITIVO LIMPIADOR DE CRISTALES".

- . -

MEMORIA DESCRIPTIVA

La presente invención se refiere a un dispositivo limpiador de cristales, con depósito de líquido incorporado, el cual resulta muy práctico y eficaz.

5. Esencialmente el dispositivo en cuestión consta de un depósito elástico receptor del líquido limpiador, que adopta una configuración a modo de mango, dotado de una boquilla de salida el cual lleva acoplada una regleta transversal en el extremo de salida del líquido, portadora de una rasqueta y esponja.

10. La regleta en cuestión está formada por un perfil

116051

8 SEP.



5. en cuyos bordes presenta alojamientos para la rasqueta y la esponja, respectivamente, mientras que de la cara anterior sobresale una boquilla a la que está conectado posteriormente el extremo de un tubo que penetra en el depósito a través de su tapón, que está dotado de pestañas salientes frontalmente para su acoplamiento en ranuras complementarias previstas en la cara posterior del perfil y que determinan el acoplamiento amovible del depósito mango, a la regleta.

10. Para la mejor comprensión de cuanto queda descrito en la presente memoria, se acompaña un dibujo en el que, tan sólo a título de ejemplo, se representa un caso práctico de realización del objeto de la invención.

15. En dicho dibujo, la figura 1 es una vista en perspectiva del dispositivo y la figura 2 es una vista en alzado lateral seccionado longitudinalmente.

20. El dispositivo limpiador de cristales descrito, consta en el aludido dibujo de un depósito cilíndrico -1- de paredes elásticas, cerrado por un tapón -2- provisto de pestañas -3- salientes frontalmente, que se acoplan en ranuras -4- complementarias previstas en el dorso de un perfil curvado -5-, portador de encajes en sus bordes longitudinales para el acoplamiento de una rasqueta -6- y una esponja -7-, respectivamente, mantenidas en posición por una placa posterior -8- solidaria del tapón -2- y fijada por tornillos -9-.

25. En la cara frontal del perfil -5- sobresale una boquilla -10- cuyo extremo posterior presenta conectado



116051

un tubo -11- que atraviesa el tapón -2- y penetra en el depósito -1-.

5. Al presionar el depósito -1-, que actúa de empuñadura del dispositivo, sale el líquido limpiador por la boquilla -10-, rociando al cristal a limpiar, usándose a continuación la esponja -7- o la rasqueta -6-, según convenga al tipo de suciedad, a fin de conseguir la perfecta limpieza del cristal.

10. Mediante este dispositivo se consigue la limpieza total del cristal siendo únicamente necesario el uso de una sola mano, pues es uno sólo el dispositivo a manipular.

15. Serán independientes del objeto de la invención, los materiales empleados en la construcción de los distintos elementos que la integran, formas y dimensiones de los mismos y cuantos detalles accesorios puedan presentarse, siempre cuando no afecten a su esencialidad.

- . -

N O T A

Se reivindica como objeto del presente modelo de utilidad:

20. 1. Dispositivo limpiador de cristales, que está constituido esencialmente por un depósito elástico que constituye el mango, dotado de un tapón acoplado a una regleta transversal, portador en sus bordes de una

116051

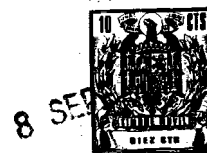

rasqueta y una esponja, mientras que de su cara frontal sobresale una boquilla conectada con el interior del depósito flexible, que contiene líquido limpiador.

5. 2. Dispositivo limpiador de cristales, según la reivindicación 1, caracterizado esencialmente por el hecho de que el tapón es solidario de una placa que completa posteriormente la rasqueta y está dotada de pestañas que se acoplan en ranuras de aquella rasqueta, determinando su unión.

10. 3. Dispositivo limpiador de cristales.

La presente memoria consta de cuatro hojas foliadas escritas a máquina por una sola cara.

Barcelona, 8 de septiembre de 1965.

Josefa SOGUERO GRACIA

p.a.

Fig. 1

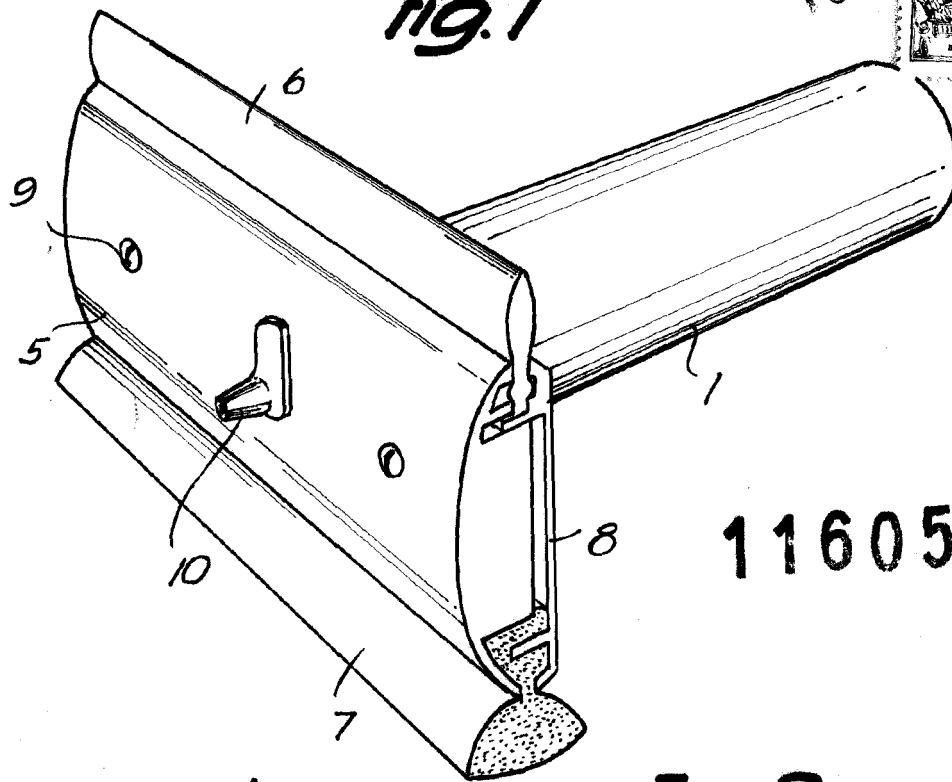

116051

Fig. 2

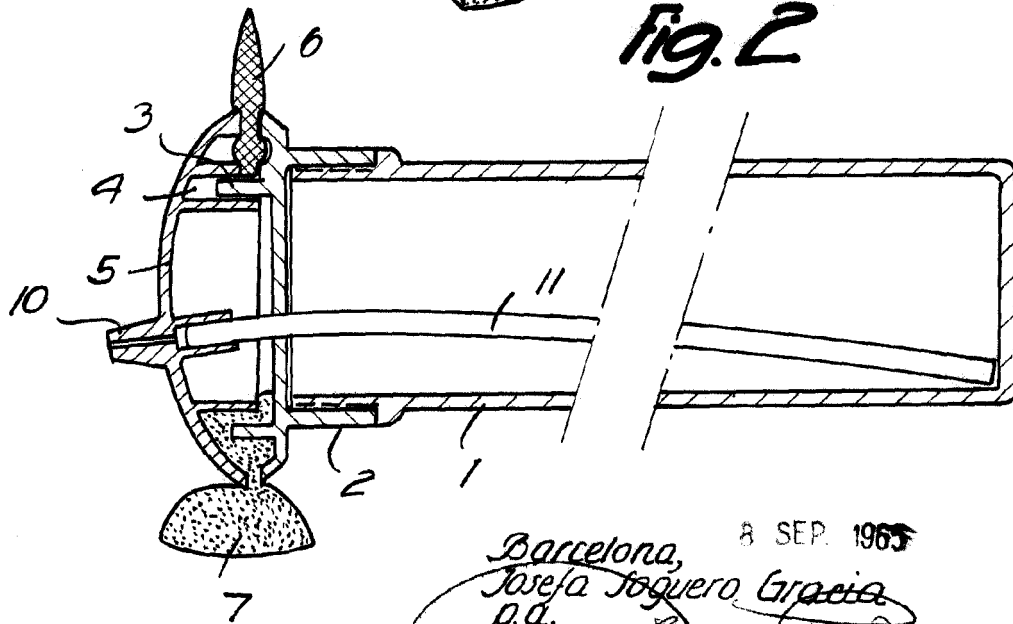

Barcelona, 8 SEP. 1965  
 Josefa Juguero Gracia  
 p.d.

12852