



116029

116029

MEMORIA DESCRIPTIVA

correspondiente a la solicitud de concesión de un...

MODELO DE UTILIDAD

SOLICITANTE: D. JOSE MATAMOROS FUSTE, de nacionalidad española.

RESIDENCIA: ULLDECONA (Tarragona), San Vicente, 12

ENUNCIADO: "MONTAJE PERFECCIONADO PARA UTILES DE
LIMPIEZA"

Prioridad: Patente n.º del

gl/rl.

116029



1

La invención a que se refiere la presente Memoria constituye una novedad industrial con características y ventajas que la hacen merecedora del privilegio de explotación exclusiva que por ella se solicita, de acuerdo con las prescripciones del Estatuto vigente sobre Propiedad Industrial, de fecha 26 de Julio de 1.929, texto refundido publicado el 30 de Abril de 1.930.

5

10

Por lo común, los montajes utilizados en la fabricación de útiles de limpieza, como escobas y similares, comprenden la interposición entre el mango del propio útil y el manajo de fibras o similar que se combina con el primero de un sistema de sujeción operativamente dispuesto para establecer la sujeción de las fibras y recibir el acoplamiento de una extremidad del mango.

15

20

Como es sabido el mayor esfuerzo de tracción que experimenta una escoba durante la operación de barrido se localiza precisamente en la ensambladura entre el mango y el manajo de fibras que comprende. Semejante esfuerzo de tracción tiende a desacoplar y de hecho desacopla habitualmente el montaje entre los elementos, en detrimento de la actuación funcional de la escoba que, por ende, tiene un periodo de vida sensiblemente limitado.

25

Se propone ahora un montaje perfeccionado para útiles de limpieza que resuelve de una forma efectiva aquellos problemas partiendo de una organización sencilla y económica. Tiene por finalidad simplificar el proceso fabril de estos elementos, mejorando al mismo tiempo su actuación funcional mediante una ensambladura de fácil ejecución.

30

En orden a tal realización este montaje viene caracterizado porque las dos piezas independientes que suje--

116029



1 tan al manajo de fibras o similar, se disponen ensambladas
por los bordes de las zonas constitutivas del cuello supe-
rior, mediante la provisión en una de dichas piezas de en-
cajes operativamente dispuestos para recibir a presión a -
5 sendos salientes establecidos en el borde de la pieza opues-
ta, quedando afianzada la ensambladura por medio de una --
abrazadera receptora del mango la cual comprende la dispo-
sición de un nervio mediante el que queda retenida en un -
encaje antagonico establecido en el cuello de ambas piezas.

10 En una ulterior característica estas últimas es-
tan dotadas además con una serie de pivotes radiales, com-
binados con manguitos y orificios que reciben a presión a-
los primeros complementando el montaje.

15 Para ayudar a la comprensión de la idea expuesta
se ha confeccionado a título explicativo y sin carácter res-
trictivo alguno, una lamina de dibujos. Ilustra la presente
Memoria como un ejemplo de realización del objeto que nos -
ocupa.

20 La figura 1ª corresponde a una vista en perspecti-
va de las piezas que constituyen el montaje para utiles de-
limpieza en posición de acoplamiento. Como puede observarse
las dos piezas -1- y -2- que sujetan al manajo de fibras --
o similar presentan los bordes de las zonas -3- constituti-
vas del cuello superior dotadas respectivamente con encajes
25 -4- y con salientes -5- operativamente dispuestos para cons-
tituir un encaje a presión, ventajosamente a cola de mila--
no.

30 Las propias zonas superiores -3- de estas piezas-
comprenden la provisión de nervios -6- destinados a retener
a una abrazadera que forma parte del montaje mientras que -

116029



1 la superficie de las piezas independientes -1- y -2- está -
dotada con una serie de pivotes radiales -7- combinados con
manguitos -8- y orificios -9- que, acoplándose mutuamente -
componen el montaje de las repetidas piezas.

5 Finalmente la figura 2ª corresponde a una sección
vertical del montaje para utiles de limpieza definitivamen-
te realizado. En efecto, las piezas -1- y -2- que sujetan -
al manajo -10- de fibras o similar se disponen ensambladas-
por los bordes de las zonas superiores -3- mediante la pene-
10 tración de los salientes -5- de la pieza -1- en los encajes-
-4- de la pieza -2- quedando efectuada esta ensambladura --
por medio de una abrazadera -11- receptora del mango -12- -
la cual comprende la disposición de un nervio -13- mediante
el que queda retenida en el encaje antagonico constituido -
15 por el nervio -6- que comprenden las propias piezas -1- y -
-2-. Por ultimo la penetración de los pivotes -7- en los --
manguitos -8- y en los orificios -9- de las piezas componen
el montaje quedando definitivamente afianzado el manajo de-
fibras -10-.

20 En el campo industrial la realización del montaje
para utiles de limpieza descrito ofrece una serie de venta-
jas decisivas, que se concretan en la elemental mecaniza---
ción que comprenden sus piezas integrantes, lo cual determi-
na una retracción sensible en los costos de producción per-
25 mitiendo expender estos utiles a precios asequibles en el -
mercado.

30 Si consideramos ahora que la propia sencillez de-
este montaje establece un acoplamiento facil y comodo entre
las piezas que lo constituyen en orden a un aumento defini-
tivo del indice de productividad, es evidente que el modelo-

116029



1 solicitado adquiere una utilidad practica singular por el -
beneficio o efecto nuevo que aporta a la función a que se -
destina.

5 Hecha la descripción precedente es necesario añ-
dir que los detalles de realización de la idea expuesta pue-
den variar sin que por ello cambie la esencia de la inven-
ción que es la que se desprende de los párrafos que antece-
den y lo que se reivindica en la siguiente

N O T A

10 En resumen: El Modelo de Utilidad que se solicita
ha de recaer sobre las reivindicaciones siguientes:

15 1ª.- "MONTAJE PERFECCIONADO PARA UTILES DE LIMPIE
ZA", esencialmente caracterizado porque las dos piezas inde-
pendientes que sujetan al manajo de fibras o similar, se --
disponen ensambladas por los bordes de las zonas constituti-
vas del cuello superior, mediante la provisión en una de di-
chas piezas de encajes operativamente dispuestos para reci-
bir a presión a sendos salientes establecidos en el borde -
de la pieza opuesta, quedando afianzada la ensambladura por
20 medio de una abrazadera receptora del mango la cual compren-
de la disposición de un nervio mediante el que queda reteni-
da en un encaje antagonico establecido en el cuello de am--
bas piezas, y porque estas ultimas estan dotadas además con
una serie de pivotes radiales, combinados con manguitos y -
25 orificios que reciben a presión a los primeros complementan-
do el montaje.

30 2ª.- Se reivindica por ultimo como objeto sobre -
el que ha de recaer el Modelo de Utilidad que se solicita, -
"MONTAJE PERFECCIONADO PARA UTILES DE LIMPIEZA".

Todo tal y como queda descrito y reivindicado en-

116029



1

la presente Memoria que consta de seis hojas escritas a máquina por una sola cara y dibujos que se acompañan.

Madrid, 13 de Septiembre de 1.965

ALFONSO UNGRIA

P.P.

5

10

15

20

25

30

116029



figura 1ª

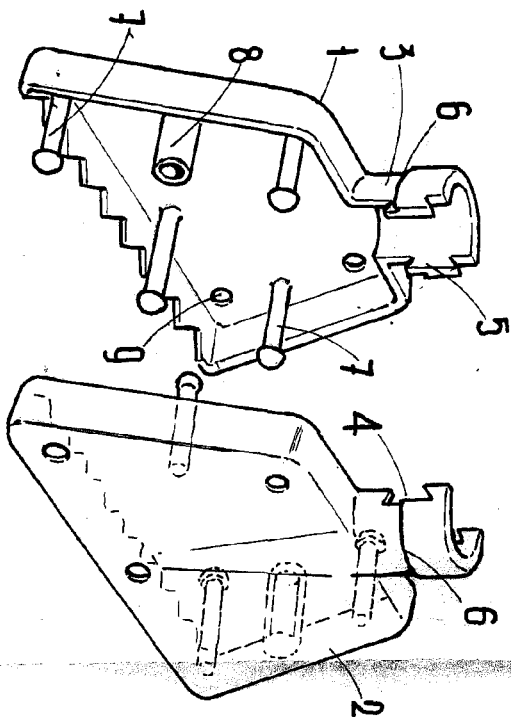

figura 2ª

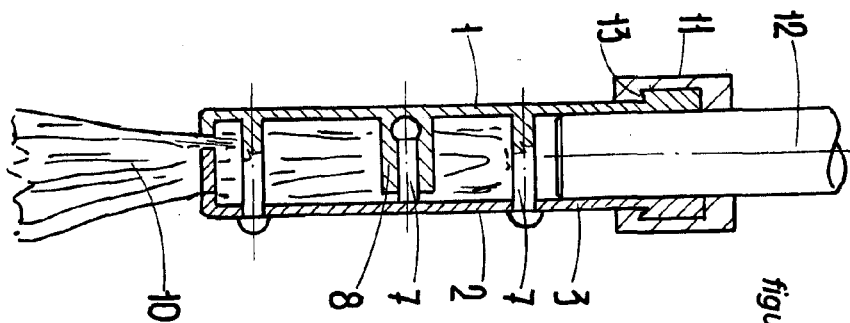

ESCALA VARIABLE
Medida, 13 de Septiembre
ALFONSO UNGRIA
d. n.º