



10 go que tiene una ranura en su extremo anterior para re-
cibir la broca de corte, una abrazadera de sujeción sus-
tancialmente de forma en U ajustado para recibir la bro-
ca y para extenderse a lo largo de los lados opuestos del
mango, un miembro generalmente cilíndrico para tensar la
abrazadera, cuyo miembro esta montado para girar en un agu-
jero transversal en el mango y llevando un soporte para en
15 granaje por un tornillo impulsor en el mango por el que di-
cho miembro tensor de la abrazadera puede girar en dicho
agujero, teniendo el miembro tensor de la abrazadera per-
nos excéntricos en sus extremos para penetrar en agujeros
en los miembros laterales de la abrazadera y dispuestos de
20 tal forma que la rotación del miembro tensor de la abraza-
dera en una dirección hará que dichos pernos prendan en las
periferias de dichos agujeros y efectúen la tensión de la
abrazadera.

25 En los diseños adjuntos es la figura 1ª una vis-
ta en alzado lateral y la figura 2ª una vista en planta de
un portador de herramienta de acuerdo con el invento.

La figura 3ª es una vista en planta fragmentaria
mostrando la broca de corte, la abrazadera de sujeción y
el miembro tensor de la abrazadera.

30 En el ejemplo ilustrado por los diseños está in-
clinado el extremo anterior -a- del mango -b- hacia atrás
en un pequeño ángulo, hacia los lados superior e inferior
del mango (que es de sección sustancialmente rectangular),
y en dicho extremo está formada una ranura -c-, de forma
35 V en la que se puede alojar una broca de corte -d-, de
sección romboidal o similar, siendo ajustable la broca en
la ranura en la dirección de su longitud.



La broca puede ser hecha de metal duro o cualquier otro material apropiado para el trabajo que tiene que ejecutar la herramienta.

En el extremo anterior del mango hay formado un agujero cilíndrico transversal, para recibir un miembro rotatorio -e-, generalmente cilíndrico, en un lado del cual está formado un rebaje -f- que presenta un soporte para un tornillo impulsor -g- introducido en el mango. Se forman preferiblemente dos de estos rebajes en lado opuestos de dicho miembro, sosteniendo el otro -h-, un resorte -i- contenido en el mango para mover dicho miembro en dirección opuesta al tornillo -g-. También hay situados en los extremos de dicho miembro -e-, un par de pernos excéntricos -k- cada uno de los cuales lleva configurada una ranura circunferencial -m- para los fines luego mencionados.

Para fijar la broca -d- al mango hay provisto una abrazadera de metal -n- sustancialmente, de forma en U, adaptándose la abrazadera para alcanzar una longitud conveniente para la broca. Los miembros laterales de la abrazadera se extienden a lo largo de los lados del mango y llevan formado en sus extremos libres un par de agujeros circulares para engranaje de las ranuras circunferenciales -m- arriba mencionadas, con los pernos -k-. Se forman preferentemente rebajes poco profundos -o- en los lados del mango para acoger los miembros laterales de la abrazadera.

Después de haberse colocado la broca en su posición, se tensa la abrazadera por medio del tornillo -g- arriba mencionado para efectuar la rotación del miembro tensor de la abrazadera en tal dirección que dichas ranuras -m-, en los pernos -k-, engranen en los agujeros circulares formados en los miembros laterales de la abrazade-



70 ra sobre aquellas partes alejadas de la broca. Cuando
haga falta separar la broca, se retira el tornillo y
entonces se da un movimiento angular opuesto al miembro
cilíndrico por el resorte -i-.

75 Para sostener el extremo de la broca alejado de
su extremo cortante, se puede proveer un remate que es con
venientemente un tornillo -p-, que puede servir también
para efectuar el ajuste longitudinal de la broca, siendo
sostenido el tornillo -p- por una varilla -q- fijada en
el lado inferior del mango -b- por medio de tornillos co-
mo -r-.

80 Sin embargo el invento no se limita al ejemplo
arriba descrito, ya que la forma del mango puede variar pa-
ra ajustarse a diferentes necesidades.

REIVINDICACIONES

85 1.- Portador de herramienta de corte para torno
o similar, caracterizado porque comprende un mango que tie-
ne una ranura en su extremo anterior para recibir la bro-
ca de corte, una abrazadera de sujeción sustancialmente en
forma de U, adaptada para acoger la broca y para extender-
se a lo largo de las superficies laterales opuestas del
90 mango, un miembro tensor de la abrazadera, generalmente
cilíndrico, montado para girar en un agujero transversal
en el mango y teniendo en él un soporte para engranaje por
un tornillo impulsor en el mango, por el que dicho miembro
tensor de la abrazadera puede girar en dicho agujero, te-
95 niendo el miembro tensor de la abrazadera pernos excéntri



100 cos en sus extremos para engranar en agujeros de los miembros laterales de la abrazadera y dispuestos de tal forma que la rotación del miembro tensor de la abrazadera, en una dirección, hará que dichos pernos engranen en las periferias de dichos agujeros y efectúan la tensión de la abrazadera.

105 2.- Portador de herramienta de corte para torno o similar, según la reivindicación 1ª, caracterizado porque está contenido un resorte en el mango y dispuesto para actuar sobre un segundo soporte en el miembro cilíndrico tensor de la abrazadera para mover ésta última en la dirección opuesta al tornillo impulsor.

110 3.- Portador de herramienta de corte para torno o similar según la reivindicación 1ª caracterizado porque consta de un tornillo para sostener de forma ajustable la broca de corte. Y

115 4.- "PORTADOR DE HERRAMIENTA DE CORTE PARA TORNO O SIMILAR, de conformidad en un todo en lo esencial y fines industriales a lo descrito en la precedente Memoria Descriptiva y gráficamente representado en los adjuntos planos para su mejor comprensión.



Esta Memoria consta de SEIS hojas, escritas o mecanografiadas por una sola cara a doble espacio en 116 líneas.

Valencia 8 Septiembre 1.965

Por autorización de la interesada.

Juan López

116022

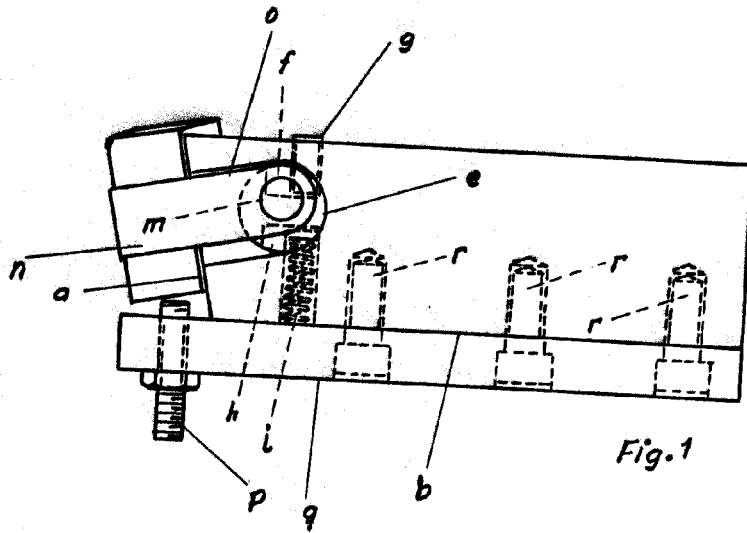

Fig. 1

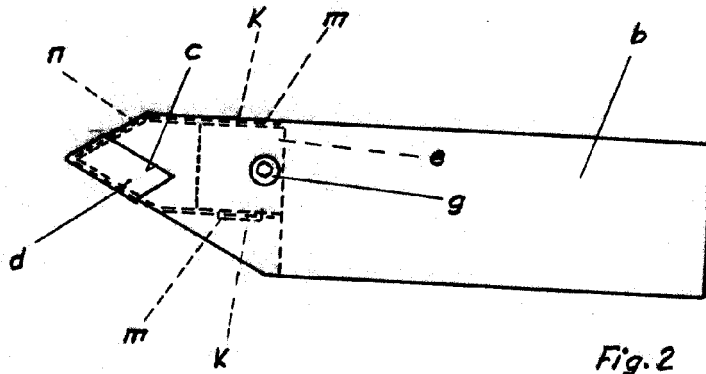

Fig. 2

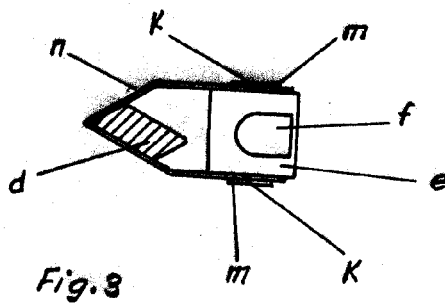

Fig. 3

Escala variable
Valencia, Septbre. 1965
P.A.

Juan Lopez