

MEMORIA DESCRIPTIVA

ROCALLA, Sociedad Anónima.- BARCELONA.



PATENTE DE INTRODUCCION

por 10 años

para "Un procedimiento de fabricación de tejas de pasta de mezcla de cemento y amianto u otras fibras"-----

a favor de: ROCALLA, Sociedad Anónima, de nacionalidad española, domiciliada en BARCELONA, calle de la Canuda, número 2.

MEMORIA DESCRIPTIVA

La patente de introducción a que se refiere la presente memoria descriptiva está destinada a garantizar la explotación exclusiva de un procedimiento para la fabricación de tejas de pasta de cemento mezclado con amianto u otras fibras, mediante el cual resultan estas tejas en una disposición que permite construir techos, parte acanalados y parte planos, tal como luego se verá.

El procedimiento objeto de la patente de referencia consiste esencialmente en moldear las tejas de tal manera que resulten constituidas, cada una de ellas, por una canal



con dos apéndices laterales planos de perímetro poligonal.

En los dibujos adjuntos, figuras 1 y 2, se representan dos casos de ejecución de tejas obtenidas por el procedimiento de referencia.

5 En el caso de la figura 1, la teja presenta la configuración de una canal central A invertida, con dos apéndices o aletas laterales y simétricas B y C de contorno pentagonal irregular con dos lados D y E oblicuos con respecto al eje longitudinal de simetría de la teja. Esta forma se
10 emplea especialmente para constituir el borde más bajo del tejado.

En la figura 2, la canal central A' lleva dos apéndices o aletas laterales B' y C' de forma hexagonal con cuatro lados D', E' y D'', E'', simétricos dos a dos e inclina-
15 dos con inclinaciones opuestas con relación al eje longitudinal de simetría antedicho.

En los dibujos de las figuras 3 y 4 se representan, en proyección horizontal, dos aspectos de techos o tejados formados con tejas de la clase de que se trata. En la
20 figura 3 se demuestra un tejado de dos pendientes, y en la figura 4 otro de cuatro pendientes.

En la figura 5 se representa la manera de disponer las tejas antedichas sobre el esqueleto de madera de las cubiertas, bastando el examen de la figura para comprender
25 la construcción del tejado.



En esta última figura se ven aplicadas en el borde inferior del tejado las tejas M que se han representado en la figura 1; las de la figura 2 son por ejemplo las N, N,... que forman el cuerpo del tejado, y en los bordes laterales se aplican para terminarlos en línea recta unas piezas poligonales como las O.

Mediante el uso de estas tejas los tejados construídos dan la sensación de los antiguos de teja árabe.

N O T A

Por la patente de introducción a que se refiere la presente memoria descriptiva, se REIVINDICA:

1.- La explotación exclusiva de un procedimiento para la fabricación de tejas de pasta de cemento y amianto u otras fibras, consistente en moldear dichas tejas de modo que resulten formando una canal central con dos apéndices o aletas planas de contorno poligonal, para que en los tejados constituídos con dichas tejas se formen partes combadas con intermediación de otras partes planas.

2.- La explotación exclusiva del objeto de la patente cuya esencialidad se ha definido en la anterior reivindicación, sean cuales fueren las circunstancias que concurren con dicha esencialidad y estando tal objeto constituido por:

"Un procedimiento de fabricación de tejas de pasta de mezcla de cemento y amianto u otras fibras".

Consta



- 4 -

Consta la presente memoria de cuatro hojas foliadas,
escritas por una sola cara.

Barcelona, 2 de Diciembre de 1929.

P. p. de: ROCALLA, Sociedad Anónima,

115010



FIG.1

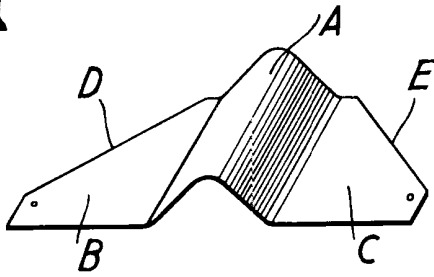

FIG.2

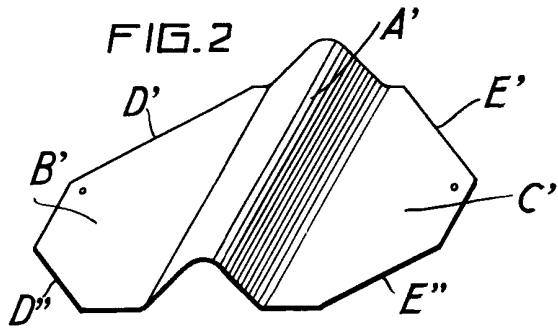

FIG.3

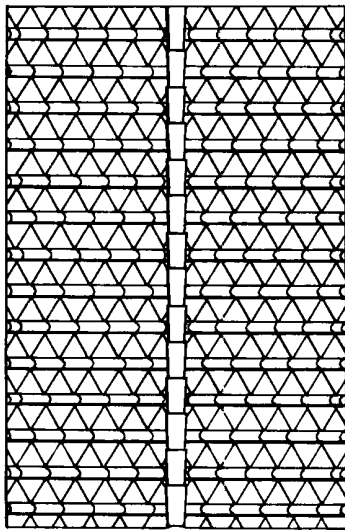

FIG.4

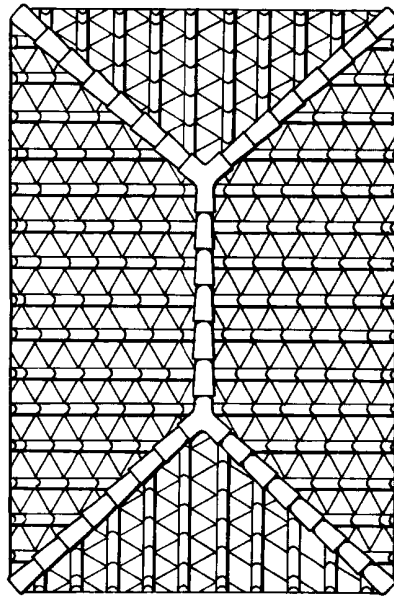
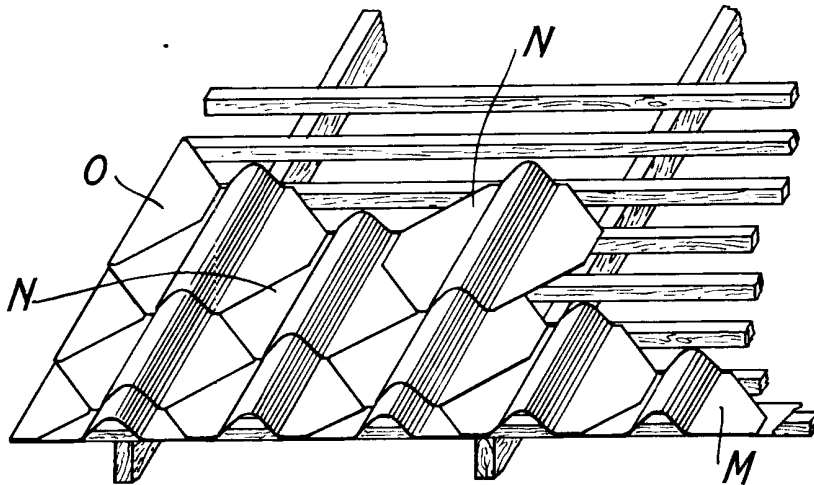

FIG.5



ESCALA VARIABLE
Barcelona 2 de Diciembre de 1927.