



1965

115997

115997

MODELO DE UTILIDAD

por 20 años

por "UNA HEBILLA PERFECCIONADA", a favor de D. José RÁFALES Artal, de nacionalidad española, domiciliado en Barcelona, Madrid, 27, 3ª, 1ª.

MEMORIA DESCRIPTIVA

Se refiere este Modelo de utilidad a una hebilla perfeccionada, de las que se aplican preferentemente en cinturones y similares, que viene a aportar notables y sensibles mejoras, de orden funcional, constructivo y práctico, sobre

5. las distintas realizaciones de hebillas de tal tipo ejecutadas hasta el momento.

En efecto, es sabida la necesidad que tienen diversos artículos como cinturones, correas, etc., de ir dotados de un sistema de enganche de sus extremos, como por ejemplo

10. de una hebilla. Ahora bien, este elemento ha de cumplir, para su buena aplicación, una serie de características que la mayor parte de las hebillas hoy existentes no cumplen.

Entre dichas características cabe citar la simplicidad constructiva, la facilidad de acoplamiento del cinturón,

15. la rapidez del enganche, etc. El presente Modelo se caracteriza en esencia por poseer todas las características referidas,



Ya que el hecho de que las dos piezas componentes de la hebilla sean idénticas supone una simplificación muy notable tanto desde el punto de vista de fabricación, como desde el punto de vista de coste.

5. Para mayor facilidad en las descripciones, nos vamos a referir a un dibujo que se adjunta a la presente memoria y que representa, a título de ejemplo explicativo, no limitativo, una hebilla perfeccionada, realizada de conformidad con el actual Modelo.
10. En dicho dibujo, la figura 1 es una vista en perspectiva de la hebilla en cuestión, por su parte frontal, mostrando sus dos partes componentes.
- La figura 2 muestra otra vista en perspectiva de dicha hebilla, por su parte trasera.
15. La figura 3 se corresponde con una vista, también en perspectiva de la propia hebilla, en posición de servicio.
- Según tales figuras, la hebilla perfeccionada, objeto del presente Modelo, está constituida por dos piezas -1- y -2-, idénticas, cada una de las cuales consta de una zona lisa con
20. sendas aletas laterales traseras -3- con orificios -4- de pivoteamiento de los extremos -5- de unas plaquitas -6- con un dentado -7- de sujeción de la correa o similar.
- Es esencial que dicha zona lisa se prolongue, por la parte opuesta a la de las aletas -3- referidas, en otra zona -8- de menor anchura, dispuesta en un plano ligeramente más saliente y con sus extremos -9- levemente doblados, dejando una ranura vertical -10- entre ambas zonas para efectuar el acoplamiento o enganche de las dos piezas -1- y -2-.
25. Todo cuanto no afecte, altere, cambie o modifique
30. la esencia de la hebilla descrita, será variable a los efectos del actual Modelo.



N O T A.

Se reivindica como objeto de este registro por Modelo de utilidad:

- 1.- Una hebilla perfeccionada, caracterizada esencialmente por estar constituida por dos piezas laminares, idénticas entre sí, y dotada cada una de ellas de una zona lisa, con alas laterales traseras, taladradas para permitir el pivoteamiento de las piezas de sujeción del cinturón, correa, etc., que se prolonga en otra zona de menor anchura, dispuesta en un plano ligeramente más saliente, y con sus extremos libres ligeramente doblados, delimitando una ranura intermedia vertical, de longitud mitad que la altura total de las piezas referidas para permitir el enganche de las mismas al enfrentarse, inversamente colocadas.

15. Sean cuales fueren las circunstancias que concurren en la esencialidad del Modelo de utilidad definido en la anterior reivindicación, cuyo objeto es:

2.- "UNA HEBILLA PERFECCIONADA".

20. Consta la presente memoria de tres hojas foliadas, mecanografiadas por una sola cara y de los dibujos adjuntos.

Barcelona, - 1 SEP. 1965

P.A. de D. José RÁFALES Artal,

115997

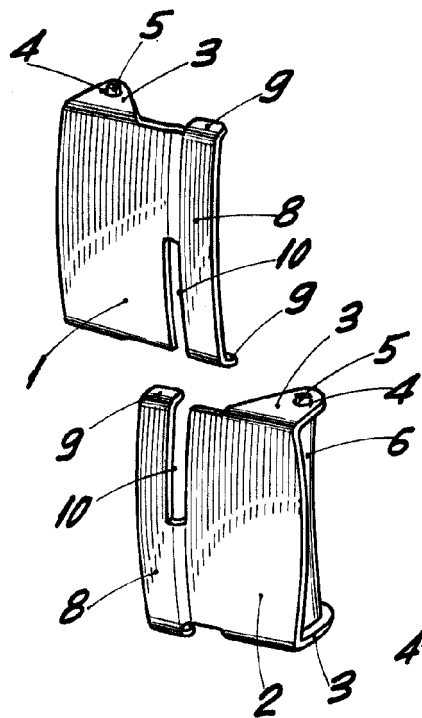

Fig. 1

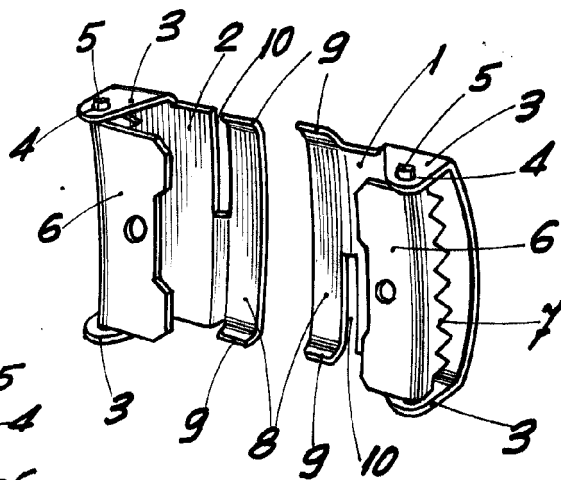

Fig. 2

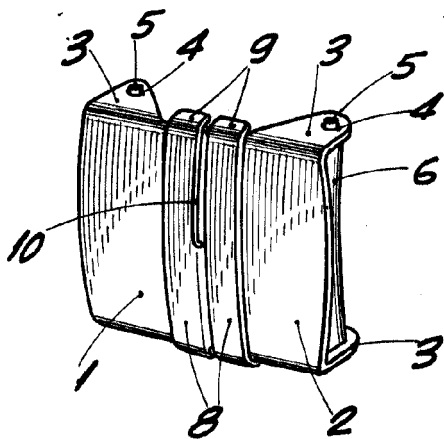

Fig. 3

BARCELONA, 1 SEP. 1965
P. A.

ESCALA VARIABLE