

115988



115988

MEMORIA DESCRIPTIVA

DE UNA PATENTE DE MODELO DE UTILIDAD, POR VEINTE AÑOS EN ESPAÑA, A FAVOR DE DON PAUL E. BELLEW Y URQUIJO, DE NACIONALIDAD BRITANICA, RESIDENTE EN MADRID (ESPAÑA) Pº de Rosales,
30

s o b r e:

"FUNDA PROTECTORA PARA DISCOS DE ESTACIONAMIENTO DE VEHICULOS"

=====

5 Con la presente solicitud se trata de proteger una funda protectora para discos de estacionamiento de vehículos, con la cual dadas sus características se consigue el preservar a los mismos y que duren más tiempo, a la vez que proporcionan una gran estética o belleza en el interior del vehículo donde se colocan lo cual se puede hacer con suma facilidad dado el gancho de que van dotadas, rompiendo con ello lo vulgar y feo del disco de cartón el cual normalmente se encuentra lleno de anuncios y publicidad que por su colorido e impresión siempre

115988

10



desdican en el interior del vehiculo.

Por lo que respecta a su confección se puede realizar en
infinidad de materiales, aunque preferentemente se utilizará
el de tipo plástico por su diversa gama de colores y dibujos
que con él se logran.

En cuanto a tamaños estas fundas pueden ser objeto de va-
riación ya que dependerá del tipo de disco que se emplee por el
automovilista.

Para mejor comprensión de la descripción que sigue, se
adjuntan dibujos a los cuales se hará constante referencia a
lo largo de la misma siempre a título de ejemplo no limitati-
vo.

La única figura representada es una vista frontal de la
funda en cuyo interior se encuentra acondicionado un disco de
estacionamiento.

Consiste la presente solicitud en una funda protectora
para discos de estacionamiento de vehículos, caracterizada
porque la misma está constituida por dos superficies (1) de
tipo cuadrangular, las cuales son unidas por tres de sus bor-
des dando lugar a la formación de una pequeña bolsa con un
uñero central (2) por el cual se introducirá el disco de esta-
cionamiento (6) que girará en su interior para acomodar al ha-
cerlo girar las horas de llegada y el tiempo que tiene marcado
para estacionarse.

Tanto una cara como la otra va dotada de unas ventanillas
(4) que señalará la hora de llegada, bien por la mañana o por
la tarde, y otra ventanilla (5) en la que se marcará la hora
en la que debe abandonarse el estacionamiento.

En la parte superior, la funda, lleva una perforación
central (3) en la que se introducirá un gancho (7) que servirá

115988



10 SEPT 1951

para colgar la funda en lugar visible del vehículo por su interior.

Si bien la forma de ejecución aquí descrita constituye aplicación preferente de la presente solicitud, podrán introducirse modificaciones de forma y de detalle sin que por ello varíe la esencialidad de la misma, la cual se reivindica en la siguiente

NOTA

En resumen; la presente solicitud recaerá sobre las siguientes reivindicaciones:

1ª.-Funda protectora para discos de estacionamiento de vehículos, caracterizada porque está formada por dos superficies de tipo cuadrangular, las cuales son unidas por tres de sus bordes, dejando uno libre para la introducción del disco de estacionamiento y presentando un uñero para el libre manejo del disco y ponerlo en el punto preciso de señalización de horario.

2ª.-Funda protectora para discos de estacionamiento de vehículos, según la reivindicación anterior, caracterizada porque cada cara va dotada de dos ventanillas, una de ellas que dejará ver y enmarcará la hora de llegada al estacionamiento, y la otra que dejará ver y enmarcará también la hora en que se debe abandonar dicho estacionamiento.

3ª.-Funda protectora para discos de estacionamiento de vehículos, según las reivindicaciones anteriores, caracterizada porque en la parte superior de la funda lleva una perforación con el fin de enganchar en ella un gancho que a la vez servirá para colgar la funda en el interior del vehículo en un lugar visible.

4ª.-FUNDA PROTECTORA PARA DISCOS DE ESTACIONAMIENTO DE VEHICULOS.

115988

-4-



10 SEP.

Según se describe en la presente memoria que consta de cuatro hojas escritas a máquina y dibujos.

Madrid, 10 SEP. 1965

Francisco Javier Plaza
P. P.



10

115988

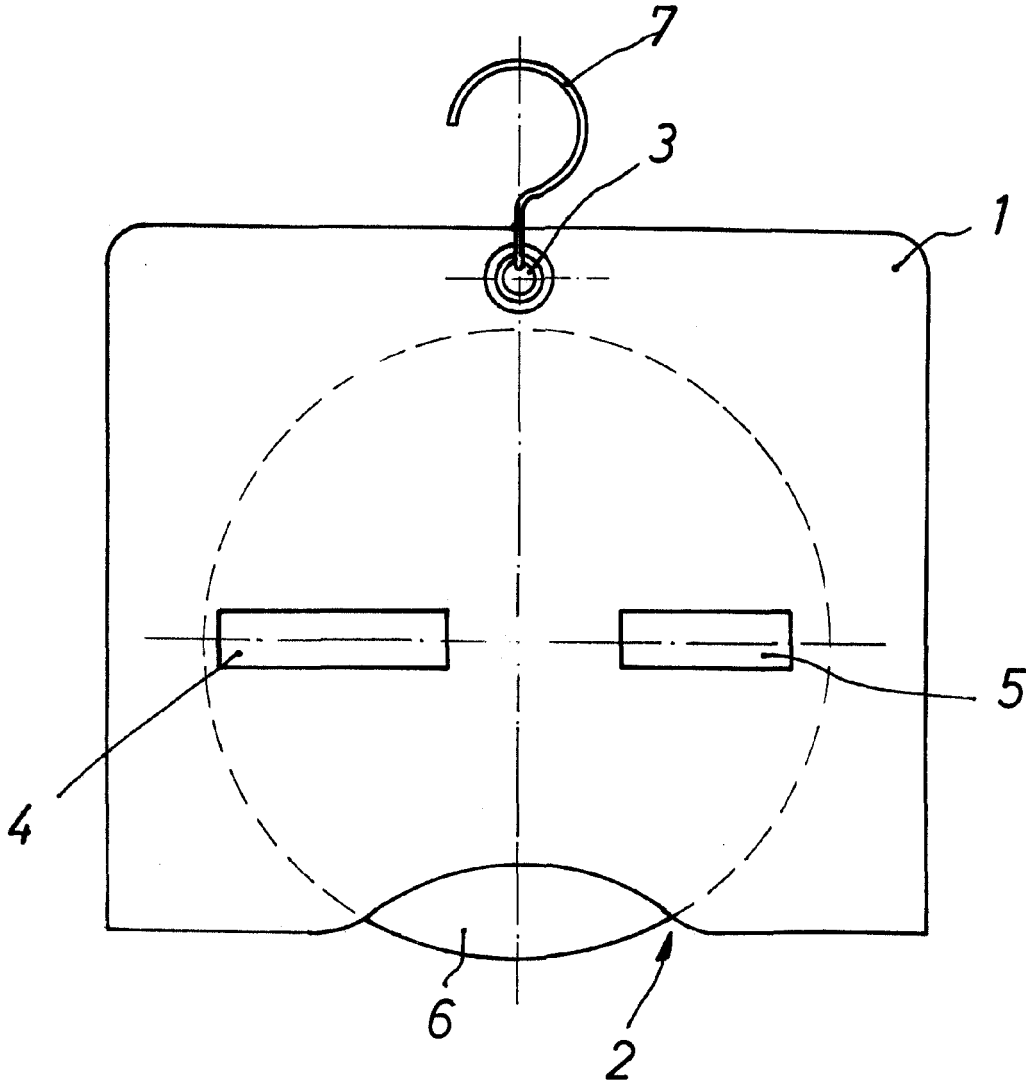

ESCALA VARIABLE
Madrid, 10 SEP 1985

EL AGENTE,
Francisco Javier Plaza
P. P.