



15

que nos vamos a referir a la lámina de dibujo que se acompaña que nos muestra un caso de realización práctica, naturalmente que tratándose de un ejemplo aclaratorio el dibujo en cuestión deberá interpretarse con amplio criterio y sin carácter limitativo alguno.

20

En dicho dibujo se representa una vista en perspectiva de la nueva zapatilla-calcetín, apreciándose en el mismo el tejido tubular -1- con el extremo superior -2- abierto formando un puño elástico -3-, mientras por su extremo inferior que forma la puntera está cerrado.

25

Dicho tejido tubular -1- preferentemente a base de género de punto, va unido a una plantilla -4- a base de cuero, plástico o similar, mediante un cosido -5-.

30

De esta forma puede utilizarse simultaneamente como calzado y calcetín, permitiendo un descanso y una comodidad muy superiores a las logradas con dos prendas independientes, siendo otra de sus ventajas la de resultar a un precio más inferior.

35

Descrita suficientemente la naturaleza y características de esta nueva zapatilla-calcetín, se ha de hacer constar la posibilidad de que sean variables sus materiales, formas y tamaños, así como también podrán introducirse variaciones secundarias que no alteren la esencialidad de su objeto que se pone de manifiesto en la siguiente

N O T A

40

Los puntos nuevos no conocidos ni prácticas en España, sobre los cuales se desea reserban las reivindicaciones del presente Modelo de Utilidad, son:

1ª.- Zapatilla-calcetín, caracterizada esencialmente por estar constituida por un tejido tubular cerrado por



45

su extremo inferior que forma la puntera y abierto por su extremo superior formando un puño elástico y porque dicho elemento tubular está montado solidario mediante un cosido adecuado, a una plantilla semi-rígida.

50

2ª.- "ZAPATILLA-CALCETIN", de conformidad en un todo en lo esencial y fines industriales a lo descrito en la precedente Memoria Descriptiva y graficamente representado en el adjunto plano para su mejor comprensión.

Esta Memoria consta de TRES hojas mecanografiadas por una sola cara a doble espacio en 50 líneas.

Madrid, 8 de Septiembre de 1.965

Por autorización del interesado.

JOSE LOPEZ
P. A.
[Handwritten Signature]



115939

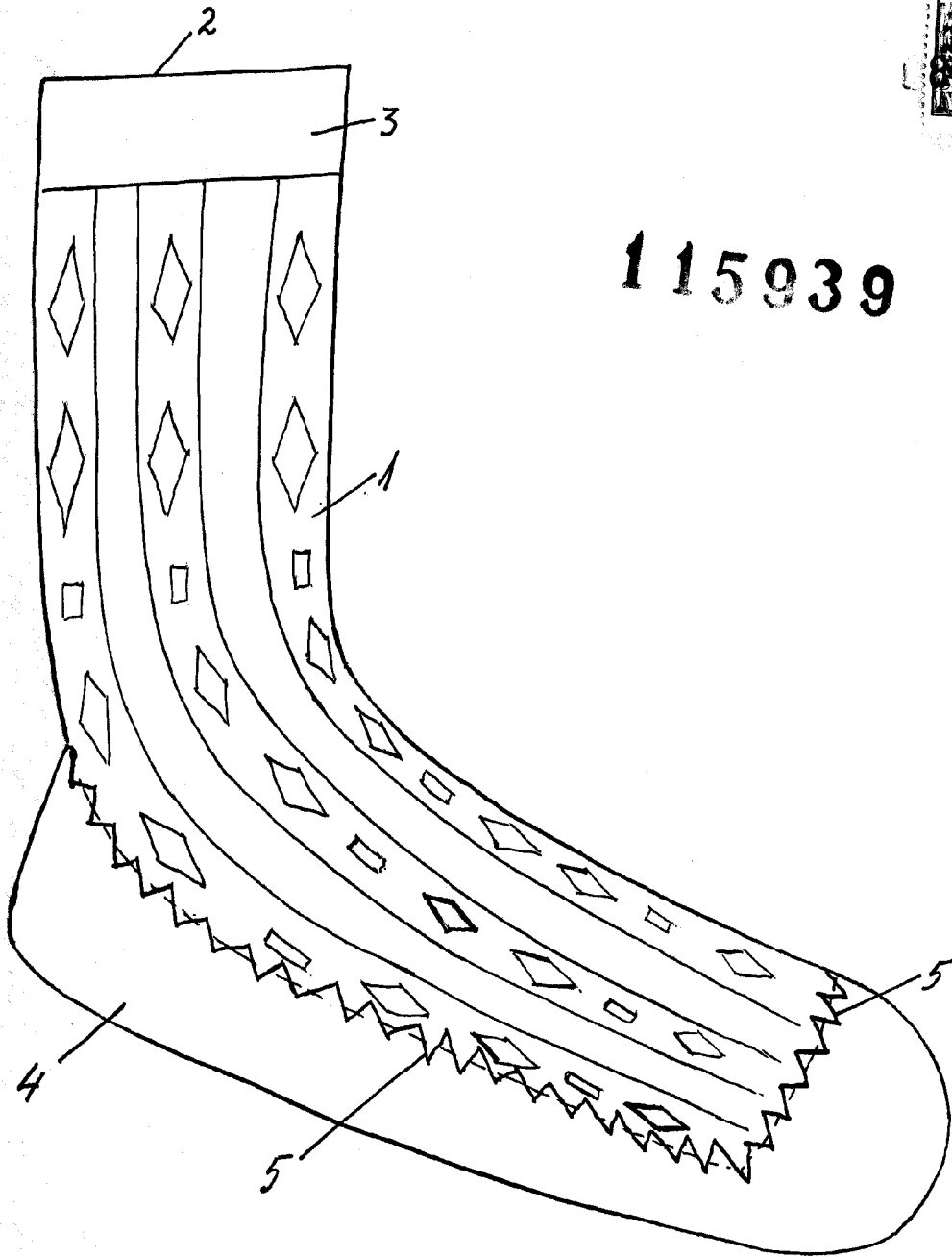

Escala variable

COLECCIÓN
P.R.