



115912

M O D E L O
D E
U T I L I D A D

a favor de Don Martín PIE MARSÁ, de nacionalidad española, residente en Barcelona, calle Santa Carolina, 39, por "CAMA PLEGABLE DE CAMPAÑA".

- . -

MEMORIA DESCRIPTIVA

La presente invención concierne a una cama plegable de campaña que gracias a sus especiales características puede ser llevada fácilmente en el automóvil y empleada con muy buenos resultados prácticos en las acampadas y en la playa, e incluso dentro del automóvil.

5.

La cama en cuestión consiste, en líneas generales, en un bastidor tubular de contorno rectangular compuesto por dos partes complementarias en U, acopladas amoviblemente y de manera que puede extenderse telescópicamente por los laterales, a cuyo bastidor se hallan unidos,

10.

115912

28



también en disposición amovible, dos soportes extremos y una lámina flexible receptora del colchón correspondiente.

5. En la realización preferida de la invención, los aludidos soportes están determinados por sendas varillas elásticas en U adaptables a los asientos de vehículos, cada uno de cuyos extremos presenta dos espigas introducibles en respectivos orificios practicados en el bastidor.
10. La unión de la lámina flexible al bastidor tiene efecto por medio de elementos lineales flexibles pasantes por orificios previstos en los bordes longitudinales de la lámina que, en sus extremos tiene sendas aletas solapables a la cara inferior de la misma y retenibles con ayuda de ceñidores adecuados.
15. Los dibujos adjuntos muestran, a título de ejemplo no limitativo del alcance de la presente invención, una forma preferida de llevarla a la práctica, en representación esquemática.
20. En dichos dibujos, la figura 1 ilustra el conjunto de la cama visro en perspectiva; la figura 2 es un detalle en sección longitudinalalzada que permite apreciar un dispositivo para la retención amovible de las dos partes del bastidor; la figura 3 corresponde a una vista en planta inferior de uno de los extremos de la cama, en la que puede observarse como tiene lugar la unión de la lámina elástica al bastidor, y la figura 5 constituye un detalle en perspectiva demostrativo del acoplamiento de los pies soporte al bastidor.
- 25.



115912

La cama plegable de campaña que nos ocupa consta de un bastidor tubular de contorno rectangular, compuesto por dos elementos en U -1- y -2- hembra y macho respectivamente, enchufados telescópicamente, de manera que puede darse al bastidor en cuestión la longitud deseada, la cual es fijable con ayuda de un dispositivo que consiste en dos manguitos -3-, respectivamente unidos a los extremos del elemento -1- y poseedores de una escotadura -4- coincidente con una abertura -5- de dicho elemento. El manguito -3- es portador de un fleje elástico de extremidad curva -6-, que a través de las aberturas -4- y -5- puede ser apretado contra el elemento macho -2- mediante una pieza -7- montada excéntrica sobre un eje -7a- solidario de una palanca -8- articulada al extremo del manguito -3-, consiguiéndose así la retención amovible de las partes -1- y -2- del bastidor.

La cama plegable que se describe comporta una lámina flexible -9- que hace posible la referida variación de longitud del bastidor según se verá y va unida amoviblemente al mismo con ayuda de elementos lineales -10- pasantes por orificios laterales -11- de tal lámina, la cual se sujeta a los extremos del propio bastidor gracias a unas aletas -12- de que es poseedora y que solapables a su cara inferior pueden unirse a ésta dobladas en mayor o menor extensión con ayuda de ceñidores -13- que pasan por un orificio -14- de dichas aletas y por una presilla -15- solidaria de aquella cara inferior.

Esta cama queda completada con dos pies soporte

115912

28 AG



5. determinados por sendas varillas en U -16- elásticas cuyos extremos ostentan dos espigas -17- que, gracias a dicha elasticidad, son introducibles en orificios -18- de los elementos -1- y -2- del bastidor, permitiendo el acoplamiento amovible de los expresados pies -16- al mismo, formando apoyos sobre el suelo y aplicables al respaldo u otra parte de los asientos de automóviles.

10. Serán independientes del objeto de la invención los detalles y características accesorias empleadas en su puesta en práctica y, en general, cuanto no altere la esencialidad de las siguientes reivindicaciones.

- . -

N O T A

Se reivindica como objeto del presente modelo de utilidad:

15. 1. Cama plegable de campaña, caracterizada esencialmente por estar constituida por un bastidor tubular de contorno rectangular que consta de dos elementos en U acoplados telescópicamente en disposición amovible por sus laterales, a cuyo bastidor se hallan unidos, también amoviblemente, una lámina flexible que forma el lecho así como dos pies soporte extremos.

20. 2. Cama plegable de campaña, de acuerdo con la reivindicación anterior, caracterizada por el hecho de que la unión de la lámina flexible al bastidor tiene efecto por

28



115912

medio de elementos lineales que rodean los laterales del bastidor y son pasantes por orificios previstos en los bordes longitudinales de la lámina que en sus extremos tiene sendas aletas solapables a la cara inferior de la misma y retenibles con ayuda de ceñidores ajustables.

5.

3. Cama plegable de campaña, de acuerdo con la reivindicación 1, caracterizada por el hecho de que los pies soporte están determinados por sendas varillas elásticas en U adaptable a los asientos de un vehículo, cada uno de cuyos extremos presenta dos espigas formando U introducibles en sus orificios practicados en el bastidor.

10.

4. Cama plegable de campaña.

La presente memoria consta de cinco hojas foliadas escritas a máquina por una sola cara.

Barcelona, 28 de agosto de 1.965

Martín PIE MARSÁ

~~P. a. I. PONTI~~

P. P.

115912

28



Fig. 1

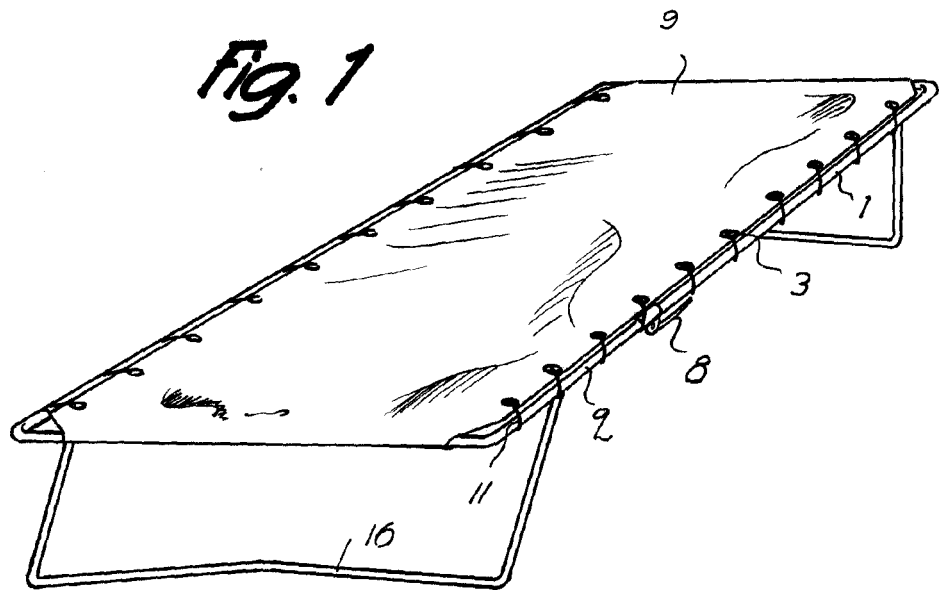
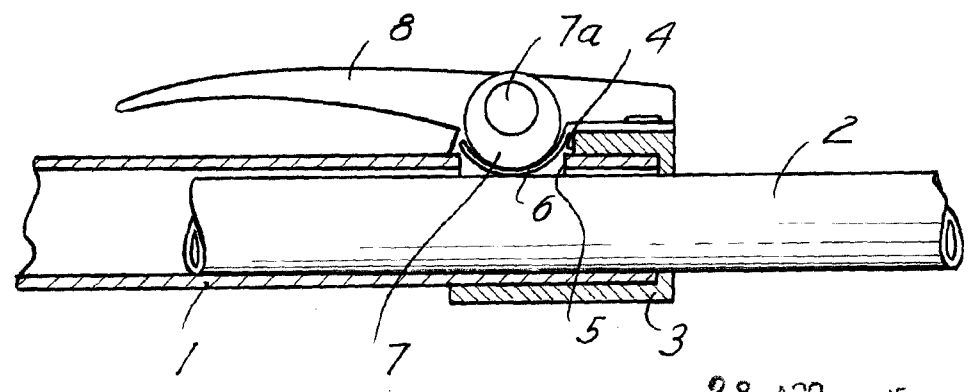

Fig. 2



Barcelona, 28 AGO. 55
Martín Pie Marsá

P.A. I. PONTI
P.P.

12827

Fig. 3

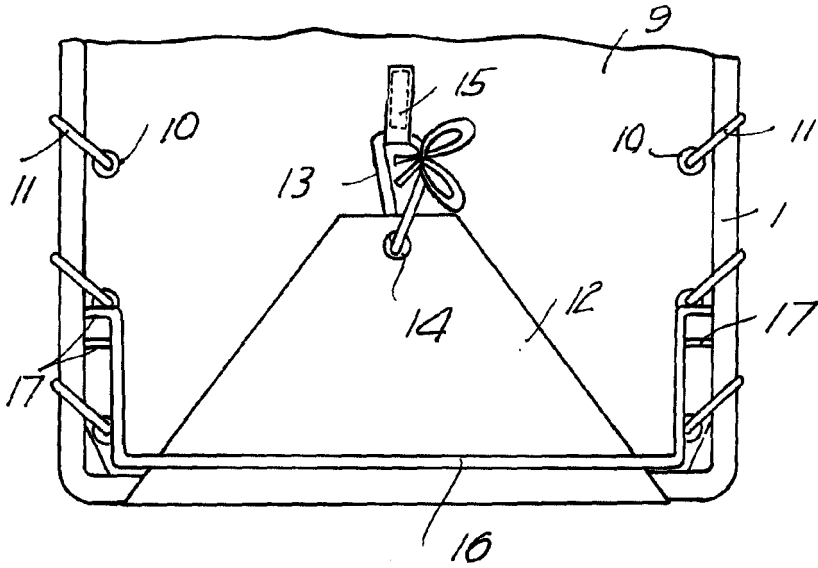

12827

Fig. 4

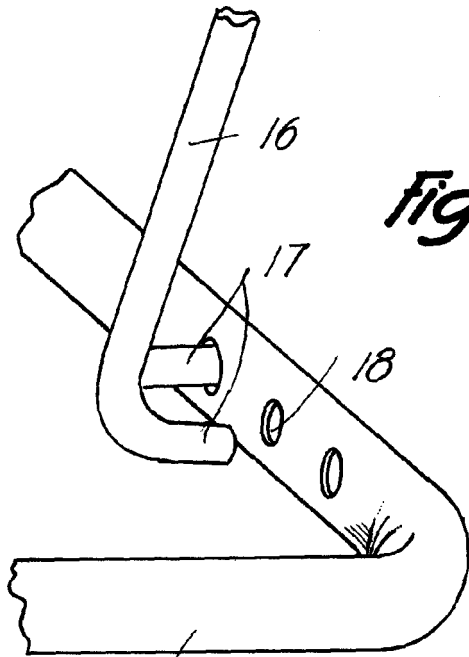

28 400. 1965

Barcelona,
Martín Pie Marsá
p.a.

I. PONTI

[Handwritten signature]