





a que aquélla se encuentra destinada.

De todos es conocida la dificultad que representa el ser transportadas las bicicletas, actualmente en uso, para su desplazamiento a lugares distintos a los habituales del usuario, tanto para ser llevadas a mano, como en los distintos medios de transporte ( ferrocarril, automóvil, etc.), ya que, a causa de su excesivo volúmen, prácticamente resulta casi imposible el llevar consigo la bicicleta, para su ulterior utilización.

Al objeto de dar una solución a las deficiencias é inconvenientes como los precedentemente expuestos, el peticionario que suscribe, ha creado una bicicleta extensible y divisible, que constituye una relevante novedad, y de la cual desea obtener el correspondiente privilegio de MODELO DE UTILIDAD, al amparo del vigente Estatuto sobre Propiedad Industrial.

La referida bicicleta extensible y divisible, objeto del presente registro, ofrece, entre otras, la particularidad característica de que, a causa de poder ser divididas sus partes delantera y trasera, su transporte se hace sumamente asequible, para el usuario.

#### DESCRIPCION :

Los elementos ó partes esenciales de la bicicleta extensible y divisible, objeto del presente MODELO DE UTILIDAD, son los siguientes:

El tubo (1), unión de la parte delantera (manillar) y trasera (sillín), lleva en su extremo inferior una abrazadera (2), que se fija en el tubo (2) del sillín, mediante dos tornillos pasantes de tuercas de "mariposa" (4), lo que facilita la rápida separación y montaje, respectivamente, de las dos partes esenciales de la bicicleta.

Para describir, clara y suficientemente, la bicicleta



115852



= 4. =.

calle de Velázquez, nº 46, por: " BICICLETA EXTENSIBLE Y DIVISIBLE ", recaerá sobre las particularidades características de las siguientes REIVINDICACIONES :

5            1ª.- Bicicleta extensible y divisible, esencialmente  
caracterizada porque, el tubo de unión de la parte anterior  
(manillar) y posterior (sillín), vá provisto en su extremo  
inferior de una abrazadera, que se fija en el tubo del sillín,  
mediante dos tornillos pasantes de tuercas de "mariposa".

10           2ª.- " BICICLETA EXTENSIBLE Y DIVISIBLE ".

Todo conforme a lo descrito en la precedente Memoria,  
que consta de cuatro hojas, foliadas y mecanografiadas por una  
sola cara, representándose a título de ejemplo, no limitativo,  
en la hoja de dibujos, que se acompaña.

Madrid, 2 de Septiembre de 1.965.

P.A. EL AGENTE GENERAL DE LA  
PROPIEDAD INDUSTRIAL

Fdo. HELIODORO FOLO

115852



Fig. 1

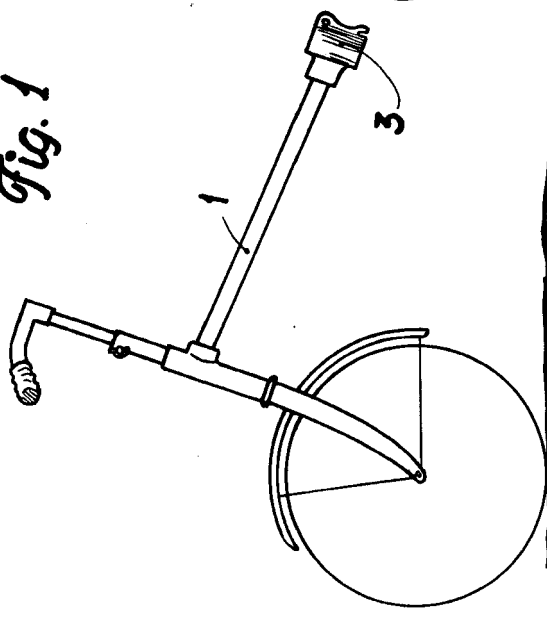

Fig. 2

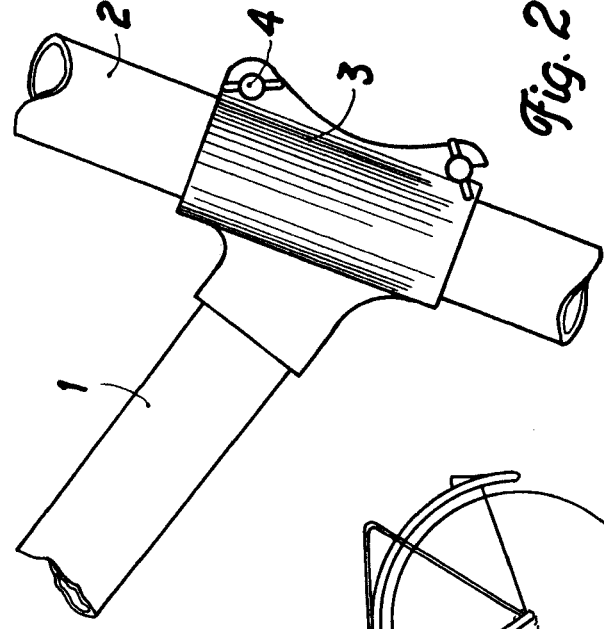
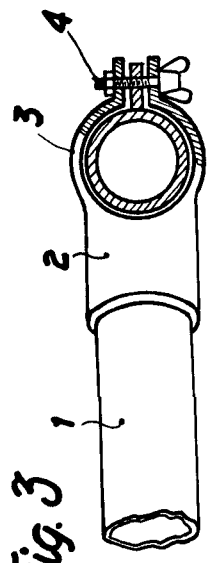

Fig. 3



Madrid, 2 Septiembre 1965.  
P. A. EL INSTITUTO DE LA  
PATENTE INDUSTRIAL

Fda. HELIODORO POLO

Escala variable