

11584



115848

MEMORIA DESCRIPTIVA

correspondiente a la solicitud de concesión de un...

MODELO DE UTILIDAD

SOLICITANTE: D^a. CARMEN SALES IBAÑEZ, de nacionalidad española.

RESIDENCIA: VALENCIA, calle Lepanto, N^o. 17.

ENUNCIADO: "UNA BOQUILLA PARA BOLSOS, PITILLERAS
Y SIMILARES"

Prioridad: Patente n.º del

115848



1 La invención a que se refiere la presente Memoria
constituye una novedad industrial con características y ven-
tajas que la hacen merecedora del privilegio de explotación
5 exclusiva que por ella se solicita, de acuerdo con las pres-
cripciones del Estatuto vigente sobre Propiedad Industrial,
de fecha 26 de Julio de 1.929, texto refundido, publicado -
el 30 de Abril de 1.930.

La boquilla a que la presente Memoria se refiere-
tiene unas características totalmente originales y es de a-
10 plicación a bolsos, pitilleras, monederos y otros que como-
los tales necesitan de un elemento de cierre fácil que per-
mita una actuación sencilla para su apertura.

La boquilla en cuestión viene caracterizada por -
estar constituida por dos armaduras gemelas de forma rectan-
15 gular, con uno de sus lados mayores abiertos, y unidas las-
dos partes entre sí por los extremos abiertos mediante arti-
culación.

Los lados menores son perfiles en U, en defini --
ción, más anchos en un caso que en el otro para que puedan-
20 acoplarse en posición enfrentada, ocultando en su interior-
los resortes que tienden a mantener abierta la boquilla.

El tope de apertura de dicha boquilla queda deter-
minado por un dobléz de la extremidad abierta de una de las
partes que se recoge en una ligera curva por detrás de los-
25 extremos de la parte oponente que presenta al efecto una es-
cotadura.

El lado longitudinal de cada armadura está cons-
tituido por un perfil en U, estrecho y alto, abierto por su-
borde superior, alojándose en él, en cada caso, una plaqui-
30 ta vertical que sobresale por arriba para facilitar su pul-

115848



1 sación y vencer la acción de un pequeño resorte que se ele-
va y por abajo pasa a través de una pequeña abertura, doblán-
dose en forma de gancho para sujetar a la parte oponente --
cuando quedan paralelas y el tal gancho se aloja por simple
5 presión en otra ranura que el larguero de la armadura o po-
nente tiene al efecto.

Los largueros de cada armadura están vinculados a
los lados menores por oclusión del cuerpo de éstos entre --
las paredes del primero, fijándose en esta posición por pre-
10 sión y puntos de soldadura.

Ilustra la presente Memoria una lámina de dibujos
en la que la boquilla en cuestión aparece representada en -
una perspectiva de conjunto abierta, mientras que en la fi-
gura 2ª se muestra un detalle en sección de su zona de arti-
15 culación.

Las referencias numéricas que en los dibujos apa-
recen, corresponden a las siguientes partes:

- 1- largueros de las armaduras,
- 2- lados menores de la armadura
- 20 -3- ajuste entre los lados mayores y los menores,
- 4- plaquita vertical ocluida en uno de los lar-
gueros,
- 5- gancho de esta plaquita,
- 6- resorte de la plaquita,
- 25 -7- ranura del larguero oponente para engarce del
gancho,
- 8- ejes de articulación entre armaduras, y
- 9- resortes de las articulaciones.

Cuando manualmente se aproximan las dos armaduras
con una ligera presión se obliga al gancho a descender y en
30

115848



1 cajarse en la abertura del larguero oponente. Para ello se ha vencido la tensión de los resortes de las articulaciones.

5 Para abrir la boquilla basta con pulsar la plaquita que hace descender el gancho y liberar al larguero oponente. Entonces los resortes de las articulaciones obligan a la apertura automática de la boquilla.

10 La construcción de estas boquillas ha sido estudiada convenientemente para que resulte fácil y económica. Por ello los largueros tienen un perfil en U alargado a efectos de un mejor ajuste entre los elementos de cada armadura; los lados menores tienen también un perfil en U de distinta amplitud en cada una de las armaduras para que puedan ajustarse una dentro de la otra en la posición de cierre.

15 En el aspecto constructivo tiene además la ventaja de que la unión de los largueros y los lados menores se realiza por ajuste y puntos de soldadura.

20 Dicha construcción supone realmente un nuevo resultado industrial que aporta en definitiva unas ventajas sobre lo ya conocido.

25 Hecha la descripción precedente, es necesario añadir que los detalles de realización de la idea expuesta pueden variar sin que por ello cambie la esencia de la invención que es la que se desprende de los párrafos que anteceden y lo que se reivindica en la siguiente

NOTA

En resumen: El Modelo de Utilidad que se solicita ha de recaer sobre las reivindicaciones siguientes:

30 1ª.- UNA BOQUILLA PARA BOLSOS, PITILLERAS Y SIMILARES, caracterizada esencialmente por el hecho de estar --

115848



1 constituida por dos armaduras gemelas de forma rectangular,-
con uno de sus lados mayores abierto, y unidas las dos par -
tes entre sí por los extremos abiertos mediante articulación;
viniendo formados los lados menores por perfiles en U, en de
5 finición, más anchos en un caso que en el otro para que pue-
dan acoplarse en posición enfrentada, ocultando en su inte -
rior los resortes que tienden a mantener abierta la boquilla
cuyo tope de apertura queda determinado por un dobléz de la-
extremidad abierta de una de las partes que se recoge en una
10 ligera curva por detrás de los extremos de la parte oponente
que presenta al efecto una escotadura, teniendo el lado lon-
gitudinal de cada armadura un perfil en U, estrecho y alto,-
abierto por su borde superior, alojando en él, en un caso, -
una plaquita vertical que sobresale por arriba para facilitar
15 su pulsación y vencer la acción de un pequeño resorte que se
eleva, y por abajo pasa a través de una pequeña abertura, do-
blándose en forma de gancho para sujetar a la parte oponente
cuando quedan paralelas y el tal gancho se aloja por simple-
presión en otra ranura que el larguero de la armadura oponen-
20 te tiene al efecto; hallándose vinculados los largueros a los
lados menores por oclusión del cuerpo de éstos entre las pa-
redes del primero, fijándose en esta posición por presión y-
puntos de soldadura.

25 2ª.- Se reivindica por último, como objeto sobre -
el que ha de recaer el Modelo de Utilidad que se solicita, -
"UNA BOQUILLA PARA BOLSOS, PITILLERAS Y SIMILARES".

Todo tal y como queda descrito y reivindicado en -
la presente Memoria que consta de seis hojas escritas a má -

115848



1965

1

quina por una sola cara y dibujos que se acompañan.

Madrid, 2 de Septiembre de 1.965

ALFONSO UNGRIA

P.P.

5

10

15

20

25

30

115848



fig. 1^a

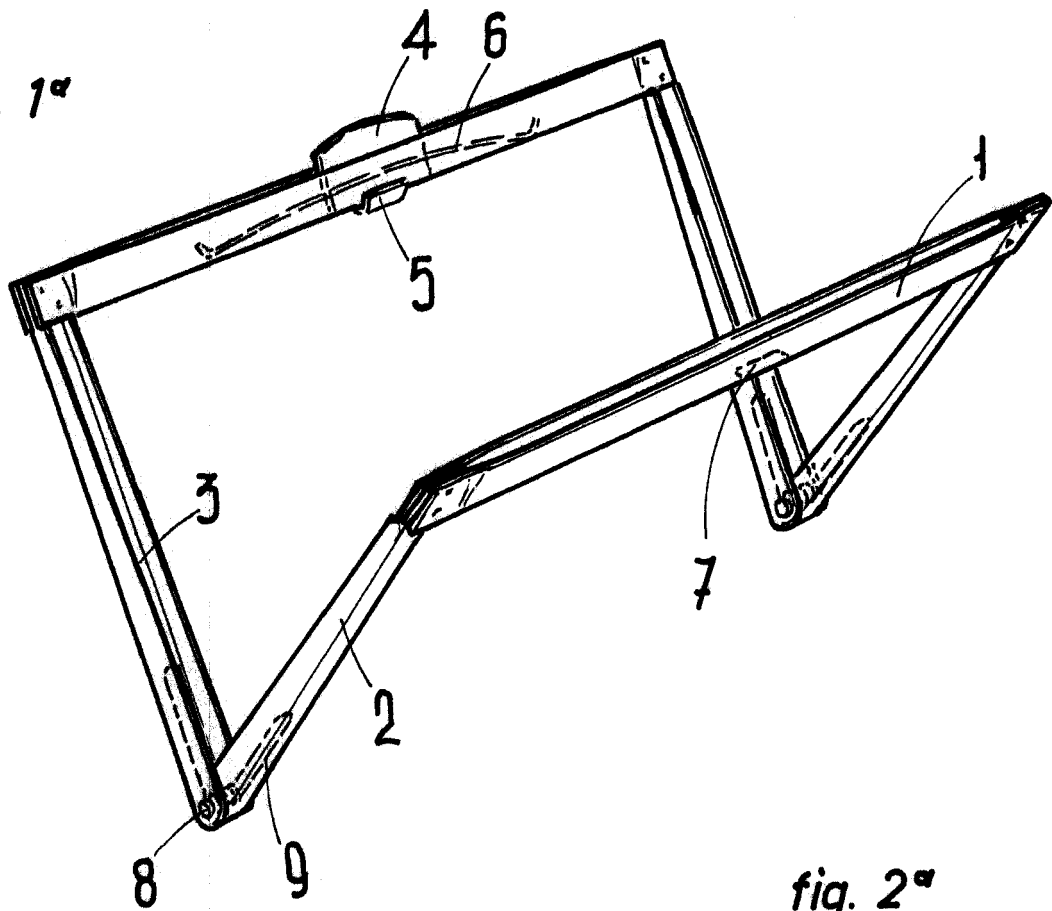
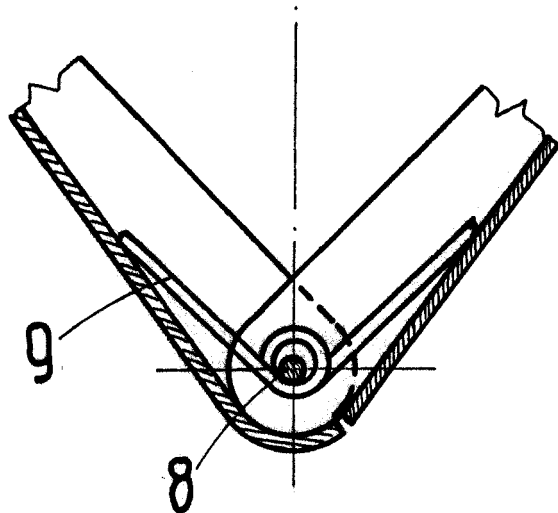

fig. 2^a



ESCALA VARIABLE

Madrid, 2 de Septiembre de 1965

ALFONSO UNGRIA

P.P.