



115796

115796

MEMORIA DESCRIPTIVA

correspondiente a la solicitud de concesión de un...

MODELO DE UTILIDAD

SOLICITANTE: D. JOSE VERDEJO GARCIA, de nacionali
dad española.

RESIDENCIA: VALENCIA, Avda. de Burjasot, nº 79.

ENUNCIADO: "UN PROTECTOR PARA FAROS DE VEHICULOS"

Prioridad: Patente n.º del

G/1a.

-1-

115796



1 La invención a que se refiere la presente Memoria
constituye una novedad industrial con características y ven-
tajas que la hacen merecedora del privilegio de explotación
5 exclusiva que por ella se solicita, de acuerdo con las pres-
cripciones del Estatuto vigente sobre Propiedad Industrial,
de fecha 26 de Julio de 1.929, texto refundido, publicado -
el 30 de Abril de 1.930.

Los faros de vehículos, como es sabido, están ex-
puestos siempre a rotura por la simple colisión, aunque li-
10 gera, con cualquier otro vehículos u obstáculo.

Una de las partes más importantes de un vehículo-
en general es su iluminación que le permite moverse en la -
oscuridad. Sin ella, un vehículo no puede desplazarse y, --
por tanto, es necesario que tal medio de iluminación se cui-
15 de en extremo.

La vulnerabilidad de los faros de los vehículos, -
ha inducido al solicitante a estudiar un elemento protector
y a la vez decorativo, que permite reducir en lo posible ta-
les inconvenientes. Este protector se caracteriza por estar
20 constituido por un aro de diámetro semejante al del propio-
faro, cuyo aro está dotado de patillas axiales en puntos cla-
ves del mismo para su ajuste a la carcasa del faro.

Frontalmente presenta una malla caprichosa decora-
tiva, tal por ejemplo dos barras en forma de cuerda corta -
25 das por otra perpendicular a ellas y situada en un lateral.

La malla será convexa a efectos de ofrecer mayor-
resistencia al impacto. Su forma será variable, como asimis-
mo el dibujo que forme.

Ilustra la presente Memoria una lámina de dibujos
30 en los que como ejemplo de realización de la idea expuesta,

115798



1 se muestra el protector en dos posiciones, correspondiendo a figura 1ª, a un perfil en sección, y la figura 2ª, a una vista frontal.

5 El aro de referencia -1- tiene en su parte posterior unas patillas -2- situadas en posición axial y dotadas de un ojal -3- a través del cual puede fijarse sobre la carcasa del faro. En el frente presenta una malla -4- formada preferentemente con hilos entrecruzados con una forma convexa.

10 De la descripción precedente se desprende que el protector descrito es de fácil aplicación a los faros y --- mientras que su aro periférico protege al aro de sujeción del cristal del faro, la malla -4-, convexa precisamente para presentar mayor resistencia al impacto, protege de golpes al cristal.

15 Estudiada la malla convenientemente forma un elemento decorativo que produce un efecto nuevo, resultando en conjunto un nuevo resultado industrial,

20 Hecha la descripción precedente, es necesario añadir que los detalles de realización de la idea expuesta pueden variar sin que por ello cambie la esencia de la invención que es la que se desprende de los párrafos que anteceden y lo que se reivindica en la siguiente

N O T A

25 En resumen: El Modelo de Utilidad que se solicita ha de recaer sobre las reivindicaciones siguientes:

30 1ª.- UN PROTECTOR PARA FAROS DE VEHICULOS, caracterizado esencialmente por el hecho de estar constituido -- por un aro dotado de patillas axiales posteriores para el ajuste directo sobre la carcasa del faro y presentar en su

115796



1 frente una malla decorativa convexa de protección del cris -
tal y de gran resistencia al impacto.

2.- Se reivindica por último, como objeto sobre -
el que ha de recaer el Modelo de Utilidad que se solicita, -
5 "UN PROTECTOR PARA FAROS DE VEHICULOS".

Todo tal y como queda descrito y reivindicado en -
la presente Memoria que consta de cuatro hojas escritas a má -
quina por una sola cara y dibujos que se acompañan.

Madrid, 30 de Agosto de 1.965

10

ALFONSO UNGRIA

P.R.

15

20

25

30

115796

30 AGO



figura 1ª



figura 2ª



ESCALA VARIABLE

Madrid, 30 de Agosto de 1965

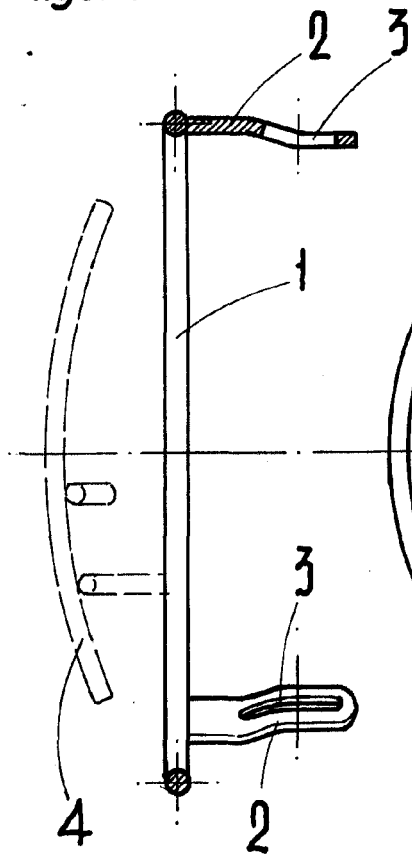
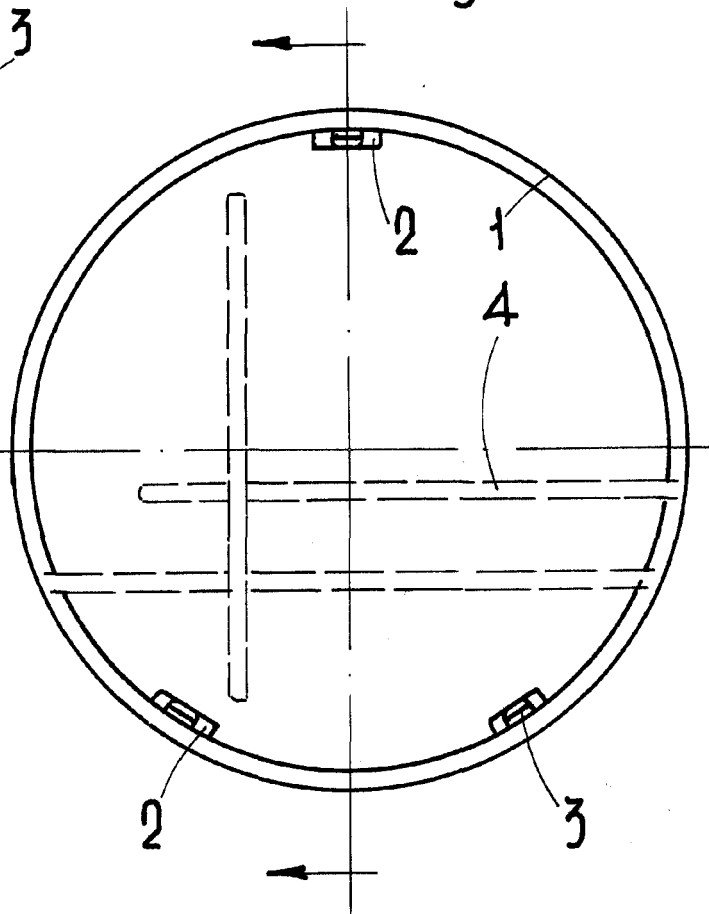
ALFONSO UNGRIA

P.P.