

115790

115790



M O D E L O   D E   U T I L I D A D

por VEINTE años

en España, a favor de DON LUIS CLERIGUE GARCIA y DON JAVIER ARZANEGUI SARRICOLEA, de nacionalidad españoles, residentes en C/ San Francisco, 3.-ELGOIBAR (Guipuzcoa) y C/ Artecalle nº 5 GUERNICA (Vizcaya), respectivamente, cuyo Modelo se refiere a:

"SOPORTE SUJETADOR DE PIEZAS".-

==:==:==:==:==:==:==:==:==:==:==

La presente memoria concierne, como su enunciado indica, a la descripción de un soporte sujetador de piezas sobre máquinas, que constituye una interesante novedad industrial, según se podrá apreciar en la descripción que seguidamente se -

5. realizará con referencia a los dibujos adjuntos, en los cuales sólo a título de ejemplo, se representa una preferente forma de realización práctica.

En dichos dibujos:

La figura 1ª es una vista del conjunto del dispositivo

10. en disposición de trabajo y apriete y fijación de la pieza 13.

La figura 2ª muestra una vista en planta de la pieza sujetadora de la pieza por la parte 10 y apoyada por las ranuras 7 en las correspondientes ranuras 2 del elemento soporte.

115790



Dispone también de la correspondiente ranura 9 para alojar - los tornillos de fijación.

Comentando los dibujos adjuntos se hace la aclaración - de que:

5. Mediante el número -1- se indican los anillos en número variable, que tiene la pieza de apoyo objeto esencial de este Modelo de Utilidad.

Señala el número -2- los entrantes alternados con los salientes -1-.

10. Se indica mediante el número -3- la parte terminal roscada que sirve para efectuar una aproximación de posición, cuando - así se desee o necesite.

Indica el número -4- la ranura de alojamiento de una arandela elástica que limita el recorrido.

15. El número -5- señala la arandela de limitación de recorrido.

Señala el número -6- la base de apoyo de la columna.

Con el número -7- se indican los dientes que tiene la - pieza 8, y que sirven de encaje y apoyo sobre los salientes - 1 y entrantes 2.

20. Se indica con el número -8- la pieza que se apoya por un extremo mediante los dientes 7 alojados en las ranuras de la columna, y por el otro se apoya directamente sobre la pieza 13 a sujetar.

25. El número -9- es la ranura de alojamiento del tornillo 11 de fijación.

Señala el número -10- la cabeza de apoyo sobre la pieza

115790



13 a sujetar.

Indicamos con el número -11- el tornillo de fijación.

Con el número -12- se indica la base de la máquina sobre la que hay que hacer la fijación.

5. Indica el número -13- la pieza que se trata de sujetar o fijar.

Para que se comprenda más fácilmente la importancia del soporte propuesto, conviene considerar que el problema de sujeción de diversas piezas en bancadas de máquinas herramientas, bases de prensas, etc, es un problema muy corriente y en la actualidad se resuelve de la siguiente manera.

10. Con piezas parecidas a la representada en la figura 2ª, pero sin el entrante 7, y obteniendo el apoyo mediante suplementos de diversas piezas de hierro, se consigue una sujeción tal y como aparece en la figura 1ª.

15. La novedad del presente Modelo de Utilidad estriba en los siguientes aspectos:

20. En que se dispone de una pieza, con una serie de ranuras circulares, que concluye en un espárrago roscado en una base o peana de apoyo.

La pieza 8 dispone de unos dientes 7, que se pueden en-  
garzar a la altura que convenga en los salientes y entrantes  
1 y 2 de la pieza que sirve de apoyo.

25. En caso necesario se puede efectuar hasta una perfecta nivelación mediante el giro de la rosca en 3, de este modo la pieza sujetadora 8 queda prácticamente horizontal y la sujeción, es perfecta.

115790



En resumen la realización propuesta se caracteriza por:  
La columna de apoyo.

Con sus anillos dispuestos uniformemente.

Con su parte terminal roscada para efectuar una aproximación en la nivelación.

5.-

Con su base amplia de apoyo, en cuya base se encuentra practicada la rosca sujetadora del terminal de la columna.

Con su arandela que limita el recorrido de la columna en sus movimientos de aproximación.

10.-

Por fin lo esencial de la pieza 8 y lo que caracteriza a dicha pieza en esta caso es la escotadura 7 que lleva unas ranuras tal y como se aprecia en la sección de la figura 1ª y que se apoyarán sobre los anillos de la columna de apoyo.

15.-

Descrita convenientemente, la naturaleza del actual Modelo de Utilidad, como asimismo la forma de poderlo, llevar a la práctica para convertirlo en una realidad industrializable se hace constar que en el mismo, serán susceptibles de introducir todas aquellas modificaciones de detalle que las circunstancias y la práctica pudieran aconsejar siempre y cuando que con las variantes que se introduzcan no se cambie altere o modifique la esencialidad del objeto descrito.

20.-

tes que se introduzcan no se cambie altere o modifique la esencialidad del objeto descrito.

NOTA.-

Se declaran como de novedad y propiedad para todo el territorio español el contenido de las siguientes:

25.-

REIVINDICACIONES

1ª.- "Soporte sujetador de piezas", que esencialmente se caracteriza por contar con una columna de apoyo, provista de una



115790

pluralidad de resaltes sucesivos en forma de anillos, y dotada inferiormente de un sector roscado, mediante el cual se fija - con posibilidad de variación de posición, sobre una base de apo -

5.- y o, en la que está imposibilitada de extracción, por la presen -  
cia de una arandela colocada en la parte inferior del citado -  
sector roscado.

2ª.- "Soporte sujetador de piezas", según apartado 1º, que esencialmente se caracteriza porque en los anillos de la columna de apoyo, se encaja el extremo al efecto dotado de escotaduras -

10.- semicirculares, de una placa centralmente provista de una ranu -  
ra rasgada en la que es recibido un tornillo de fijación, que -  
al traccionarla, la obliga a incidir opuestamente sobre la pie -  
za a retener.

3ª.- "SOPORTE SUJETADOR DE PIEZAS".

15.- Todo ello, conforme se describe y reivindica en la pre -  
sente memoria que consta de CINCO hojas escritas a máquina por  
una sola de sus caras y dibujos que la ilustran.

Madrid, 28 de Agosto de 1.965

E. GONZALEZ VACAS  
P.P.

115790



28 AGO 1965

Figura 1ª

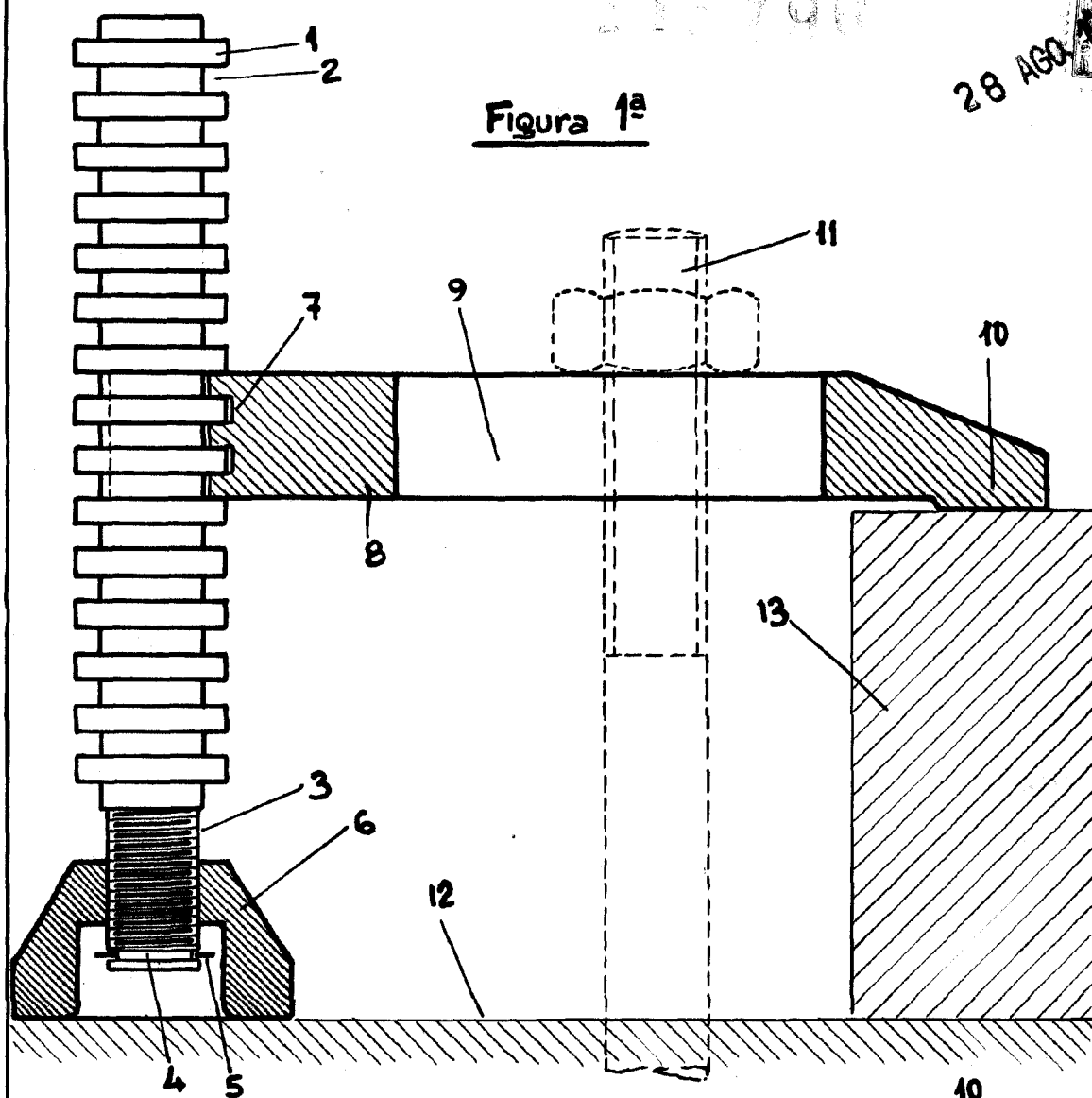

Figura 2ª

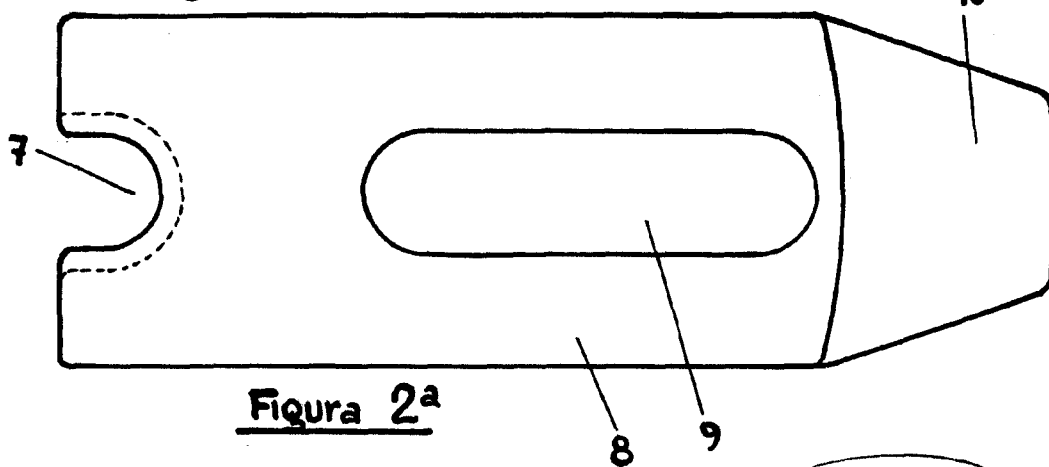

Escala variable

MADRID.- 28 Agosto 1.965  
E. GONZALEZ VACA  
P. P.