



15786

115786

MODELO DE UTILIDAD
POR VEINTE AÑOS
EN ESPAÑA

Solicitado a favor de D. José-Ramón Bataller Terradas y
D. Rosendo Estragués Soro, de nacionalidad española, domi-
ciliados en BARCELONA, C/. Atlantida nº. 33 y C/. Balboa
nº. 30

p o r

==;==;==;==;"BANDEJA COMPLEMENTARIA PARA AUTOMOVILES"==;==;

~~~~~

M E M O R I A   D E S C R I P T I V A  
= = = = =

En el presente Modelo de Utilidad, vamos a refe-  
rirnos a una bandeja complementaria para automoviles, de  
caracteristicas sumamente prácticas y simplificadas, que  
permiten su facil aplicaci3n en la parte posterior de los  
automoviles, aumentando su capacidas de colocaci3n de obje-  
tos y al propio tiempo, incrementando la estetica de dicha  
parte posterior.

5

En todo automovil, que presente la particularidad  
de que entre el asiento posterior y la carroceria en su



10 parte trasera, exista un espacio parcialmente perdido, está  
especialmente indicada la aplicación de esta nueva bandeja  
complementaria, pudiendose citar como tipo adecuado el auto  
movil Fiat-Seat modelo 600.

15 Otras características de esta bandeja complemen-  
taria, son las de no precisar ningun taladro ni transfor-  
mación en el vehiculo para su acoplamiento sobre el mismo,  
no siendo necesario utilizar ninguna herramienta, por ser  
automontable y asimismo cabe destacar lo limitado de su pe  
so y facilidad de colocación.

20 Para que la idea general anteriormente descrita  
pueda ser más facilmente comprendida, en la descripción  
que sigue nos vamos a referir a la lámina de dibujo que se  
acompaña que nos muestra un caso de realización práctica,  
naturalmente que tratándose de un ejemplo aclaratorio el  
25 dibujo en cuestión debiera interpretarse con amplio criterio  
y sin caracter limitativo alguno.

30 En dicho dibujo se representa en la figura 1 una  
vista en planta y lateral de la nueva bandeja y en la figu-  
ra 2 una vista esquematica de la misma aplicada en un auto-  
movil. En el dibujo se aprecia la bandeja -1- de forma ge-  
neral rectangular, con un reborde periférico -2-, la cual  
puede facilmente adaptarse en la parte posterior -3- del  
coche, justamente detrás del asiento trasero -4-, apoyándo  
se sobre el cuerpo -5-, existente en el extremo posterior  
35 del vehiculo.

Como se comprende facilmente a la vista de los  
dibujos, la aplicación de la bandeja complementaria -1- re  
sulta sumamente ventajosa, por disimular de manera estetica  
el espacio vacio -6-, existente detras del asiento posterior

-4- 115736

28



Esta Memoria consta de CUATRO hojas mecanografiadas por una sola cara a doble espacio en 68 líneas.

Madrid, 28 de Agosto de 1.965

Por autorización de los interesados.

JOSE LÓPEZ  
S. S.

1 1 5 7 8 8

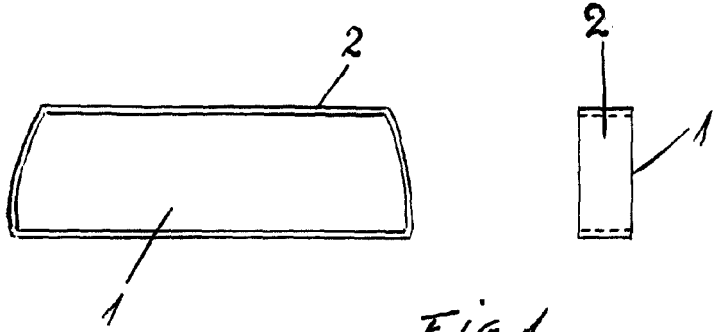

FIG. 1

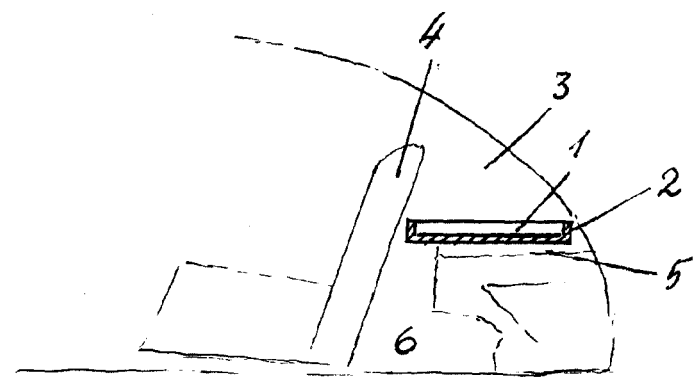

FIG. 2

Escala variable

JOSE RAMON  
J. Bataller