

115784



115784

MEMORIA DESCRIPTIVA

Correspondiente a un MODELO DE UTILIDAD cuyo registro se solicita por veinte años.

A favor de

D. Pedro COLOMER VILA, de nacionalidad española.

Residente en BARCELONA, -Prats y Roqué, 30

por:

"JUGUETE ARTICULADO CON DISPOSITIVO DE SONORIDAD"



La presente memoria descriptiva tiene como fin la declaración del objeto sobre que ha de recaer el privilegio de explotación industrial y comercial exclusiva en el territorio nacional de un Modelo de Utilidad, conforme a la legislación

5.- vigente en materia de Propiedad Industrial que, según expresa el enunciado, trata de un juguete articulado dotado de un dispositivo de sonoridad.

El objeto motivo del presente registro trata de un animal, por ejemplo un pájaro, con alas movibles y que debajo del cuerpo lleva un dispositivo de sonoridad, a cuyo pájaro se acopla por su parte posterior unavarilla para que al realizar la acción de golpear en el espacio las alas se muevan y unos apéndices que tienen dichas alas por su parte inferior golpeen a su vez una pera de goma dotada de un dispositivo de sonoridad produciendo el sonido que corresponda a la figura que se acople a la varilla, ya que ésta puede ser de diversa especie, bien pájaro o ave de cualquier especie, u otro tipo de animal, ya que las alas pueden ser sustituidas por brazos o patas o aletas, en caso de que la figura representada en el juguete pertenezca a la fauna marina.

10.-

15.-

20.-

Con el fin de facilitar la interpretación más exacta del objeto sobre que ha de recaer el presente privilegio, en el plano adjunto complementario de la presente exposición, se representa una forma práctica para la realización industrial y únicamente a título de ejemplo y, por consiguiente, sin carácter exhaustivo sino meramente informativo.

25.-

En este plano:

La fig. 1ª, representa una sección longitudinal del juguete por I-I.

30.- La fig. 2ª, una vista en planta inferior.

115784



La fig. 3ª, una sección transversal por III-III mostrando un detalle de la adaptación de las extremidades móviles al cuerpo.

35.- La fig. 4ª, una sección transversal por II-II en el que se aprecian los apéndices de percusión de que están dotadas las extremidades.

40.- Como se desprende de la detenida observación del referido plano, en el cual, a título de ejemplo se representa una figura de pájaro, cuyo cuerpo (1) es hueco y comprende solamente la parte superior, en su concavidad inferior tiene montado una pera (2) cuyo extremo tiene acoplado un dispositivo de sonoridad (3) por cuya garganta se fija el conjunto en una pared transversal (4) del cuerpo (1), en el extremo que corresponde a la cola hay un casquillo longitudinal (5) solidario al cuerpo, en
45.- el cual se acopla una varilla (6), y entre el casquillo (5) y el dispositivo de sonoridad (3) existe una pared transversal protectora (7), para evitar que la varilla (6) pueda tropezar con la boca del referido dispositivo de sonoridad (3) y no permitiéndole emitir el sonido correspondiente. En lugar adecuado
50.- de los laterales del cuerpo (1) nacen unos apéndices (8) en sentido sensiblemente perpendiculares al cuerpo, cuyos extremos terminan en forma de casquillo (9) donde se alojan unos tetones (10) solidarios a las alas (11), quedando éstas perfectamente fijadas; dichas alas están dotadas de forma solidaria de unos
55.- apéndices longitudinales (12), en sentido transversal con el cuerpo, cuyos extremos libres (13), tras una inflexión, quedan situados sobre la pera (2), dichos extremos tienen un resalte (14) longitudinal que percute sobre dicha pera (2).

60.- Tomando el juguete por la varilla (6) y golpeando en el espacio, se mueven las alas (11) girando sobre los apéndices (8)



del cuerpo (1) y los extremos (13) de los apéndices (12) de las alas golpean por medio de los resaltes (14) sobre la pera (2) produciéndose el sonido adecuado a través del dispositivo de sonoridad (3).

65.-

R E I V I N D I C A C I O N E S

70.-

1a).- "JUGUETE ARTICULADO CON DISPOSITIVO DE SONORIDAD" que se caracteriza por estar constituido esencialmente por una figura de animal hueca y que corresponde solamente la parte superior del cuerpo, en cuya concavidad inferior tiene una pera dotada de un dispositivo de sonoridad por el que se fija en una paredilla transversal; el extremo posterior tiene un casquillo longitudinal en el que se acopla una varilla de longitud adecuada para su agarre, así mismo en lugar apropiado de los laterales del cuerpo nacen unos apéndices sensiblemente perpendiculares al mismo cuyos extremos terminan en casquillo en los que se alojan unos tetones solidarios a las extremidades, de manera que al ser sacudido por medio de la varilla estas se mueven.

75.-

80.-

2a).- "JUGUETE ARTICULADO CON DISPOSITIVO DE SONORIDAD" según la anterior reivindicación, que se caracteriza porque las alas tienen, de forma solidaria, un apéndice longitudinal, en sentido transversal con respecto al cuerpo, cuyos extremos libres dotados de un resalte de percusión quedan situados, tras una inflexión, sobre la pera, de manera que al batir las extremidades, éstas golpean a la misma produciendo el sonido.

85.-

90.-

3a).- "JUGUETE ARTICULADO CON DISPOSITIVO DE SONORIDAD" según la primera reivindicación, que se caracteriza porque entre el extremo de la varilla acoplado al casquillo del cuerpo y el dispositivo de sonoridad, tiene intercalada una paredilla para evitar que la primera choque con la boca del segundo y no le permita emitir sonido.

- 5 - 115784



4ª).- "JUGUETE ARTICULADO CON DISPOSITIVO DE SONORIDAD".

La presente memoria descriptiva consta de cinco hojas foliadas y mecanografiadas por una sola cara, componiendo un total de noventa y cuatro líneas, incluidas éstas.

Madrid, 28 de Agosto de 1.965.-

F. A. el Agta. O. de
La Propiedad Industrial
ANTONIO ESCOBIA
F. P.

215784

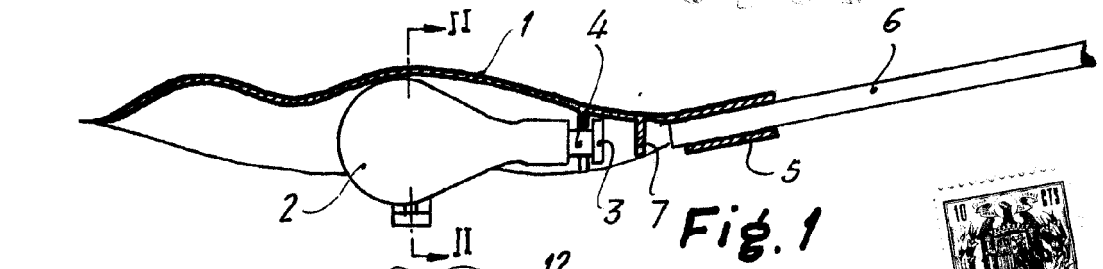

Fig. 1

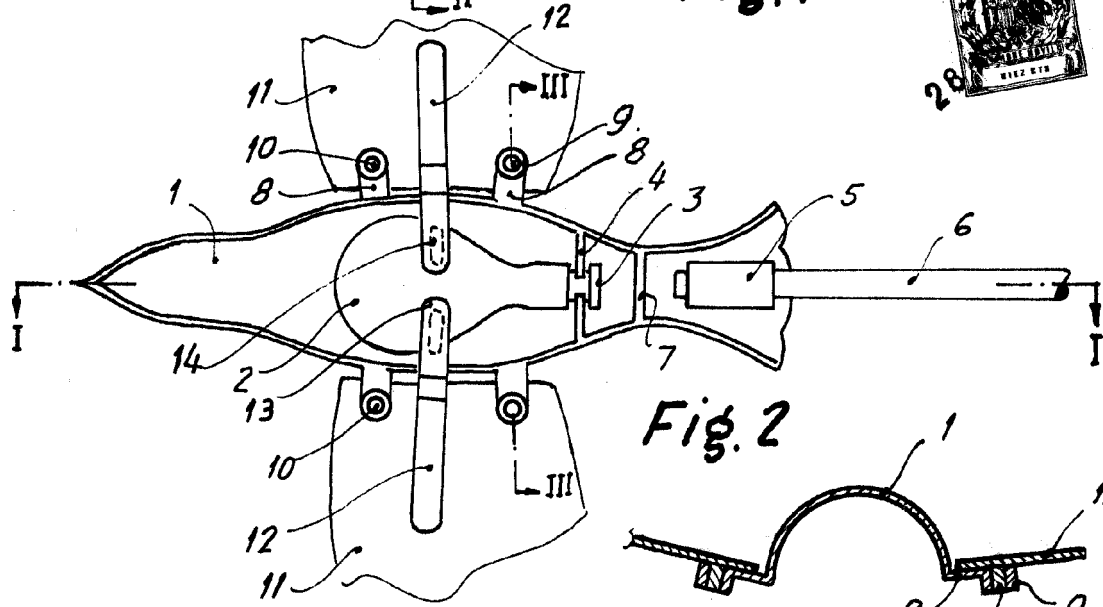

Fig. 2

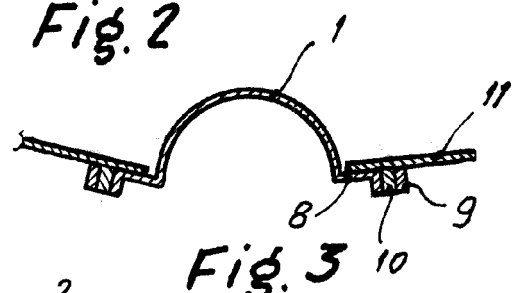

Fig. 3

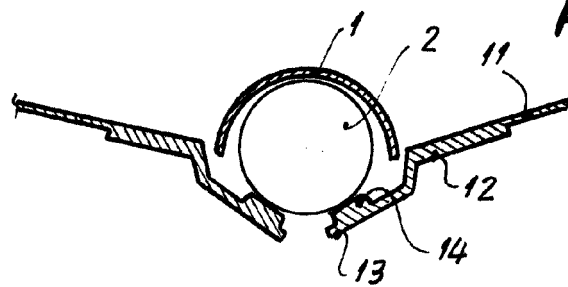

Fig. 4

Madrid, 28 de Agosto de 1965

P.A.

ANTONIO...