



115779

115779

MEMORIA DESCRIPTIVA.

MODELO DE UTILIDAD.

P A I S : ESPAÑA.

DURACION: 20 AÑOS.

OBJETO : "ENVASE PARA CONTENER BICARBONATO"

=====

A nombre de : DON JUAN FERRER RODRIGO.

Residente en : VALENCIA, San Ignacio de Loyola, nº 3.

Nacionalidad : ESPAÑOLA.



115779

La presente Memoria, se refiere, como indica su enunciado, a un envase para contener bicarbonato, en el que se ha previsto un máximo de higiene por evitar totalmente el contacto directo del contenido con el exterior, aun después de

5.- abierto, ya que no puede introducirse en el mismo cucharilla alguna ni elemento preciso para la extracción del citado bicarbonato, con lo que es evidente que la higiene obtenida es muy superior a toda la que pueda conseguirse con otros envases, de cierre hermético, pero que después de abiertos exigen la introducción de algún elemento para la extracción de

10.- la porción de medicamento a consumir.

En esencia, este envase, está constituido por un recipiente de forma cualquiera, herméticamente cerrado por una tapa que se solidariza con él, y en la que se ha previsto

15.- un pequeño saliente en forma cónica, o cilíndrica, susceptible de ser cortado en su base extrema, para dejar una boca de salida al contenido.

De esta manera, el bicarbonato sale al exterior, por esta boca, que gracias a su dimensión, impide que por la misma pueda introducirse objeto alguno del exterior, permitiendo por tanto que el contenido quede siempre exento de cualquier contacto con otros elementos, más o menos limpios, y sobre todo húmedos, que llegan a concentrar un grado de humedad excesivo para la higroscopicidad del bicarbonato de

20.- sodio, alterando sus propiedades naturales.

25.-

115779



Por el aludido objeto, se solicita el correspondiente privilegio de Modelo de Utilidad, conforme y al amparo del vigente Estatuto Sobre Propiedad Industrial a fin de garantizar a favor del recurrente el derecho a la explotación exclusiva del mismo en toda España.

A continuación se hará una detallada descripción del envase citado, con referencia al plano que se acompaña en el que se representa a simple título de ejemplo, no limitativo, una forma preferente de realización, susceptible de todas aquellas variaciones de detalle que no supongan una alteración fundamental de las características esenciales del mismo.

En dicho plano se ilustra:

En la figura 1 : Sección longitudinal del envase.

En la figura 2 : Vista en perspectiva del mismo.

Según el ejemplo de ejecución representado, el envase para bicarbonato, está constituido por un recipiente (1) de forma y capacidad adecuada al uso a que se destina, abierto por su base superior, en la que se acopla una tapa (2) de tal manera que rebordea el canto superior (3) del recipiente, formando con él un solo cuerpo, y superpone parte de su borde (4) sobre la cara externa de dicho recipiente, de tal manera que su separación es imposible sin una previa rotura de tapa o recipiente, a fin de conseguir un cierre hermético y seguro.

En esta misma tapa (2), se ha previsto un pequeño saliente (5) hueco y cerrado por su base superior, cuyo saliente puede ser de forma troncocónica, cilíndrica o cónica e incluso semiesférica, ya que dicha forma es independiente del fin del mismo. Este saliente, es hueco y por tanto comunica con



el interior del recipiente, mientras que su base superior está perfectamente cerrada, por lo que no es posible la salida del contenido por el mismo en tanto no sea abierto

60.- Para mayor facilidad en el empleo del recipiente, con su tapa, se ha previsto que ésta sea de un material fácilmente cortable, tal como plástico blando, a fin de que en el momento en que sea preciso utilizar el envase para consumir el bicarbonato encerrado en su interior, baste, con cortar la base superior del pivote (5) dejándole abierto, 65.- y pudiendo extraer por él las cantidades que sean necesarias, sin que ello lleve consigo la posibilidad de introducción de objeto extraño alguno en el interior del envase dadas las dimensiones de dicho saliente (5).

70.- De esta forma, siempre se mantiene el bicarbonato, puro, seco, y sin contaminación alguna, siendo la fabricación de envase económica y sin precisar servicios de recuperación ya que los materiales empleados son de bajo costo.

75.- La forma, materiales y dimensiones, podrán ser variables y en general, cuanto sea accesorio y secundario, siempre que no altere, cambie o modifique la esencialidad del objeto que se describe.

Los términos en que queda redactada esta memoria, son ciertos y fiel reflejo del objeto descrito, debiéndose tomar con carácter amplio y nunca en forma limitativa.



1965

REIVINDICACIONES

1ª.- Envase para contener bicarbonato, caracterizado por estar constituido por un recipiente, dotado de una tapa de material plástico flexible y blando, perfectamente adaptada al mismo por solidarización de sus bordes, para mantener al contenido en una perfecta hermeticidad, habiéndose previsto en dicha tapa un saliente a modo de pivote hueco y cerrado por su base superior, que permite, después de cortado por dicha base, la extracción del bicarbonato en las dosis precisas sin necesidad de introducir elemento extraño alguno, manteniendo siempre la mayor higiene y pureza del contenido.

2ª.- "ENVASE PARA CONTENER BICARBONATO"

Madrid 28 AGO. 1965

P.A.

FIG. 1

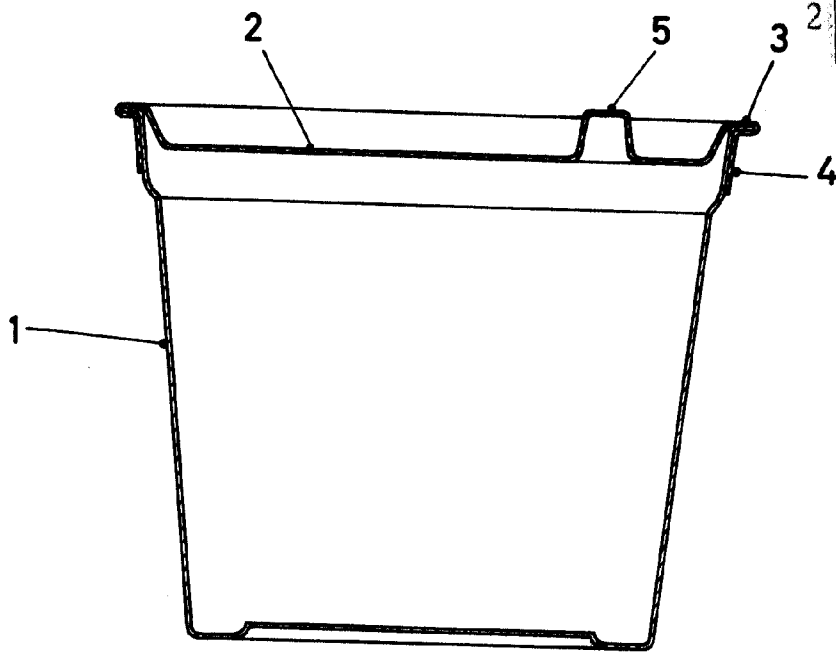
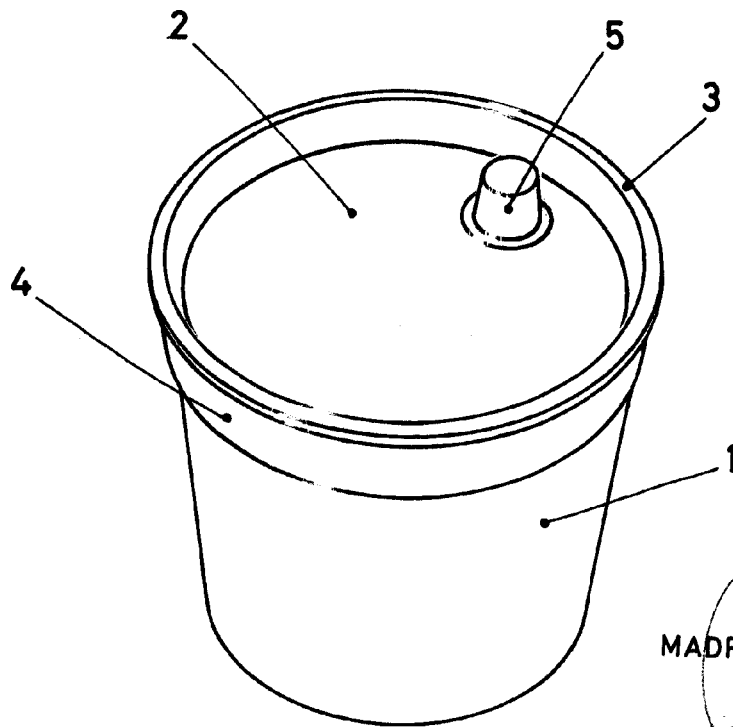

FIG. 2



MADRID, 28 AGO. 1965
P.A.

ESCALA VARIABLE