

115775



28

5 El presente Modelo de Utilidad, tal como indica su enunciado, se refiere a una nueva teja plana, del tipo de las utilizadas en la construcción, de acuerdo con la descripción que de la misma se realice, que ha de entenderse en su más amplio sentido y no limitativamente.

10 El modelo de teja, cuyo registro se preconiza por medio del presente escrito, presenta una importante serie de ventajas con relación a las tejas usuales, por lo que resulta evidente la importancia de la invención que se presenta. Una somera descripción de sus características dice bien claramente la verdad de estas afirmaciones.

15 Consiste esencialmente el modelo en una teja de las llamadas planas, de las utilizadas comúnmente en construcción, preferentemente para la cobertura de tejados de edificios, que se caracteriza por tener una configuración general rectangular. La cara superior es una superficie que adopta un perfil de línea quebrada, al formar tres anchas mesetas que ocupan los laterales y la zona central, terminando uno de los laterales en un resalte semi circular.

25 La cara inferior de la teja presenta una superficie general plana, con un rebaje a uno de -



30 sus extremos que en la punta forma un resalte semi-circular. La superficie plana presenta dos rebajes-centrales y paralelos entre sí, sensiblemente longitudinales de bordes redondeados. En los costados -- frontales existen dos tacos o salientes en cada uno.

Las ventajas que se deriva del modelo que presentamos son muy diversas: por un lado existe una gran facilidad de encaje de unas tejas con otras gracias a sus características formales, pues los salientes de la cara inferior se incrustan en los correspondientes huecos de las mesetas de la cara superior, lo que impide los huecos entre teja y teja y determina una gran solidez y resistencia. Por otra parte, la disposición del modelo facilita al máximo el resbalamiento de las aguas pluviales.

40 Con el fin de hacer más comprensible la explicación desarrollada, en el plano adjunto se han representado sendas vistas de la caras superior e inferior del modelo propuesto, a fin de que puedan apreciarse sus elementos característicos, que han resaltado según la numeración siguiente:

- 1) Tacos de la cara inferior
- 2) Rebajes de la cara inferior
- 3) Superficie de la cara superior

50



115775

- 4) Mesetas de la cara superior
- 5) Resalte semicircular de la cara superior
- 6) Resalte semicircular de la cara inferior

55

Descrita suficientemente la naturaleza del presente modelo de utilidad, se hace constar expresamente que cualquier modificación de detalle que pudiera introducirse se considerará incluida dentro del mismo, en tanto no altere o modifique sustancialmente sus características fundamentales.

60

Por último, se declaran de novedad y propia invención las siguientes

REIVINDICACIONES

65

1ª.- TEJA PLANA, caracterizada esencialmente porque su cara superior adopta un perfil de línea quebrada, formado una meseta lateral y otra central, mientras que el otro extremo está constituido por un rebaje plano que en su punta forma un resalte semicircular, siendo la cara inferior una superficie general plana que, en uno de sus costados laterales, presenta un rebaje plano que termina formando un resalte semicircular, estando previstos en la superficie general de ésta cara dos rebajes sensiblemente longitudinales de bordes redondeados, al objeto de disminuir el peso total del conjunto.

70

75

**115775**

80 2ª.- TEJA PLANA, según la reivindicación 1ª, caracterizada por el hecho de que en los bordes frontales de la cara inferior se encuentran cuatro tacos o salientes, dos en cada frente, destinados a facilitar el encaje de unas tejas con otras, al penetrar en las acanaladuras inferiores previstas en la cara superior.

3ª.- TEJA PLANA.

85 Todo ello tal y como queda expuesto en la presente Memoria Descriptiva, que consta de cinco hojas, foliadas y mecanografiadas por una sola de sus caras y a dos espacios, y hoja de planos adjunta.

MADRID, 28 de Agosto 1.965

LUIS M.ª DE ZUNZUNEGUI
POR PODER

Firmado: FAUSTO SANCHEZ

115775

26

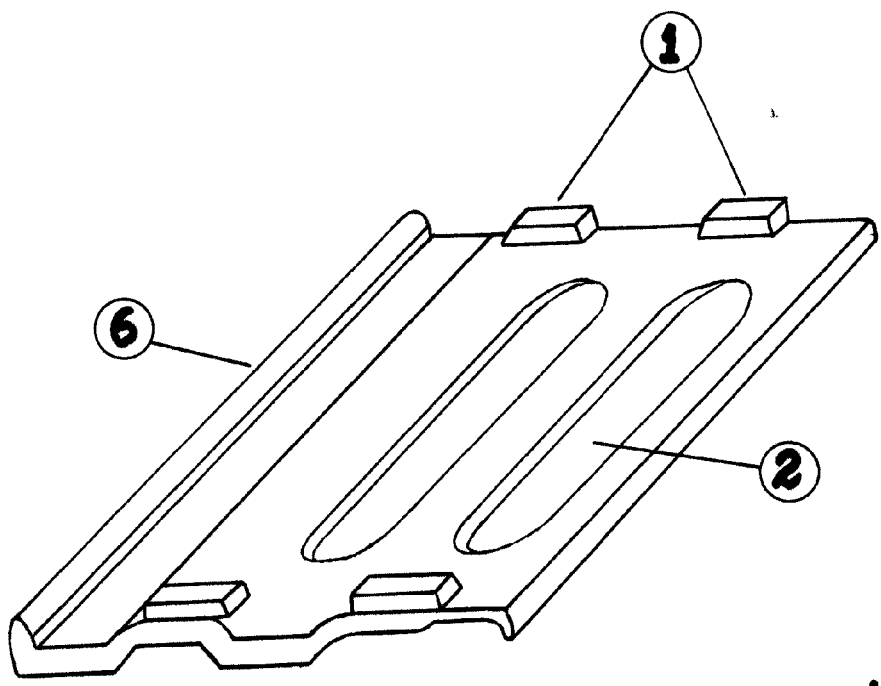
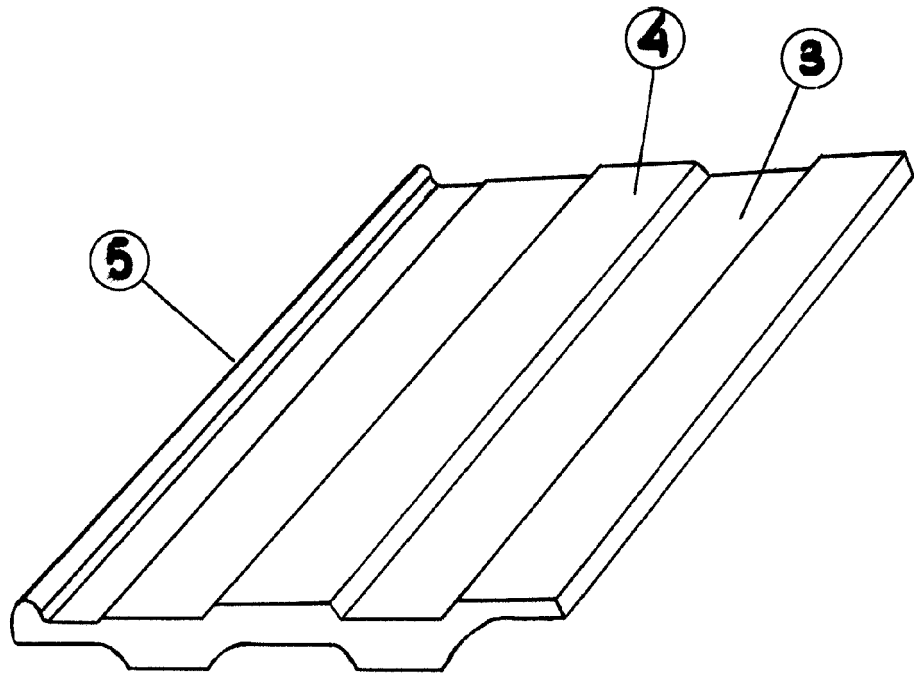

Madrid, agosto 1965

Escala variable.

LUIS M. DE ZUNZUNEGUI
POR PODER

Firmado: FAUSTO SANCHEZ