



20

115758

MEMORIA DESCRIPTIVA.-

Correspondiente a un Modelo de Utilidad.-

Por VEINTE AÑOS.-

para todo el TERRITORIO NACIONAL.-

A favor de INDUSTRIAS GARRIZ S.R.C.-

Residente en PAMPLONA.- M. Celayeta, s/n.-

De nacionalidad española.-

Por: MESA EXTENSIBLE PERFECCIONADA.-

=====

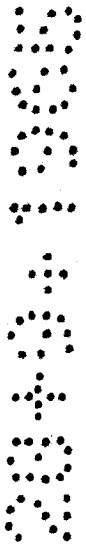



28

MEMORIA DESCRIPTIVA

5.- El presente registro de Modelo de Utilidad, concierne como su enunciado indica, a una mesa extensible perfeccionada, de acuerdo con la descripción detallada que de la misma se realiza, debiendo interpretarse siempre este concepto en su mas ámplio sentido y nunca en limitativo.

10.- Este resultado industrial, mejora notablemente todo cuanto sobre el particular se conoce y utiliza actualmente, tanto por su sencillez constructiva, como de aplicación, funcionamiento, resistencia, duración, indeformabilidad, estética y economía.

15.- Para la debida comprensión de este objeto, se adjunta a la presente Memoria Descriptiva, una hoja de planos en la que a título de ejemplo se representan todas y cada una de las partes que lo forman y relación que guardan entre sí.

En la citada hoja de dibujos, queda representado:



FIGURA PRIMERA.- Es una vista seccionada inferior de la mesa desplegada.

20.-

FIGURA SEGUNDA.- Es la misma perspectiva de la mesa plegada.



FIGURA TERCERA.- Es un detalle en sección transversal del mecanismo de extensión y replegamiento de los tableros laterales.

25.-

FIGURA CUARTA.- Es un detalle del montaje de las patas.

En estas figuras y con el mismo valor en todas ellas, se aprecian las siguientes referencias:

30.-

- 1.- Tablero fijo de forma adecuada.
- 2.- Tableros laterales extensibles, fijados en ambos extremos del tablero central -1-.
- 3.- Soportes laterales dispuestos en la parte central in-

115758



ferior del tablero central -1-, cuya finalidad es servir de soporte al marco de sustentación, el cual se acopla por medio de espárragos roscados y asegurado por tuercas.

5.-

4.- Varillas dispuestas como medio de unión entre los elementos longitudinales de dicho marco de sustentación.

5.- Pletinas, en número de dos, dispuestas en la parte interior de la armadura y en los tercios anterior y posterior de la misma,

10.-

Estas pletinas van taladradas y guarnecidas y representan el medio de fijación y deslizamiento de los tubos -6-.

6.- Tubos mencionados, montados por pares respectivos en la parte inferior de los tableros suplementarios -2-.

15.-

Estos tubos son determinativos del desplazamiento de dichos tableros y a tal fin están montados con caracter fijo sobre las alas supletorias y deslizantes en sentido longitudinal en las pletinas guarnecidas -5-, presentando estos tubos una determinada oblicuidad que establece un ajuste a presión sobre su zona de deslizamiento, evitando toda suerte de holguras.

20.-

7.- Palancas laminadas dispuestas transversalmente sobre los elementos tubulares -8- formativos del chasis.

Estas palancas por su maniobra manual de basculamiento facilitan la extensión y replegamiento de los tableros supletorios -2-.

25.-

Este cambio de posicionado, se realiza, en la fase de extensión, basculando a las palancas -7- hacia el exterior y efectuandose una tracción exterior de cada ala -2- hasta rebasar el borde de cada extremo del tablero fijo -1-, en cuyo momento al faltar el apoyo necesario queda cada ala suplementaria enrasada superficialmente con el tablero central -1-.

30.-

En sentido contrario dichas alas son presionadas infe-



riormente hasta rebasar la profundidad del tablero base -1- y empujando en forma deslizando los suplementos -2- sobre los extremos de la base -1-, son situados hasta contactar con los bordes de los soportes -3- en cuya fase se realiza el total ocultamiento de los tableros extensibles.

5.-

8.- Tubos formativos de la armadura de la mesa sobre los cuales se fijan las palancas -7- por medio de las pletinas perfiladas, -9-.

9.- Pletinas perfiladas en número de dos, fijadas con caracter permanente sobre el plano interior de cada palanca -7- y en zona próxima a sus terminales, ajustándose en virtud de su curvatura, parcialmente sobre cada tramo tubular -8-, disposición que facilita el basculamiento de cada mencionada palanca.

10.-

10.- Resortes hiloidales fijados por uno de sus extremos sobre la parte inferior de cada palanca -7- y en posición coincidente con los perfiles -9-, en tanto que por el extremo opuesto se montan en sendos ganchos, realizando estos muelles un efecto de tracción y recuperación de las palancas -7- a su posición inoperante.

15.-

11.- Ganchos que enlazan los muelles -10- sobre cada una de las pletinas -5-.

20.-

El conjunto de este mecanismo queda perfectamente representado en la sección de la figura tercera de la adjunta ilustración.

25.-

12.- Pletinas perfiladas adaptadas en los bordes interiores del plano inferior de cada tablero -2-, siendo su finalidad ajustar la posición correcta de los mismos en relación con el plano superficial del tablero central -1-.

13.- Corresponde a los puntos de montaje de las patas des-

30.-

115758

28



montables.

Esta disposición está constituida por una sección vertical de perfil acanalado, unidos por una disposición machihembrada por una parte sobre los tramos tubulares de posición longitudinal de la armadura y por la otra en sentido perpendicular sobre los tramos tubulares transversales de dicho chasis.

5.-

Cada acoplamiento 13-, comporta en su parte superior una cazoleta, destinada a recibir en ajuste perfecto al terminal superior de cada pata -14-, detalle representado en la figura cuarta del plano anexo.

10.-

Para establecerse la fijación de la pata sobre su natural alojamiento, está prevista la aplicación de unos tornillos en su parte interior van roscados a unas pletinas cuyo apriete a la presión necesaria, establecen la retención de cada pata y la posibilidad de su desmontaje, cuya característica representa una facilidad notable para el transporte y almacenaje de estas mesas.

15.-

14.- Representa en sección una de dichas patas, constituidas tubularmente y presentando una estructura troncocónica invertida, que quedan parcialmente guarnecidas por su parte superior por los perfiles -13- referidos, cuyo montaje asegura la correcta colocación de cada pata, creada bajo un determinado coeficiente de resistencia que asegura la perfecta sustentación del conjunto de la mesa, así como su nivelación.

20.-

Cada pata mencionada, comporta en su parte inferior unos tacos de protección y amortiguación, ajustados a presión.

25.-

Esta mesa será fabricada con los materiales mas apropiados y en las dimensiones mas convenientes, segun los casos de aplicación racional, no existiendo sobre el particular ninguna limitación.

30.-

115758



Descrita suficientemente la naturaleza del Modelo, se hace constar expresamente que cualquier modificación de detalle que se introduzca en el mismo, se considerará incluida dentro de esta protección legal, en tanto que no altere o modifique esencialmente su finalidad característica.

5.-

NOTA

Por último se declaran de novedad y utilidad, las siguientes:

REIVINDICACIONES

10.-

1ª.- Mesa extensible perfeccionada, caracterizada esencialmente porque comprende la disposición básica que está constituida por un chasis tubular, de sección rectangular en los laterales y circular en los extremos, presentando en los vértices correspondientes, secciones también tubulares destinadas a recibir y fijar las correspondientes patas desmontables, por medio de un tornillo y una pletina, roscable y existiendo en la parte superior una cazoleta de fijación destinada a recibir el terminal de cada pata.

15.-

2ª.- Mesa extensible perfeccionada, según la anterior reivindicación, caracterizada esencialmente porque el tablero central en cada borde longitudinal y parte media, presenta bases de fijación del marco descrito, por medio de tornillos dispuestos en los perfiles rectangulares, los que quedan unidos complementariamente, por medio de varillas perfiladas dispuestas transversal y paralelamente, que al propio tiempo actúan de guías de deslizamiento de un cajón.

20.-

25.-

3ª.- Mesa extensible perfeccionada, según las anteriores reivindicaciones, caracterizada esencialmente porque comprende la disposición de dos tableros extensibles, situados en los extremos del tablero central, que en la fase de extensión que-

30.-

115758



dan enrasados con el tablero general y en la fase de ocultamiento quedan situados en ambos extremos de dicho tablero central, por su parte inferior.

5.-

4ª.- Mesa extensible perfeccionada, según las anteriores reivindicaciones, caracterizada esencialmente porque los tableros extensibles mencionados, presentan en su parte inferior y longitudinal y paralelamente, dos tubos fijados, los cuales se prolongan por la parte inferior del tablero central, quedando acondicionados en forma deslizante sobre unos soportes adaptados en los tramos longitudinales del chasis, facilitando estos tubos la extensión y repliegamiento de las alas suplementarias.

10.-

5ª.- Mesa extensible perfeccionada, según las anteriores reivindicaciones, caracterizada esencialmente porque comprende la disposición de un mecanismo que permite la extensión y repliegamiento de los tableros suplementarios, en colaboración con los pares de tubos citados, y que está constituido por unos planos dotados de unos perfiles fijados en forma semi-envolvente sobre los tramos tubulares circulares del propio chasis sobre el cual giran parcialmente y al actuar de palanca facilitan la extensión y plegamiento de los suplementos, comportando unos muelles enlazados por unos ganchos sobre los soportes de guía y desliazamiento de los tubos solidarios de cada ala.

15.-

20.-

25.-

6ª.- MESA EXTENSIBLE PERFECCIONADA.-

Todo ello tal y como se describe en el cuerpo de esta Memoria y se reivindica en su nota y se representa a Título de ejemplo en la adjunta hoja de planos.

Esta Memoria Descriptiva consta de siete hojas, foliadas y mecanografiadas a dos espacios por una sola de sus caras.

Madrid,

[Handwritten signature and stamp]

115758

INDUSTRIAS GARRIZ, S. R. L.

115758

HOJA UNICA

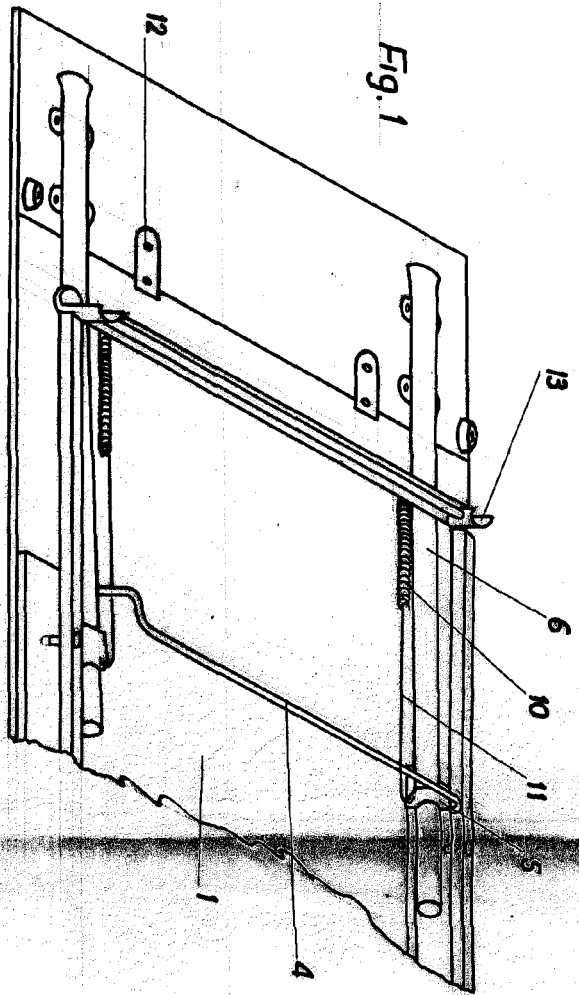

Fig. 1

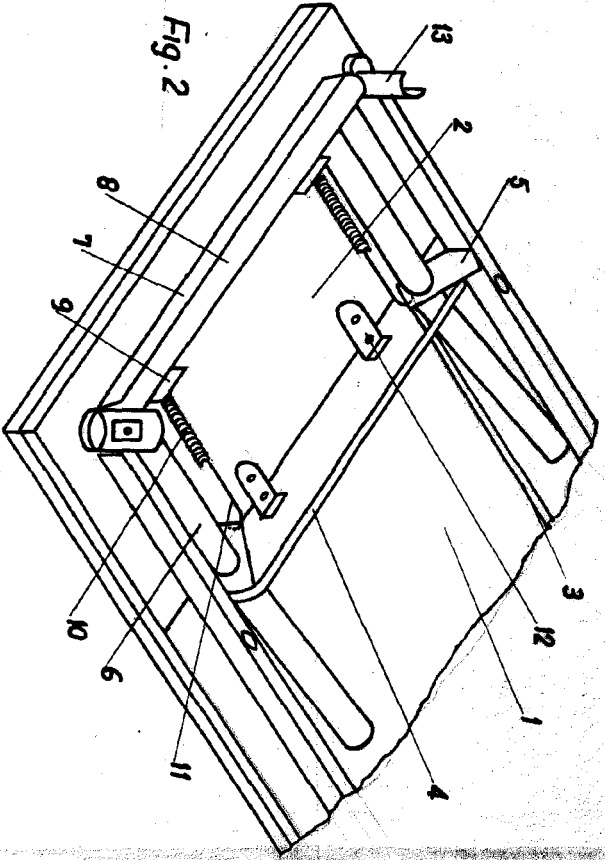

Fig. 2

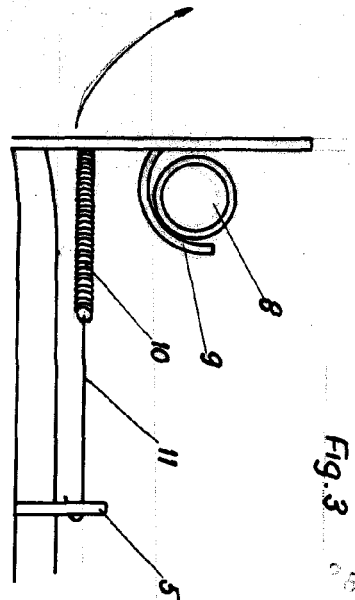

Fig. 3

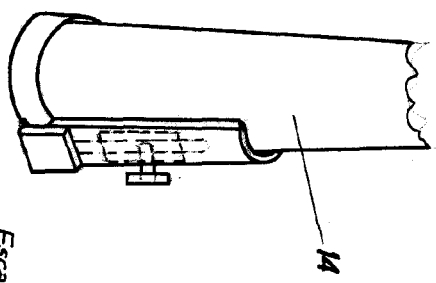

Fig. 4

Escala variable
Madrid, 28 SEP. 1941

VENTA Y REPARACION PERALTA

[Handwritten signature]